

半导体器件用散热器样本

www.heatsink.cn

联系方式

电话：13601301142

微信：13601301142

QQ:287124899

E-mail: fxm230@163.com

网址： www.heatsink.cn

范秀明

单肋散热器			单肋散热器			单肋散热器			异型散热器			
序号	型号	页码	序号	型号	页码	序号	型号	页码	序号	型号	页码	
1	17D24	D-1	57	36D252	D-21	113	23D61	D-45	1	8Y18	Y-1	
2	25D30		58	26D230	D-21	114	36DQ61					
3	16DQ37		59	50DQ170	D-22	115	23DQ61					
4	16D23		60	44DQ200		116	11DQ58					
5	12D16		61	80DQ130	D-23	117	17DQ43					
6	16DQ17		62	80DQ160		118	13D68					
7	5D60	D-2	63	40DQ164	D-24	119	10DQ70	D-46	7	12Y60	Y-2	
8	17D32		64	80DQ150		120	37DQ69					
9	15D60		65	45DQ220	D-25	121	28DQ69					
10	12D43		66	52DQ190		122	40DQ64					
11	20DQ55		67	83DQ300	D-26	123	36DQ109		D-47	11		28Y50
12	36DQ38		68	76DQ309		124	40DQ108					
13	24D75	D-3	69	43DQ300	D-27	125	40D108	D-48	13	80Y70	Y-3	
14	15DQ66		70	52DQ301		126	90DQ190					
15	11D63		71	65DQ420	D-28	127	60DQ132	D-49	15	50Y80	Y-4	
16	27D60		72	36DQ390		128	65DQ136					
17	15D52		73	21D260	D-29	129	93DQ111	D-50	17	125Y124	Y-5	
18	20DQ62		74	15DQ276		130	74DQ162		D-51	18	135Y125K	Y-6
19	23DQ51	D-4	75	26DQ303	D-30	131	30DQ79	D-52		19	135Y125	Y-7
20	30D60		76	64DQ353		132	44DQ80		D-53	20	57Y128	Y-8
21	16DQ30		77	50DQ400	D-31	133	50DQ100	D-54		21	45Y175	
22	10DQ24		78	64DQ100		134	51DQ96		D-55	22	64Y100	Y-10
23	25DQ85		79	60DQ164	D-32	135	6DQ132	D-56		23	120Y120	
24	13Q78		80	10DQ290		136	17DQ152		D-57	24	126Y125	Y-12
25	8DQ102	D-5	81	14DQ287	D-33	137	63DQ127	D-58		25	75Y175	
26	15DQ92		82	34D325		138	63DQ127A		D-59	26	100Y220	Y-13
27	33DQ100	D-6	83	26DQ160	D-34	139	80DQ190	D-60		27	123Y244	
28	55DQ100		84	45DQ134		140	90DQ230		D-61			
29	25D120	D-7	85	45DQ159	D-35	141	58D180	D-62				
30	20D89		86	69DQ114		142	40DQ330		D-63			
31	24D95	D-8	87	70D174	D-36	143	50DQ350	D-64				
32	20D107		88	80DQ188		144	30DQ138		D-65			
33	25DQ111	D-9	89	120DQ188	D-37	145	30DQ138A	D-66				
34	13D121		90	80DQ244		146	30DQ138B		D-67			
35	24D113	D-10	91	120DQ244	D-38	147	70DQ315	D-68				
36	50DQ140		92	76DQ215		148	68DQ400		D-69			
37	46DQ150	D-11	93	插片h16	D-39	149	71DQ260	D-70				
38	46DQ165		94	32DQ150		150	70DQ480		D-71			
39	6D194	D-12	95	20B170	D-40	151	75DQ450	D-72				
40	20DQ220		96	22D54		152	33DQ176		D-73			
41	38DQ220	D-13	97	17DQ68	D-41	153	21DQ178	D-74				
42	37DQ240		98	11DQ51		154	50DQ199		D-75			
43	35DQ204	D-14	99	22DQ74	D-42	155	25DQ200	D-76				
44	59DQ140		100	9D32		156	77DQ212		D-77			
45	45DQ170	D-15	101	22DQ74A	D-43	157	45D140	D-78				
46	45DQ230		102	28DQ93		158	9D99		D-79			
47	27DQ80	D-16	103	50DQ120	D-44	159	7D132	D-80				
48	30DQ97		104	38DQ84		160	90DQ572		D-81			
49	30DQ122	D-17	105	6DQ58	D-45	161	90DQ260	D-82				
50	80DQ260		106	6DQ61		162	90DQ500		D-83			
51	50DQ253	D-18	107	9DQ61	D-46	163	65DQ400	D-84				
52	61DQ262		108	12DQ59		164	85DQ400		D-85			
53	90DQ227	D-19	109	11DQ61	D-47	165	119DQ490	D-86				
54	插片h10		110	13DQ58		166	45DQ175		D-87			
55	25DQ360	D-20	111	24DQ58	D-48	167	57DQ224	D-88				
56	45DQ365		112	30DQ61		168	73DQ189		D-89			

双肋散热器

序号	型号	页码
1	16S23	S-1
2	19S35	
3	30S50	
4	25S52	S-2
5	50S144	
6	50S144A	
7	60S102	S-3
8	50S180	
9	40S89	S-4
10	40S89A	
11	32S68	
12	50S75	S-5
13	28S104	
14	50S72	

(1). 17D24

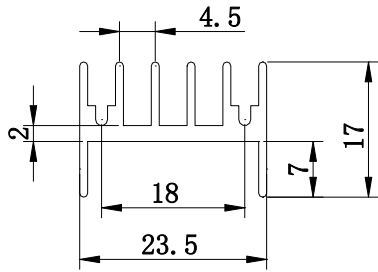

断面积 (mm ²)	周长 (mm)	线密度 (kg/m)
119	170	0.34

(2). 25D30

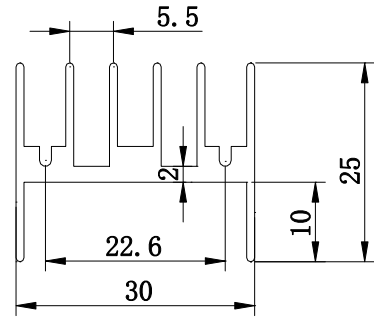

断面积 (mm ²)	周长 (mm)	线密度 (kg/m)
188	250	0.53

(3). 16DQ37

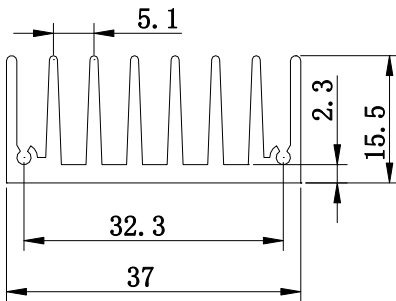

断面积 (mm ²)	周长 (mm)	线密度 (kg/m)
248	293	0.70

(4). 16D23

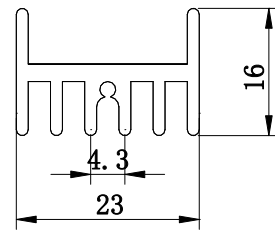

断面积 (mm ²)	周长 (mm)	线密度 (kg/m)
120	154	0.34

(5). 12DQ16

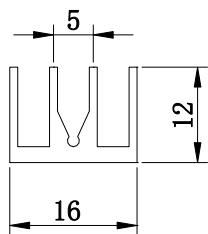

断面积 (mm ²)	周长 (mm)	线密度 (kg/m)
80	120	0.22

(6). 16DQ17

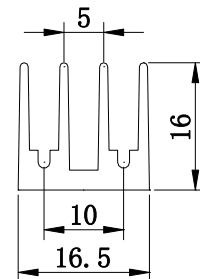

断面积 (mm ²)	周长 (mm)	线密度 (kg/m)
125	145	0.33

(7). 5D60

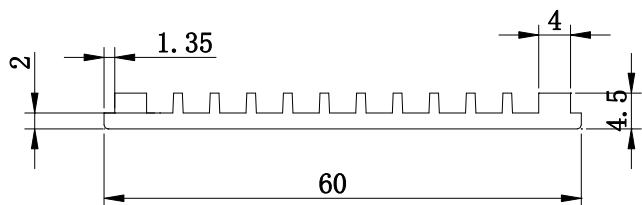

断面积 (mm ²)	周长 (mm)	线密度 (kg/m)
196	182	0.53

(8). 17D32

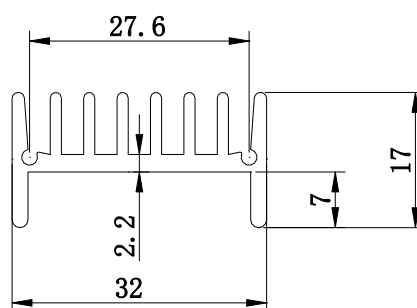

断面积 (mm ²)	周长 (mm)	线密度 (kg/m)
183	220	0.51

(9). 15D60

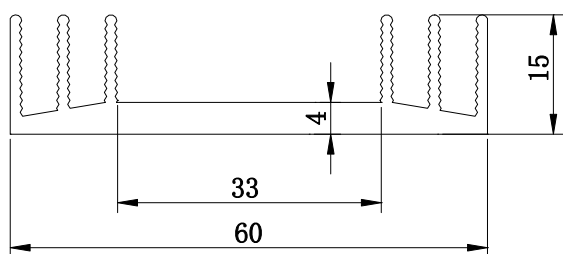

断面积 (mm ²)	周长 (mm)	线密度 (kg/m)
342	280	0.92

(10). 12D43

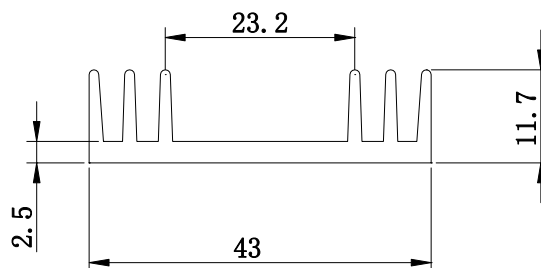

断面积 (mm ²)	周长 (mm)	线密度 (kg/m)
196	193	0.56

(11). 20DQ55

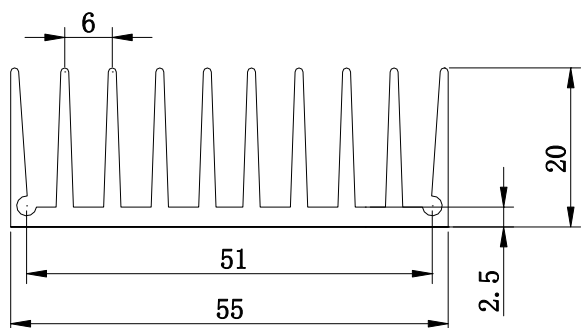

断面积 (mm ²)	周长 (mm)	线密度 (kg/m)
483	414	1.37

(12). 36DQ38

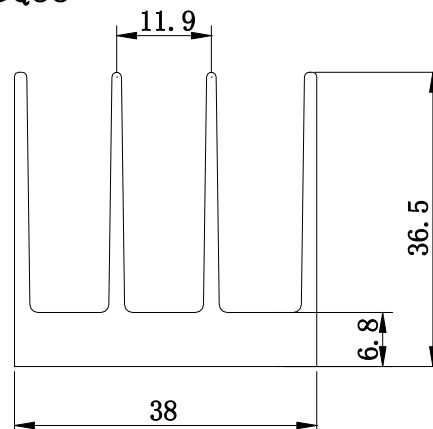

断面积 (mm ²)	周长 (mm)	线密度 (kg/m)
490	324	1.31

(13). 24D75

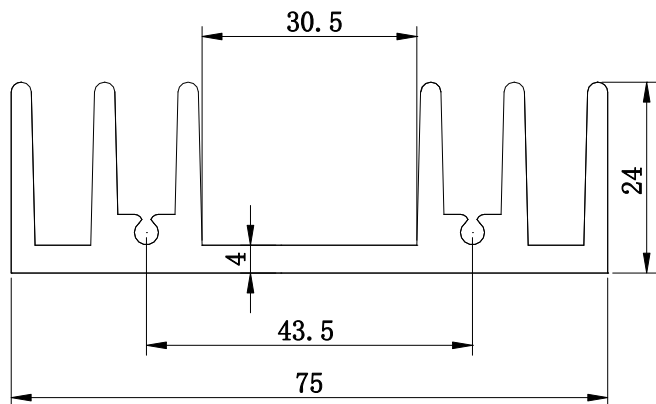

断面积 (mm ²)	周长 (mm)	线密度 (kg/m)
666	393	1.90

(14). 15DQ66

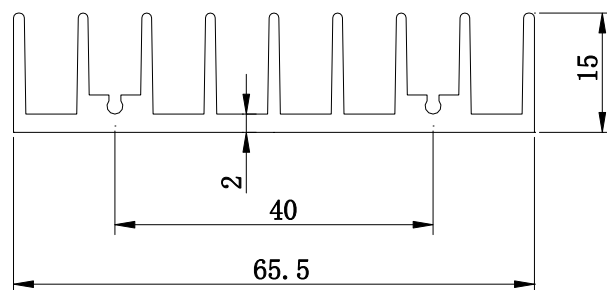

断面积 (mm ²)	周长 (mm)	线密度 (kg/m)
334	356	0.95

(15). 11D63

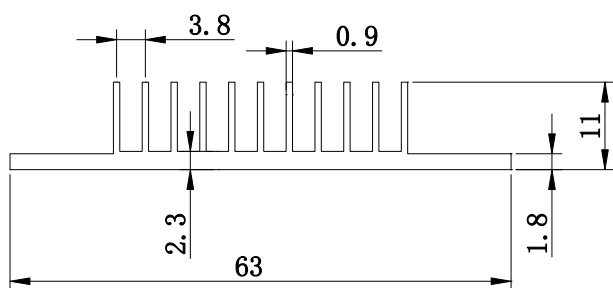

断面积 (mm ²)	周长 (mm)	线密度 (kg/m)
210	320	0.57

(16). 27D60

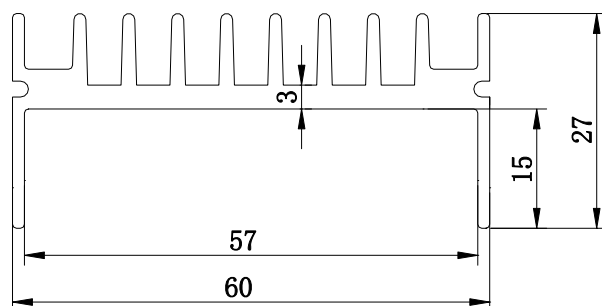

断面积 (mm ²)	周长 (mm)	线密度 (kg/m)
430	350	1.2

(17) 15D52

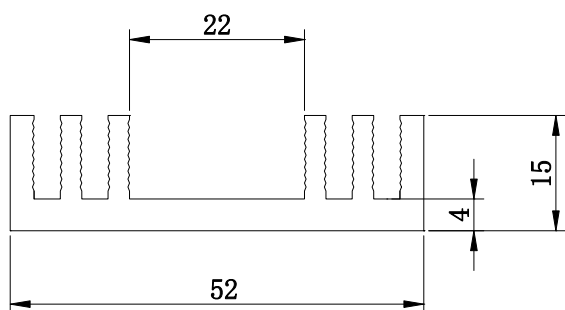

断面积 (mm ²)	周长 (mm)	线密度 (kg/m)
410	250	1.1

(18). 20DQ62

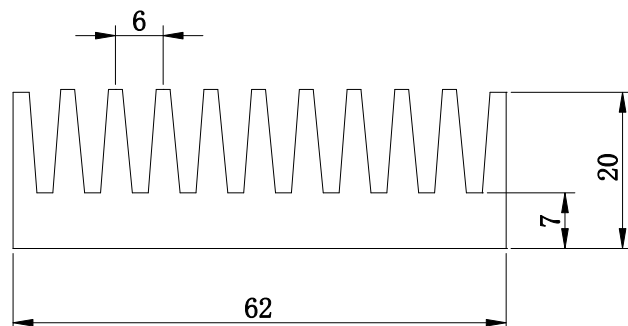

断面积 (mm ²)	周长 (mm)	线密度 (kg/m)
850	405	2.41

(19). 23DQ51

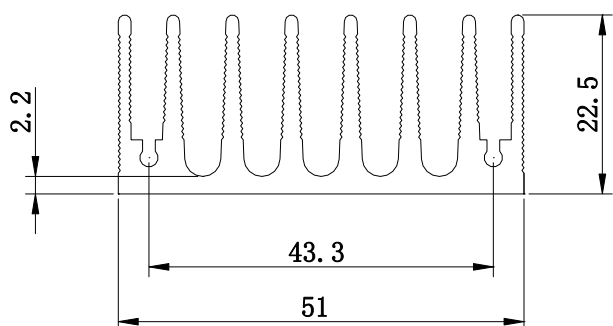

断面积 (mm ²)	周长 (mm)	线密度 (kg/m)
463	452	1.31

(20). 30D60

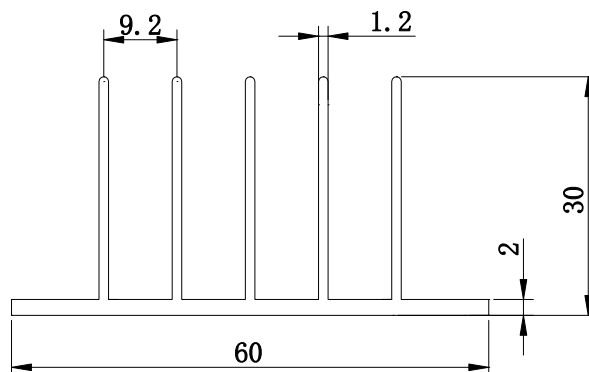

断面积 (mm ²)	周长 (mm)	线密度 (kg/m)
290	400	0.8

(21). 16DQ30

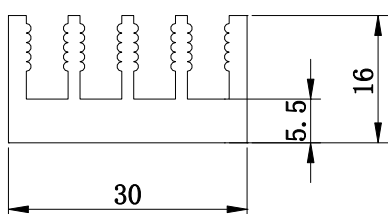

断面积 (mm ²)	周长 (mm)	线密度 (kg/m)
296	204	0.80

(22). 10DQ24

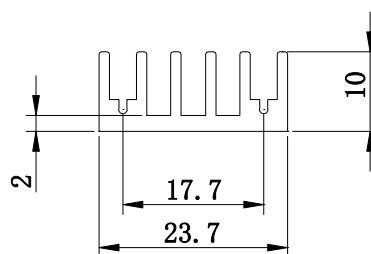

断面积 (mm ²)	周长 (mm)	线密度 (kg/m)
120	144	0.34

(23). 25DQ85

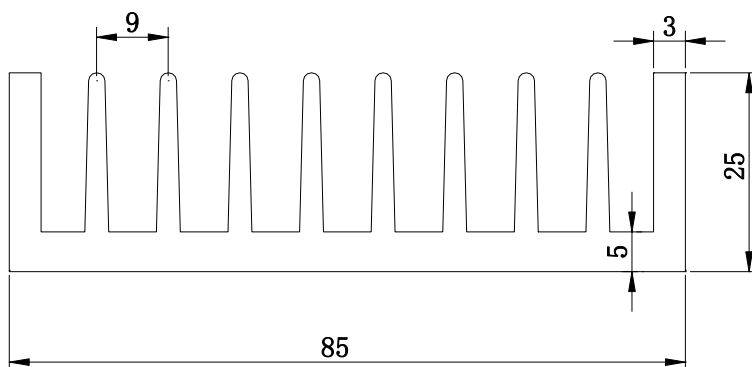

断面积 (mm ²)	周长 (mm)	线密度 (kg/m)
1030	570	2.8

(24). 13DQ78

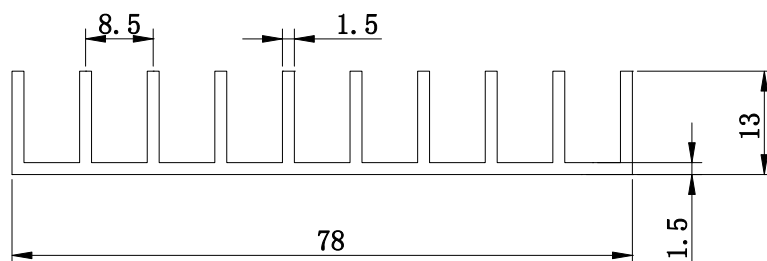

断面积 (mm ²)	周长 (mm)	线密度 (kg/m)
300	390	0.82

(25). 8DQ102

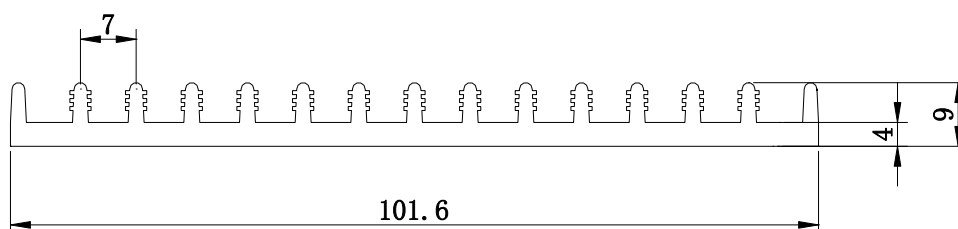

断面积 (mm ²)	周长 (mm)	线密度 (kg/m)
630	416	1.7

(26). 15DQ92

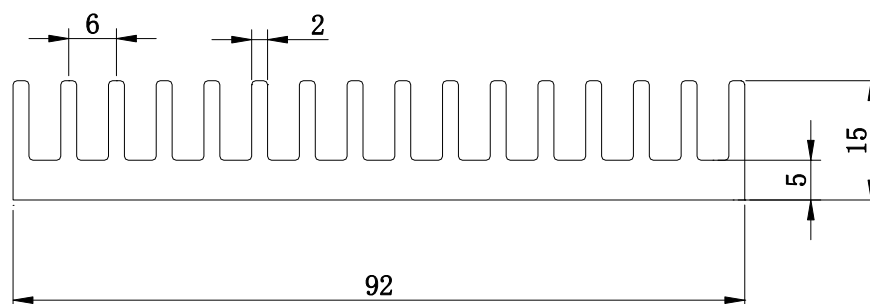

断面积 (mm ²)	周长 (mm)	线密度 (kg/m)
858	501	2.32

(27). 33DQ100

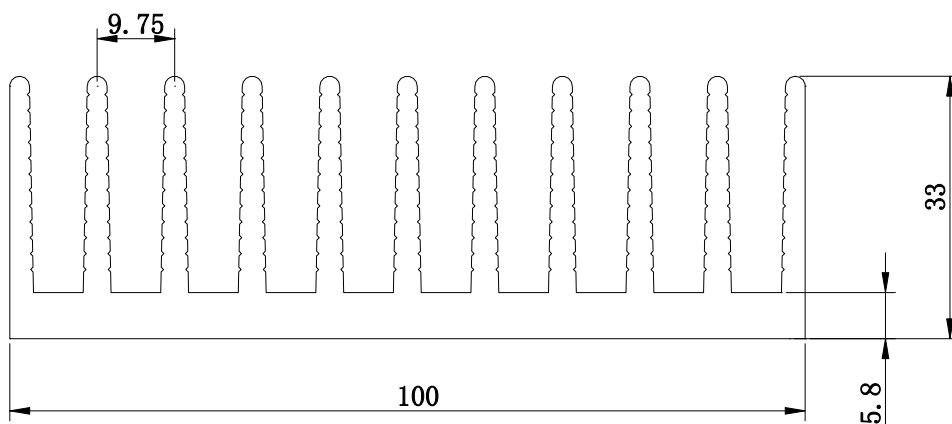

断面积 (mm ²)	周长 (mm)	线密度 (kg/m)
1520	850	4.1

(28). 55DQ100

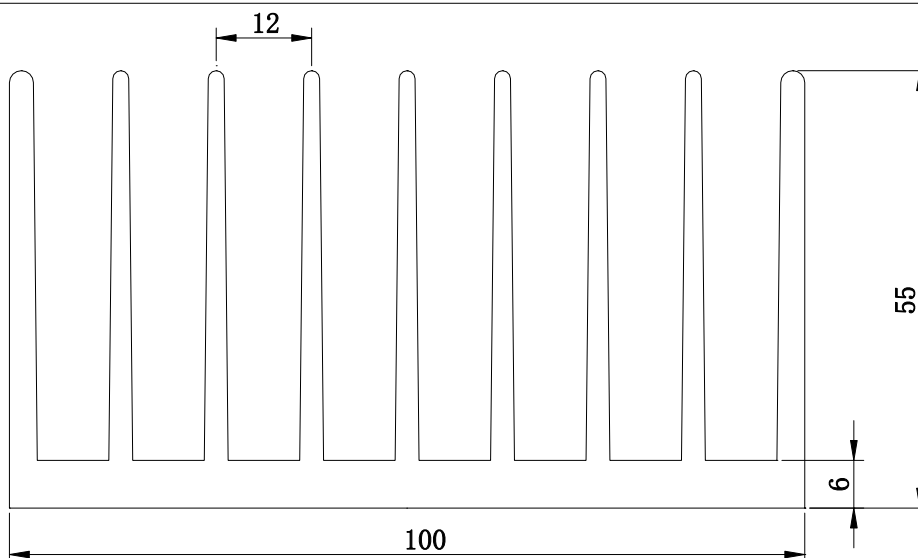

断面积 (mm ²)	周长 (mm)	线密度 (kg/m)
1760	1070	4.75

(29). 25D120

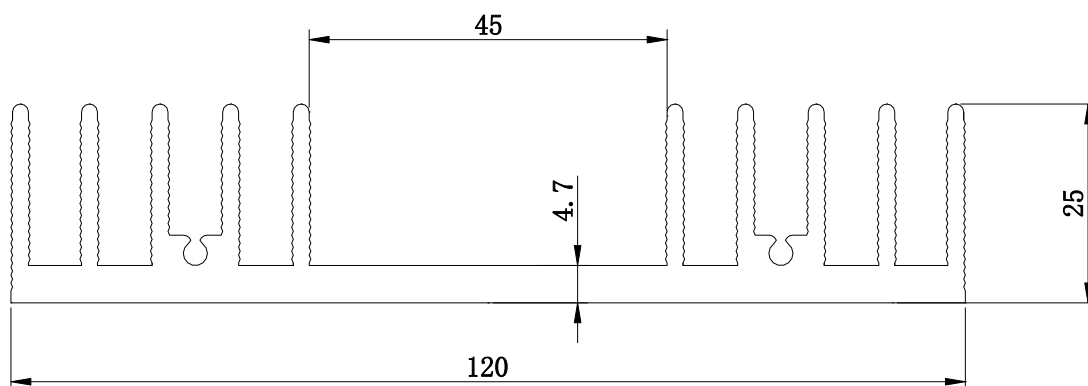

断面积 (mm ²)	周长 (mm)	线密度 (kg/m)
1090	675	2.94

(30). 20D89

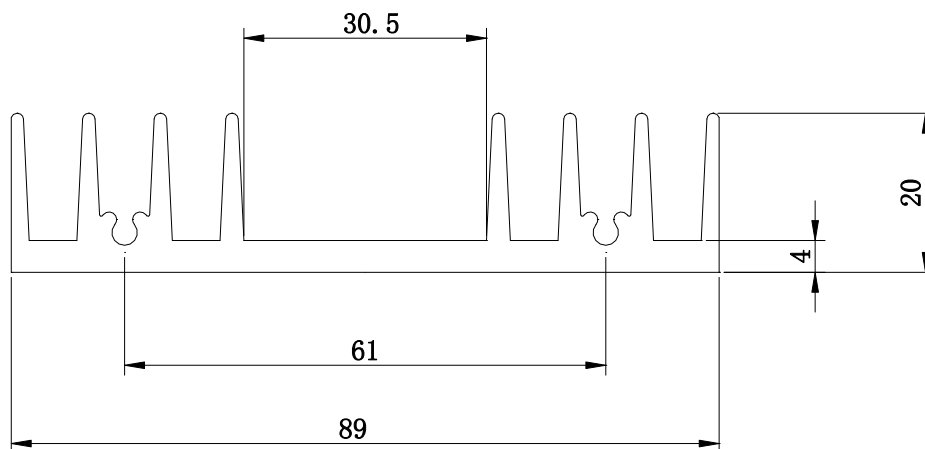

断面积 (mm ²)	周长 (mm)	线密度 (kg/m)
652	431	1.85

(31). 24D95

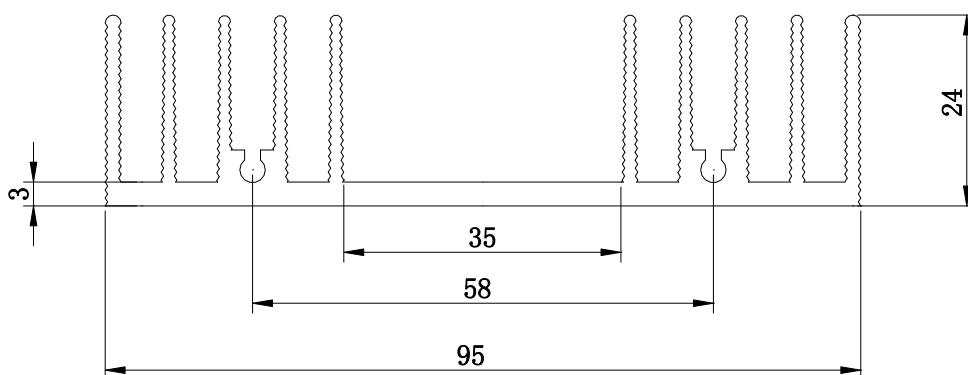

断面积 (mm ²)	周长 (mm)	线密度 (kg/m)
613	673	1.73

(32). 20D107

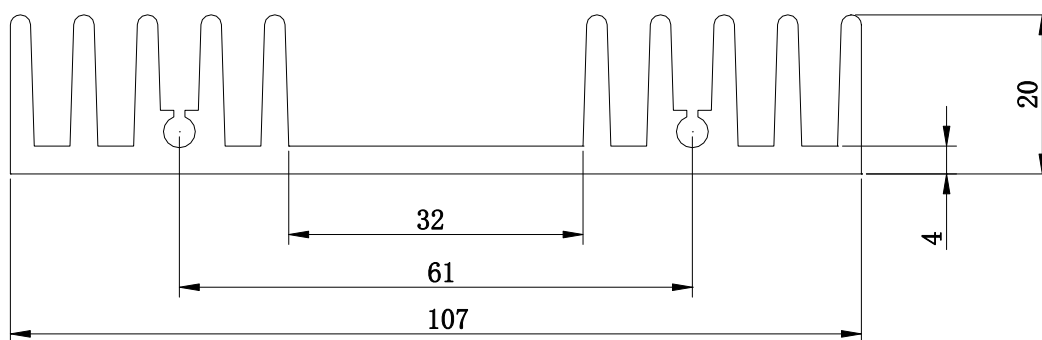

断面积 (mm ²)	周长 (mm)	线密度 (kg/m)
930	536	2.49

(33). 25DQ111

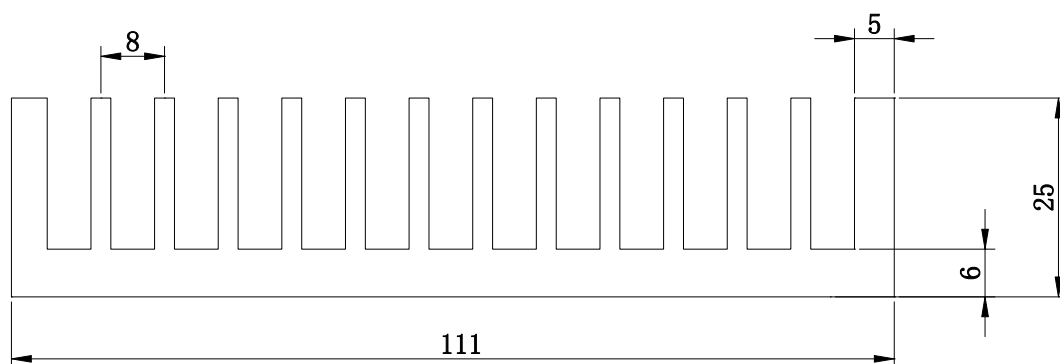

断面积 (mm ²)	周长 (mm)	线密度 (kg/m)
1410	766	3.8

(34). 13D121

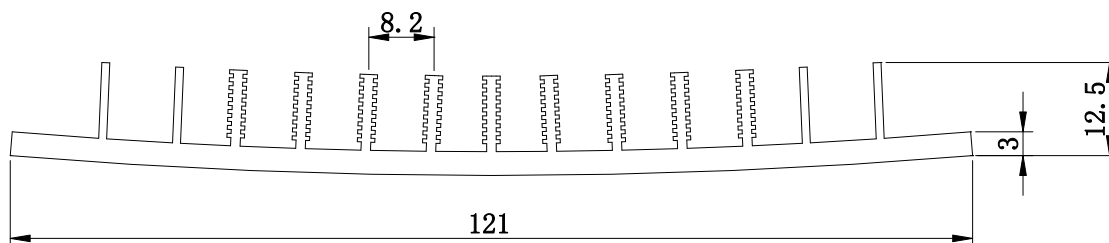

断面积 (mm ²)	周长 (mm)	线密度 (kg/m)
544	657	1.54

(35). 24D113

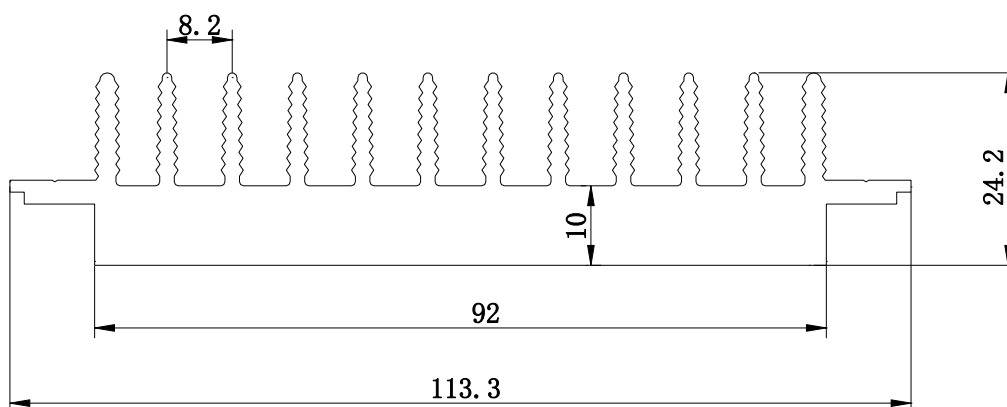

断面积 (mm ²)	周长 (mm)	线密度 (kg/m)
1450	611	3.9

(36). 50DQ140

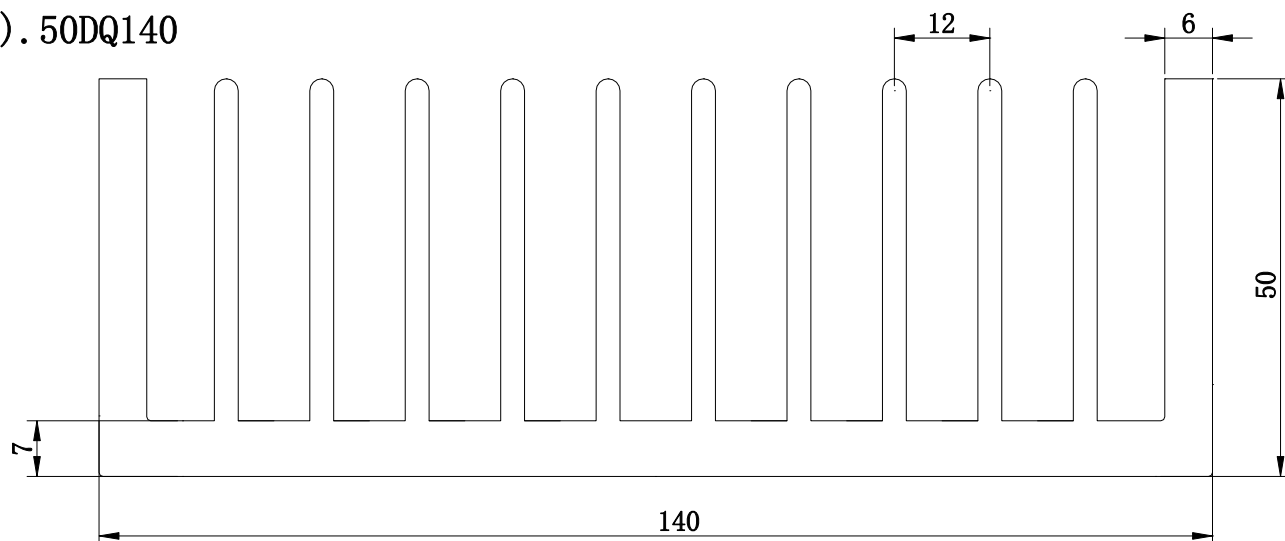

断面积 (mm ²)	周长 (mm)	线密度 (kg/m)
2776	1342	7.87

(37). 46DQ150

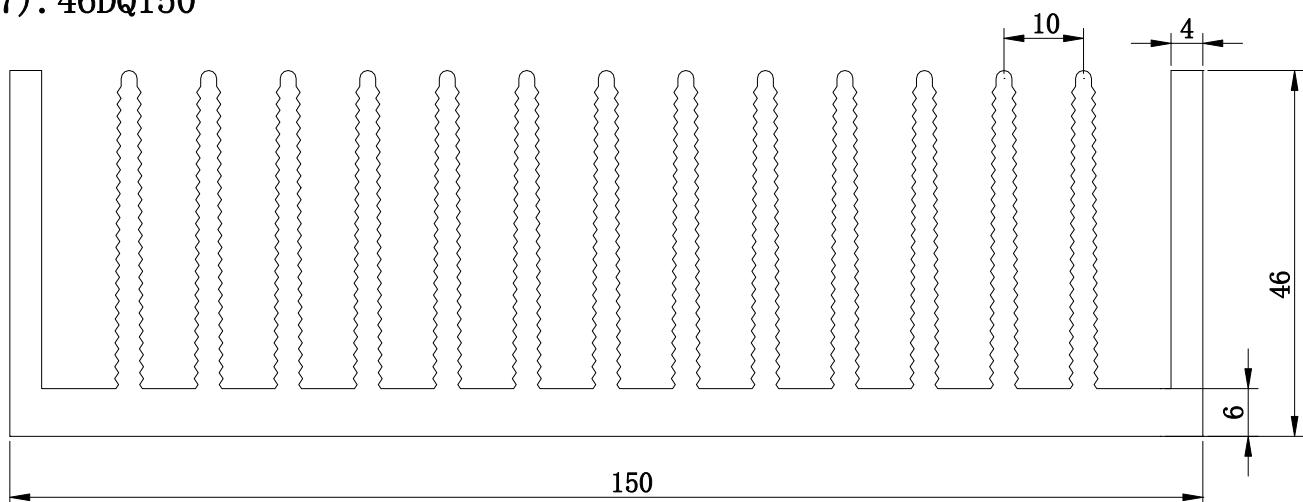

断面积 (mm ²)	周长 (mm)	线密度 (kg/m)
2930	1924	8.0

(38). 46DQ165

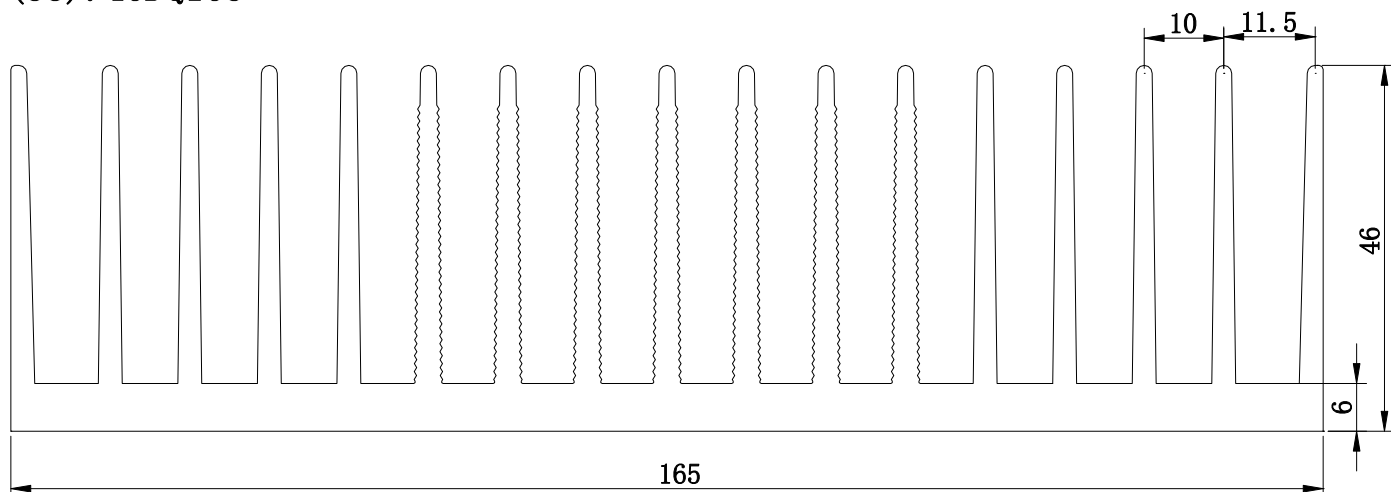

断面积 (mm ²)	周长 (mm)	线密度 (kg/m)
2890	1752	7.8

(39). 6D194

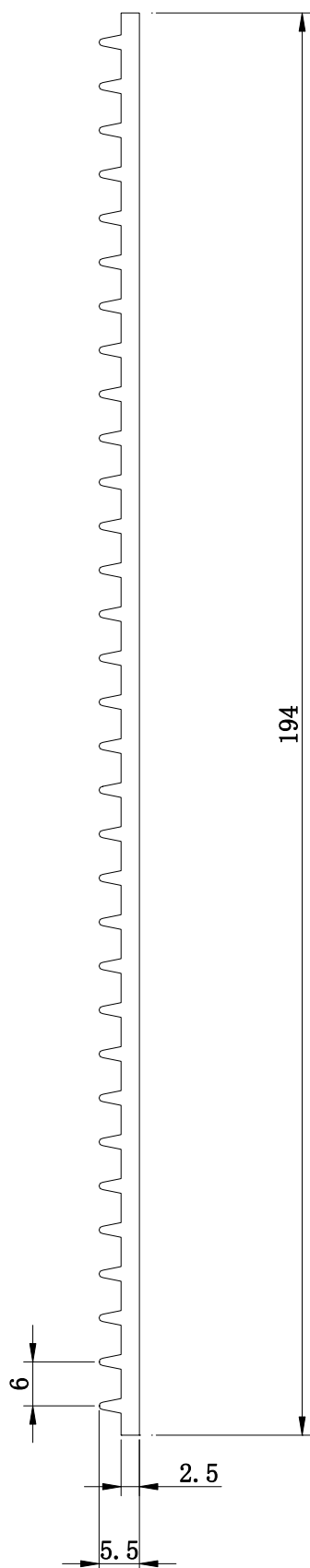

断面积 (mm ²)	周长 (mm)	线密度 (kg/m)
680	542	1.84

(40). 20DQ220

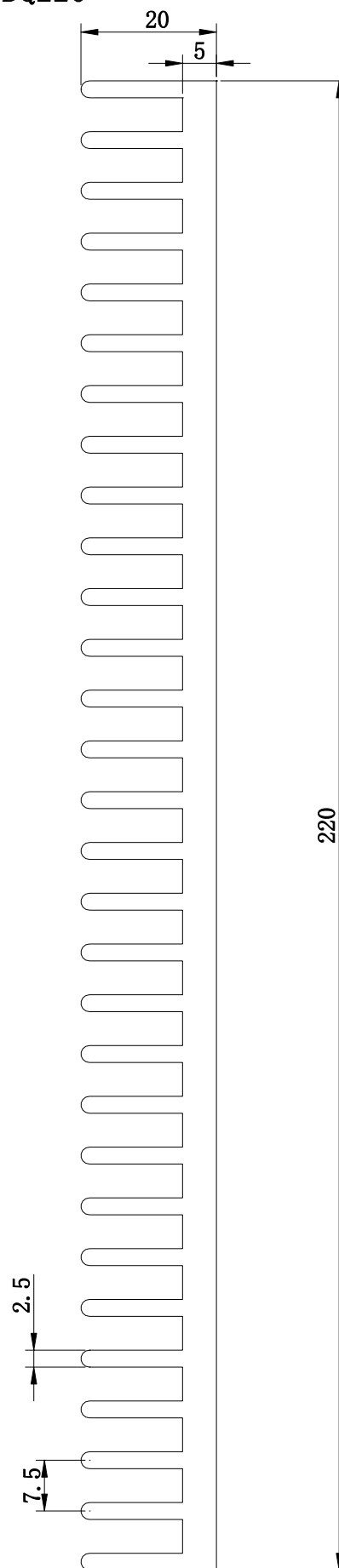

断面积 (mm ²)	周长 (mm)	线密度 (kg/m)
2321	1318	6.27

(41). 38DQ220

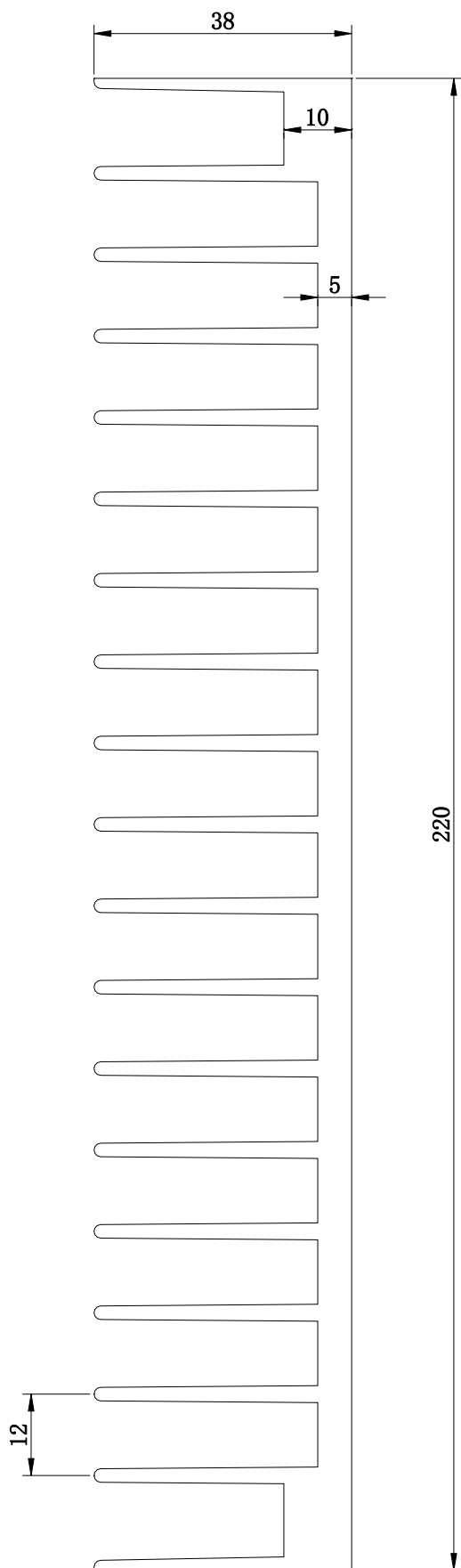

断面积 (mm ²)	周长 (mm)	线密度 (kg/m)
2700	1660	7.3

(42). 37DQ240

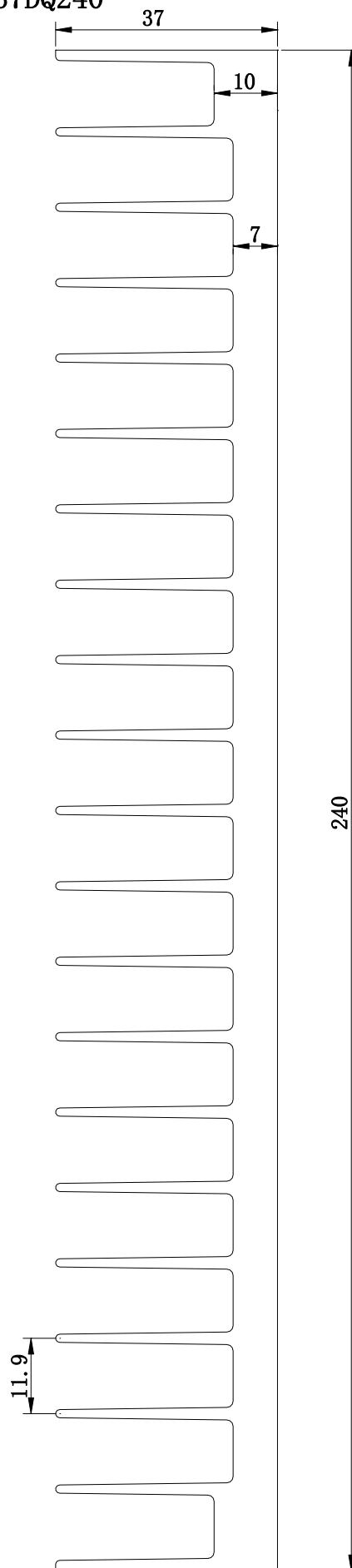

断面积 (mm ²)	周长 (mm)	线密度 (kg/m)
3444	1717	9.3

(43). 35DQ204

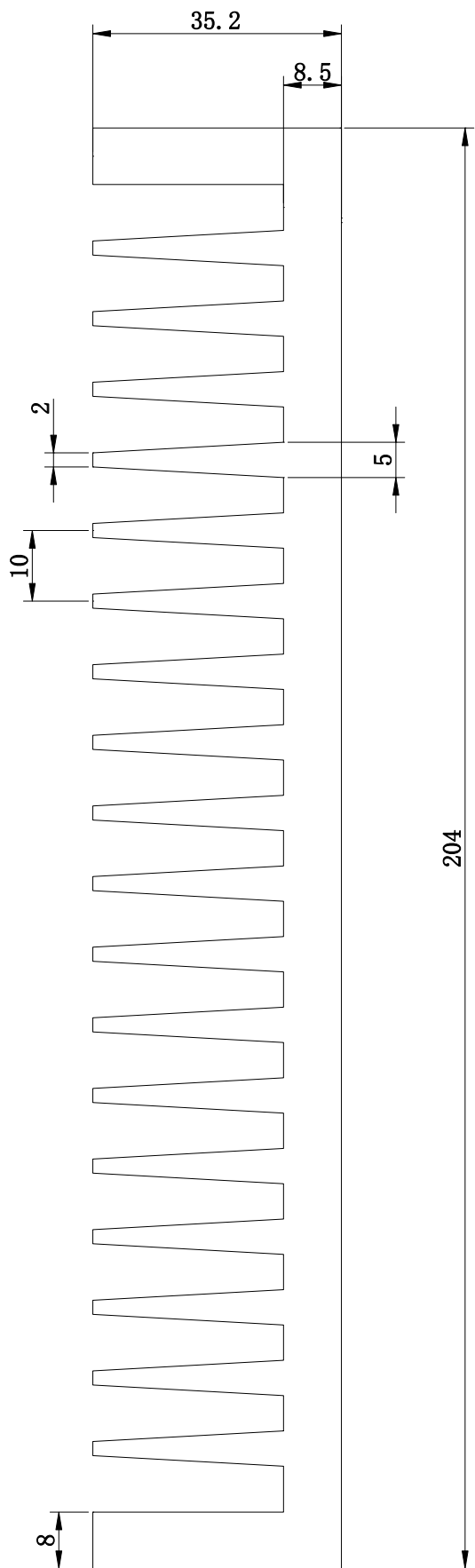

断面积 (mm ²)	周长 (mm)	线密度 (kg/m)
4000	1450	10.8

(44). 59DQ140

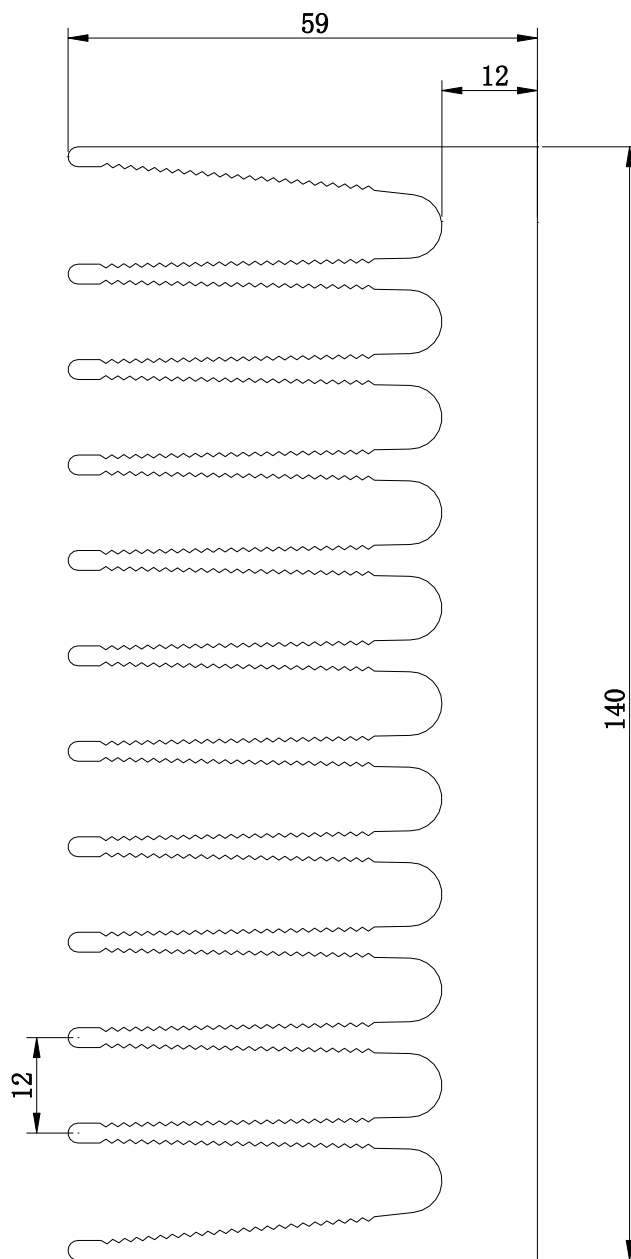

断面积 (mm ²)	周长 (mm)	线密度 (kg/m)
3828	1513	10.33

(45). 45DQ170

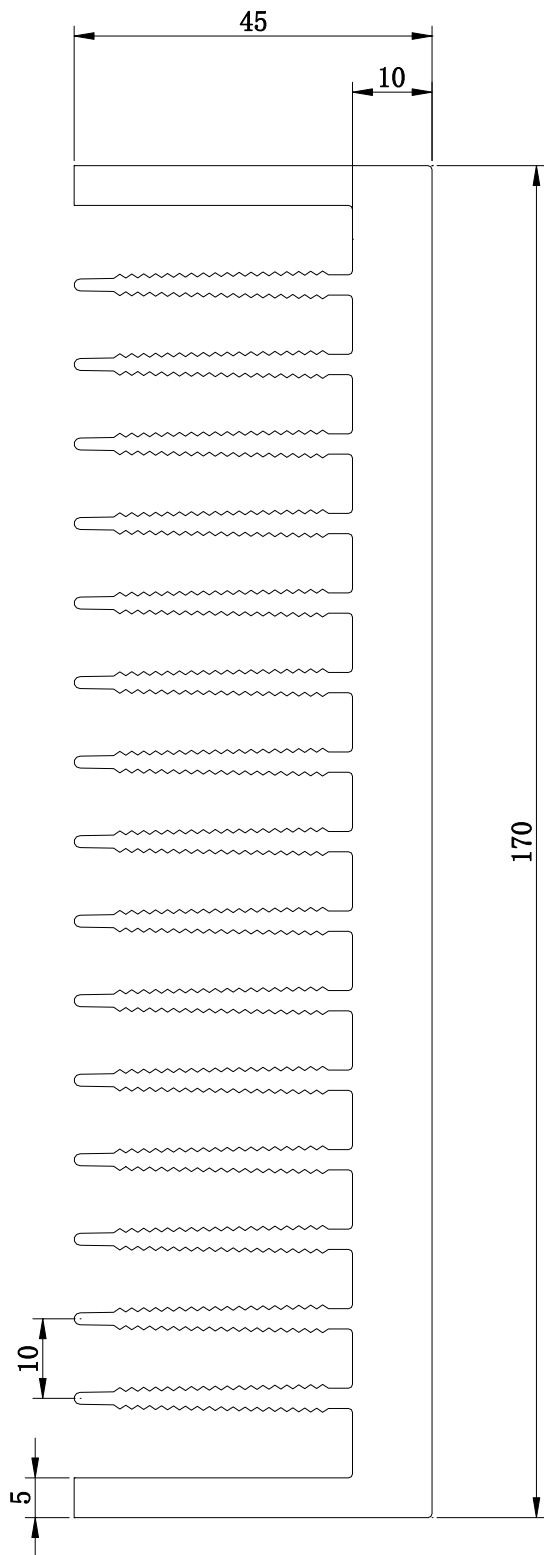

断面积 (mm ²)	周长 (mm)	线密度 (kg/m)
3978	1517	10.74

(46). 45DQ230

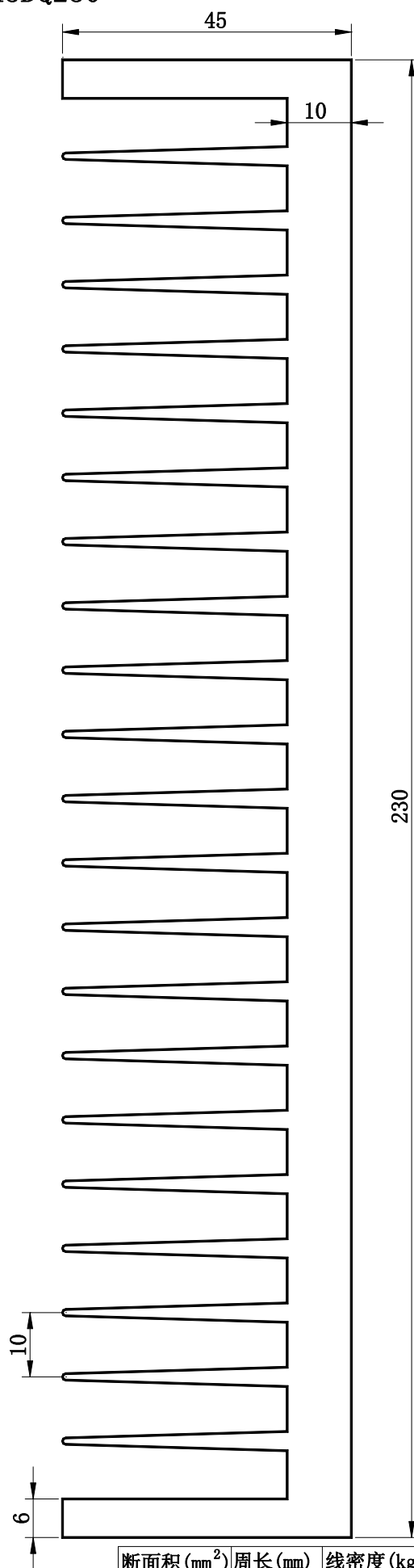

断面积 (mm ²)	周长 (mm)	线密度 (kg/m)
4595	2040	12.4

(47). 27DQ80

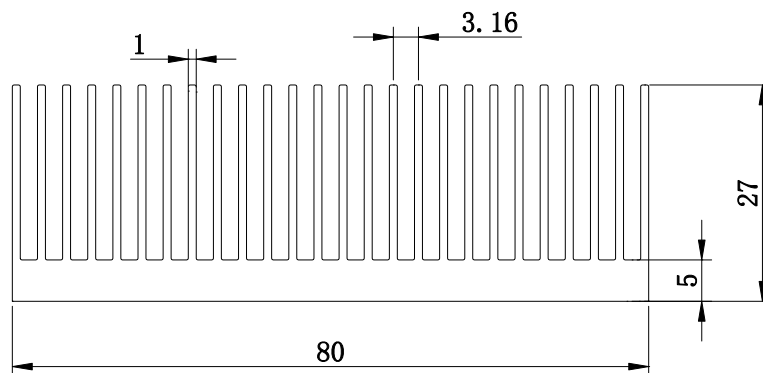

断面积(mm ²)	周长(mm)	线密度(kg/m)
1040	1305	2.8

(48). 30DQ97

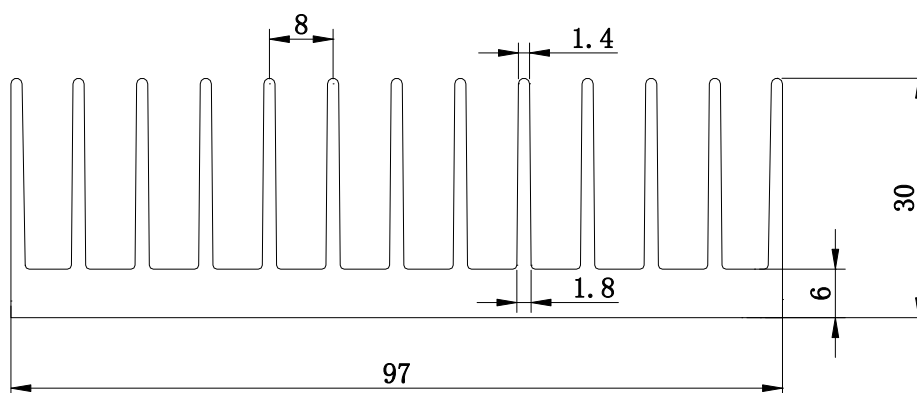

断面积(mm ²)	周长(mm)	线密度(kg/m)
1145	812	3.09

(49). 30DQ122

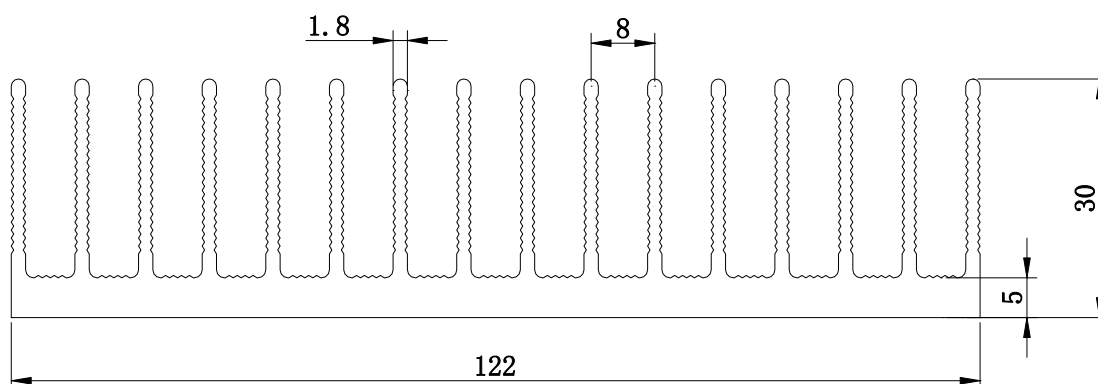

断面积(mm ²)	周长(mm)	线密度(kg/m)
1305	1145	3.52

(50). 80DQ260

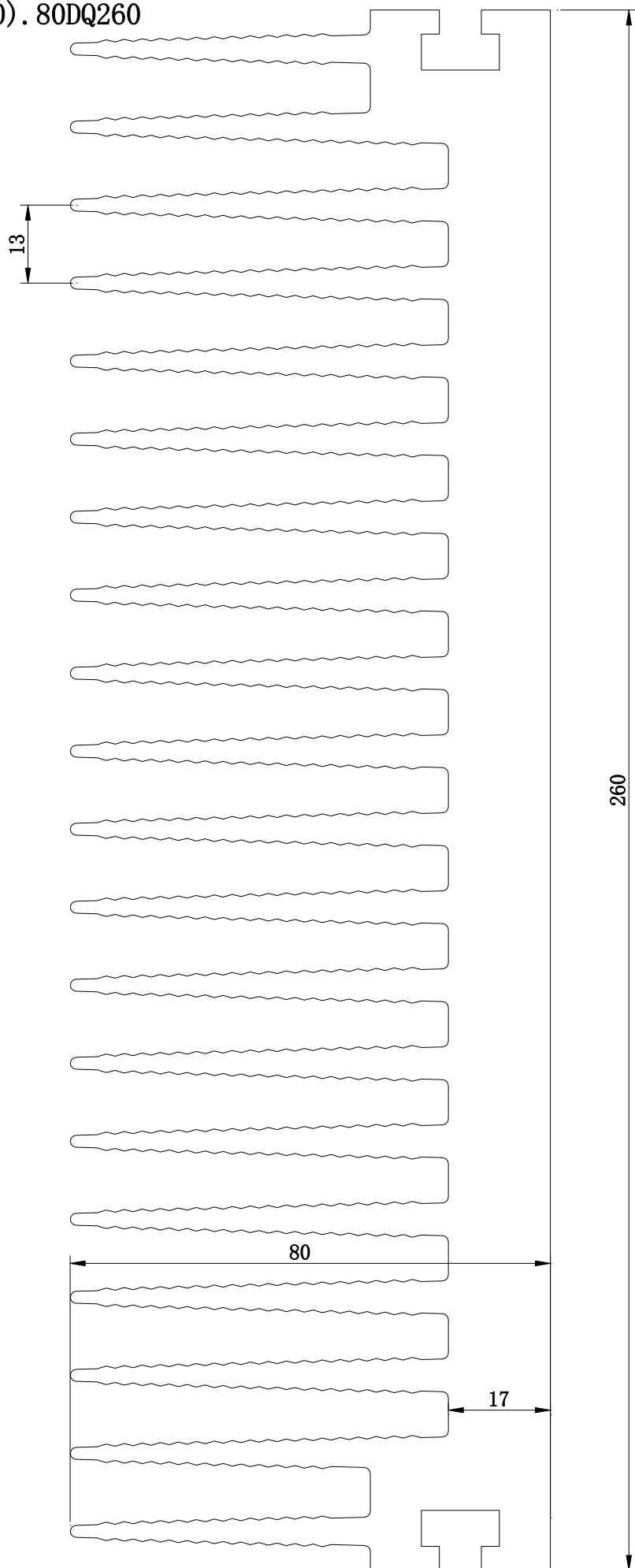

断面积 (mm ²)	周长 (mm)	线密度 (kg/m)
10150	3060	27.4

(51). 50DQ253

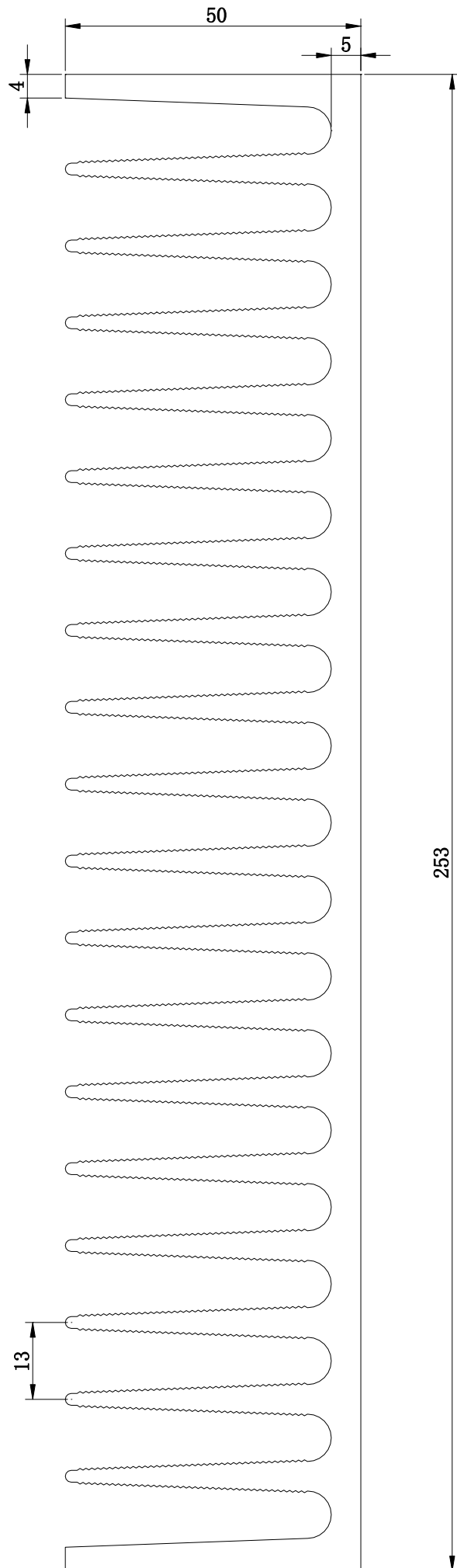

断面积 (mm ²)	周长 (mm)	线密度 (kg/m)
5412	2413	12.5

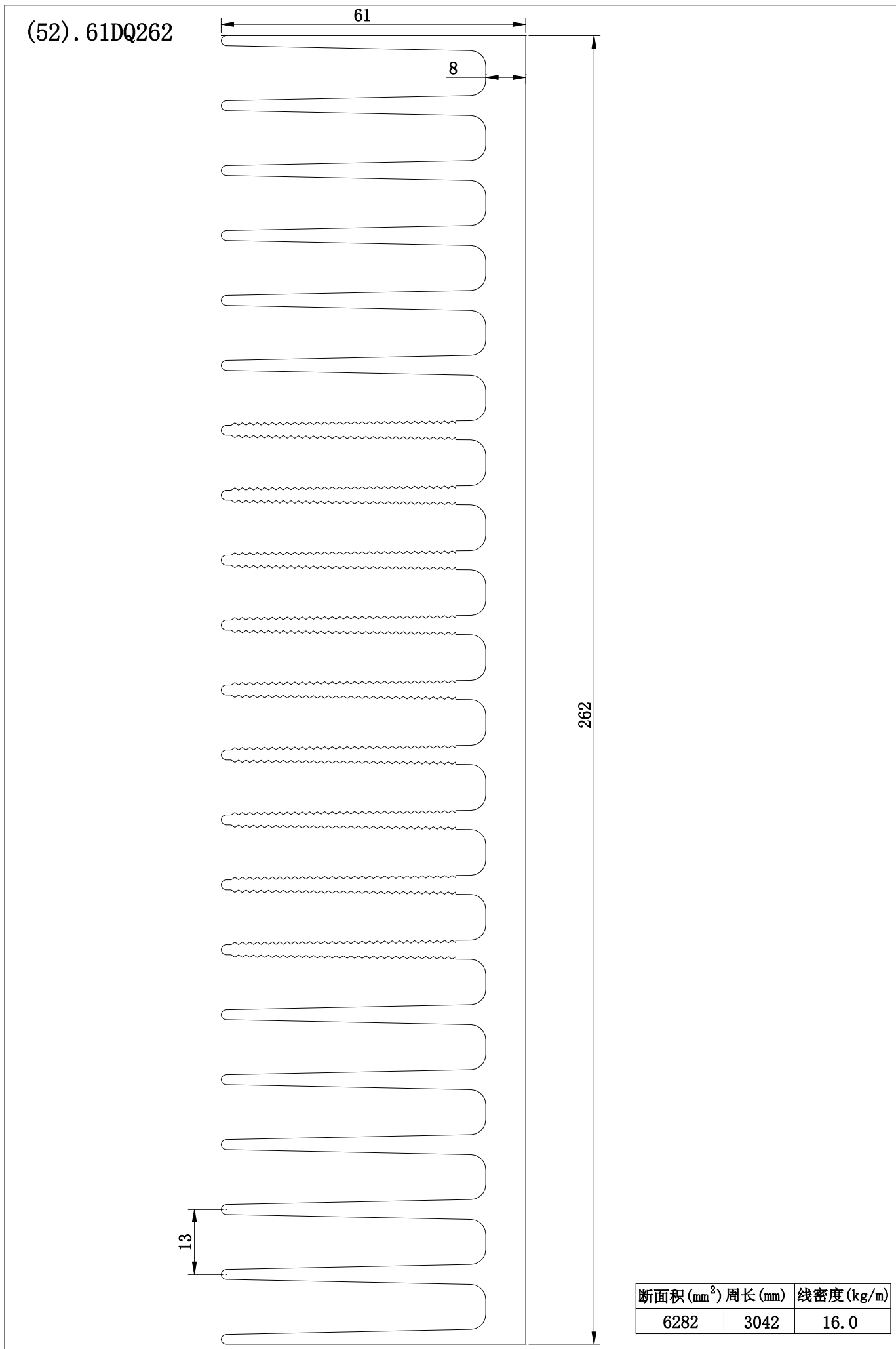

(53). 90DQ227

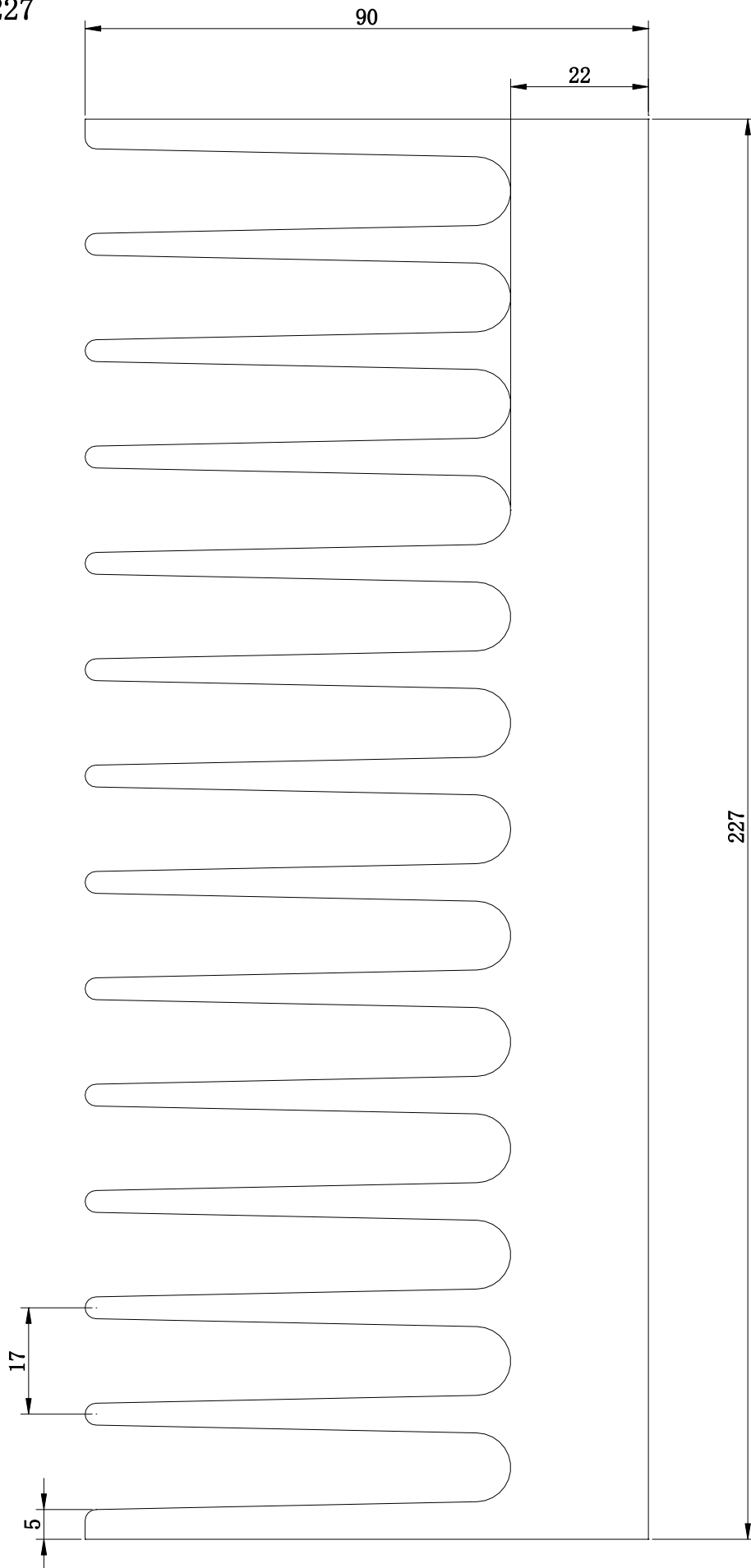

断面积 (mm ²)	周长 (mm)	线密度 (kg/m)
10310	2300	28.0

(54). 插片散热器(底板厚10)

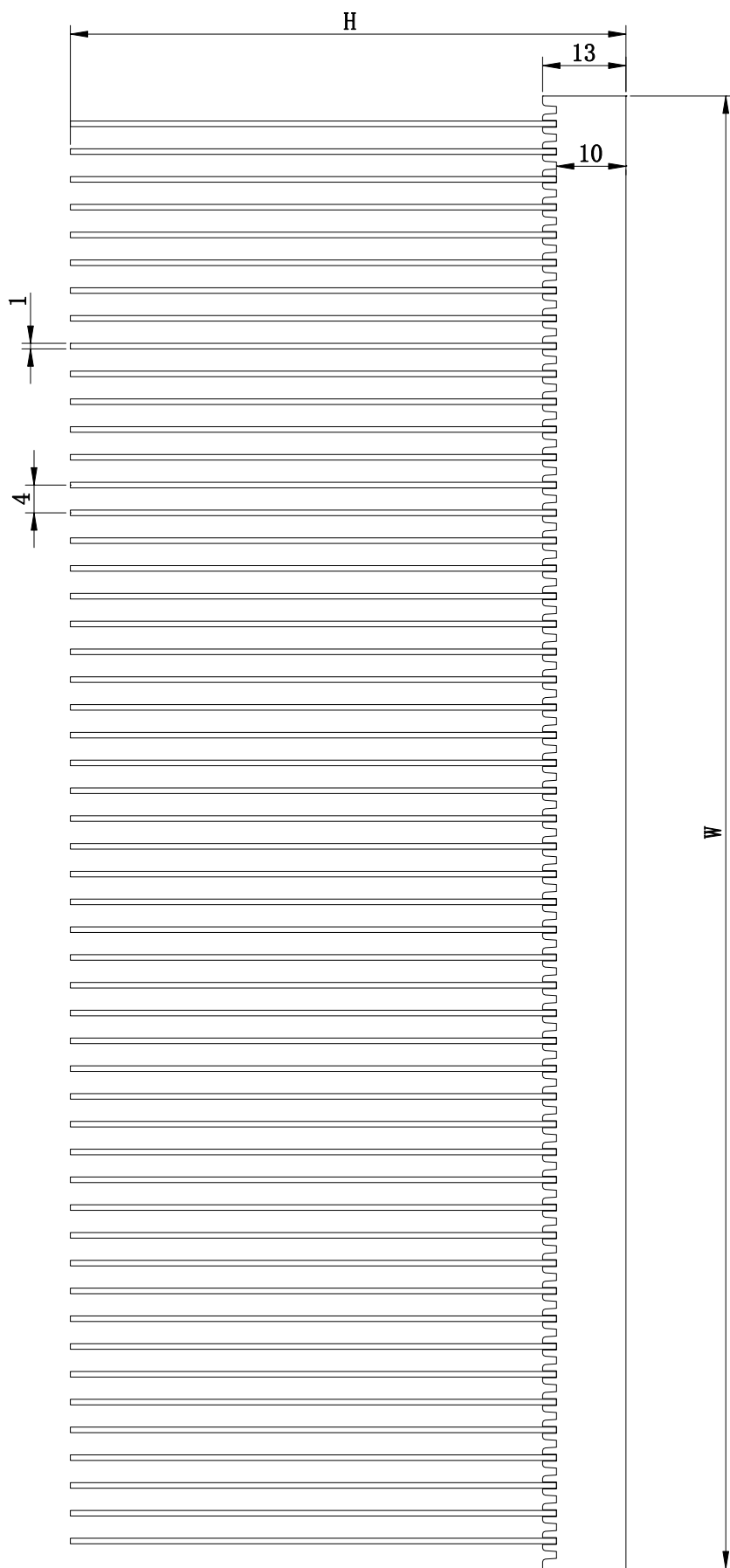

宽度 W(mm)	高度 H(mm)
≤250	≤120

(55). 25DQ360

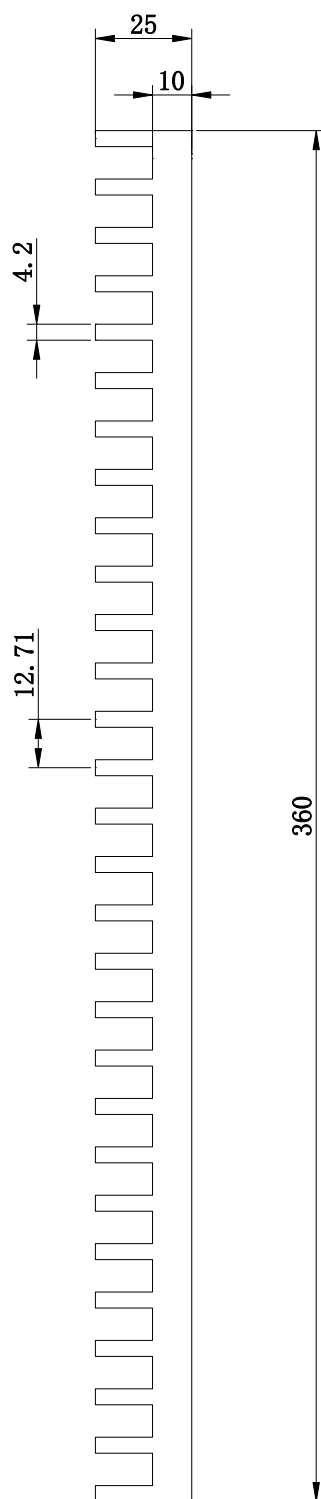

断面积 (mm ²)	比例 1 : 2	
	周长 (mm)	线密度 (kg/m)
5811	1610	15.7

(56). 45DQ365

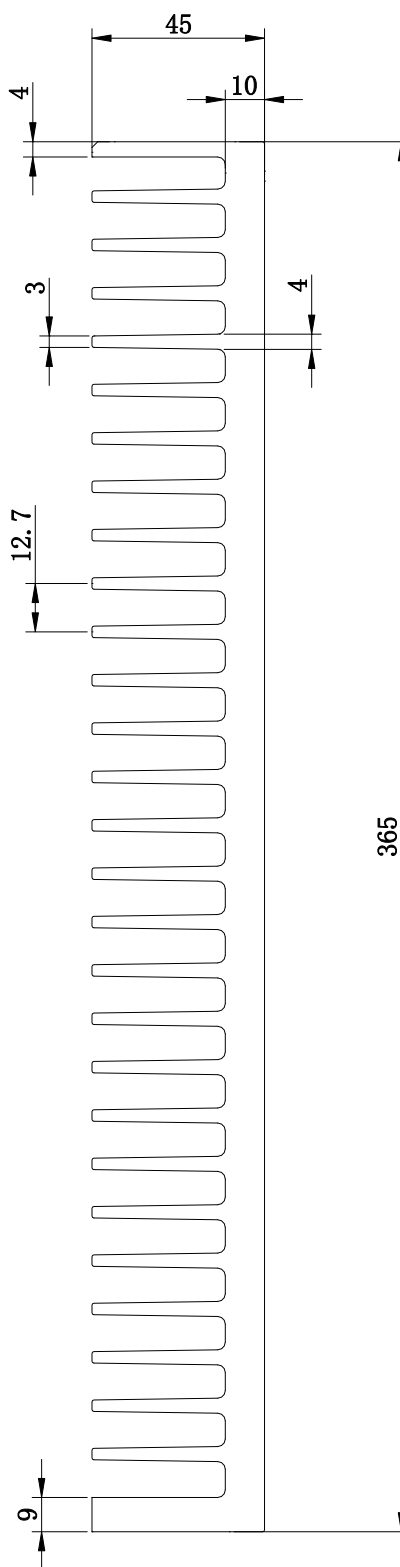

断面积 (mm ²)	比例 1 : 2	
	周长 (mm)	线密度 (kg/m)
7942	2695	21.4

(57). 36D252

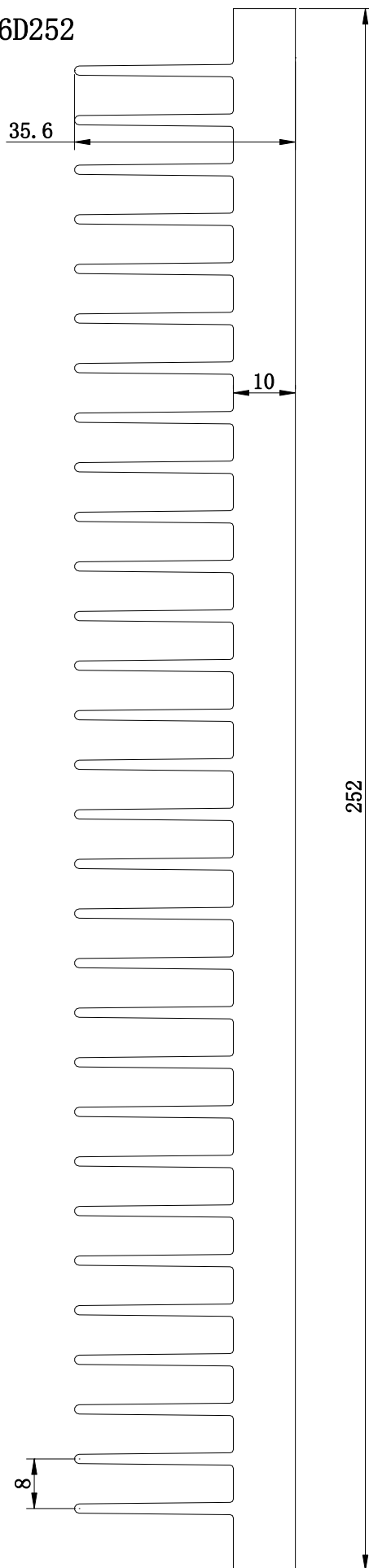

断面积 (mm ²)	周长 (mm)	线密度 (kg/m)
4005	2040	10.8

(58). 26D230

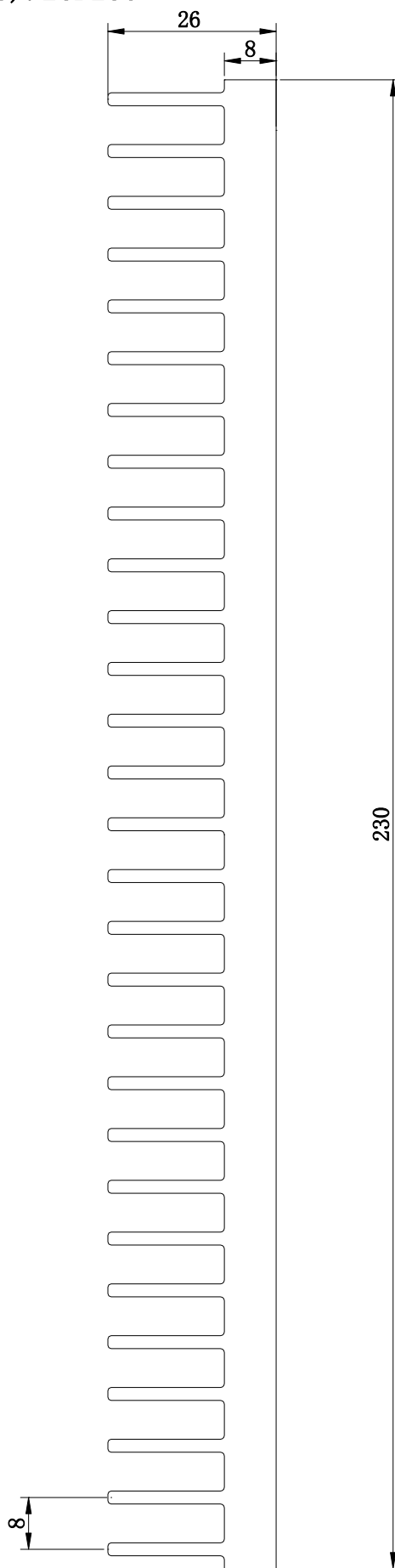

断面积 (mm ²)	周长 (mm)	线密度 (kg/m)
3120	1530	8.4

(59). 50DQ170

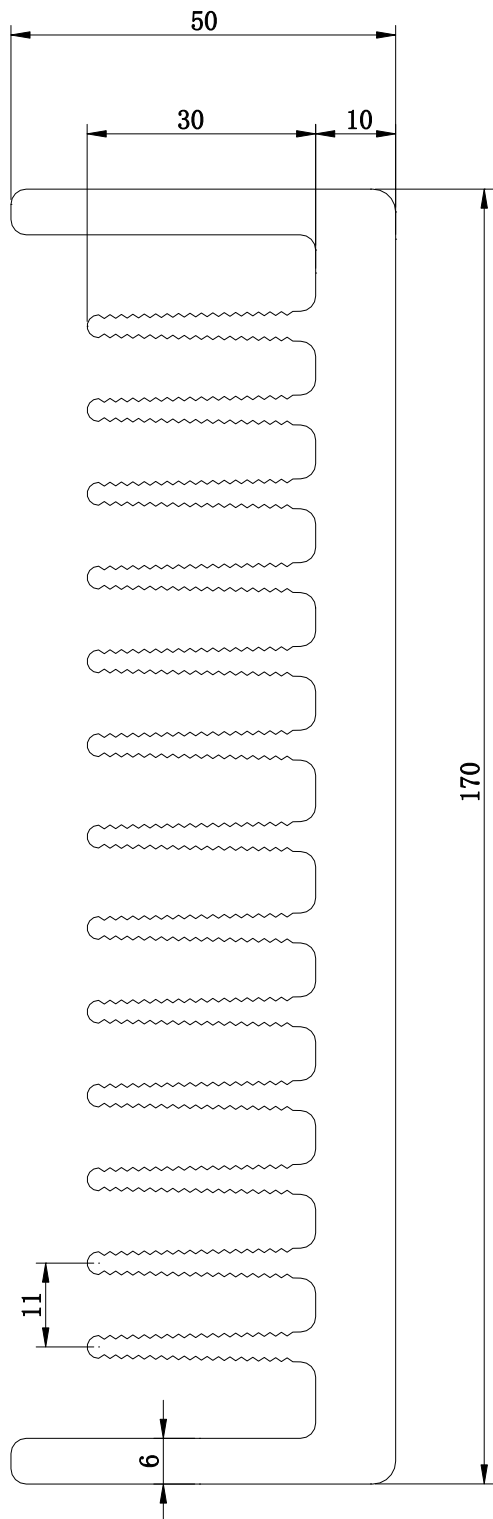

断面积 (mm ²)	周长 (mm)	线密度 (kg/m)
3600	1376	10.0

(60). 44DQ200

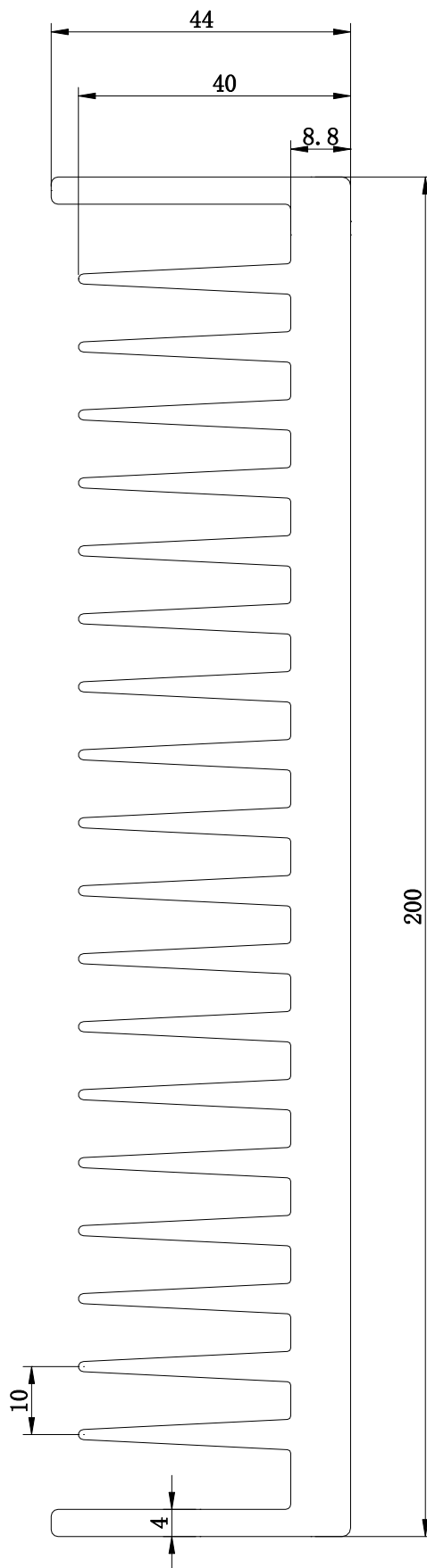

断面积 (mm ²)	周长 (mm)	线密度 (kg/m)
3702	1728	11.0

(61). 80DQ130

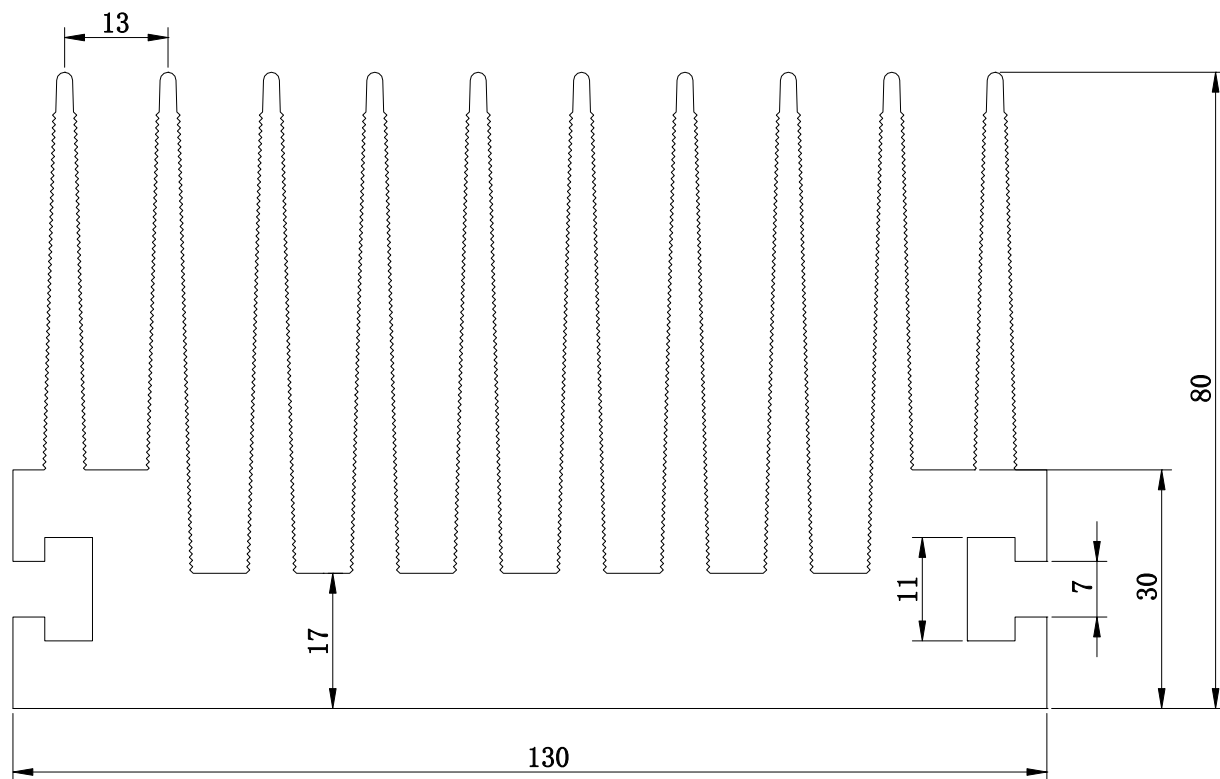

断面积 (mm ²)	周长 (mm)	线密度 (kg/m)
5263	1960	14.2

(62). 80DQ160

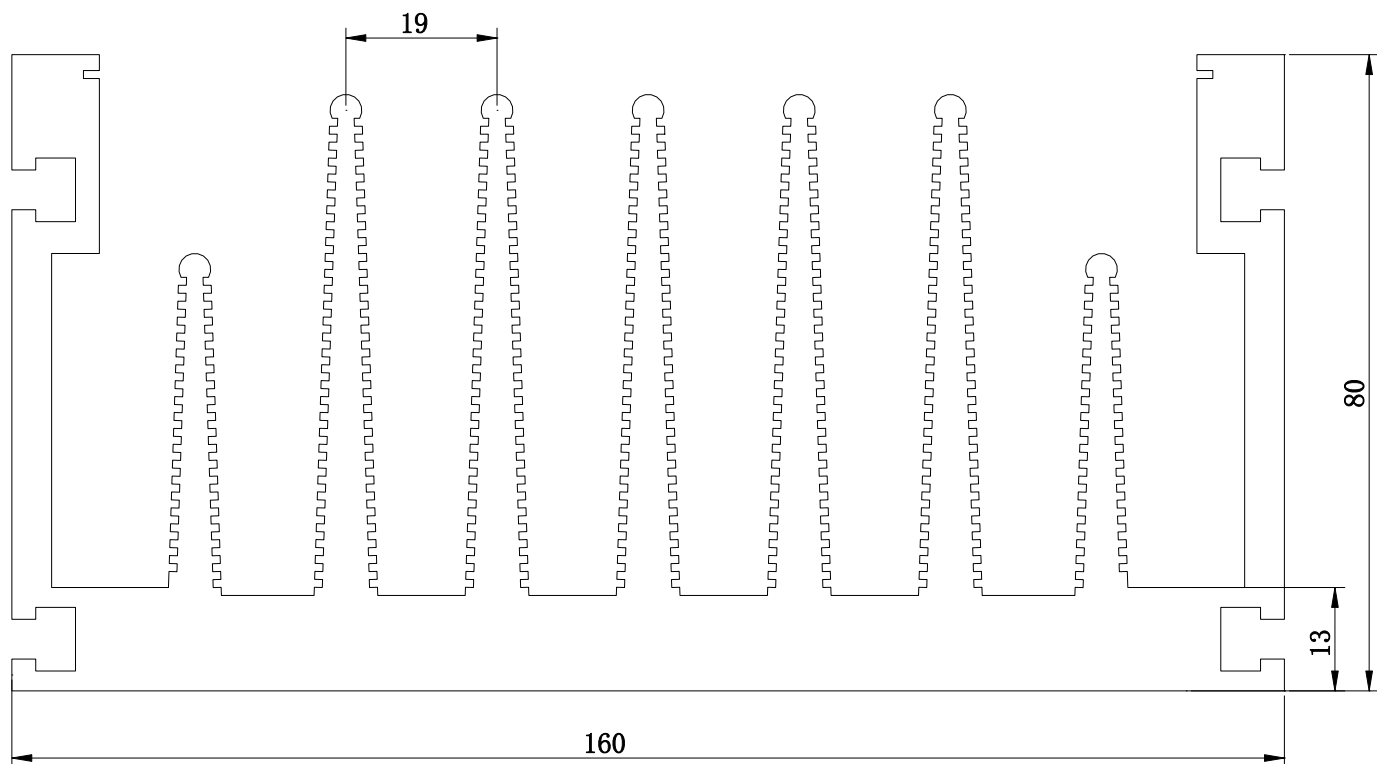

断面积 (mm ²)	周长 (mm)	线密度 (kg/m)
4872	2250	13.2

(63). 40DQ164

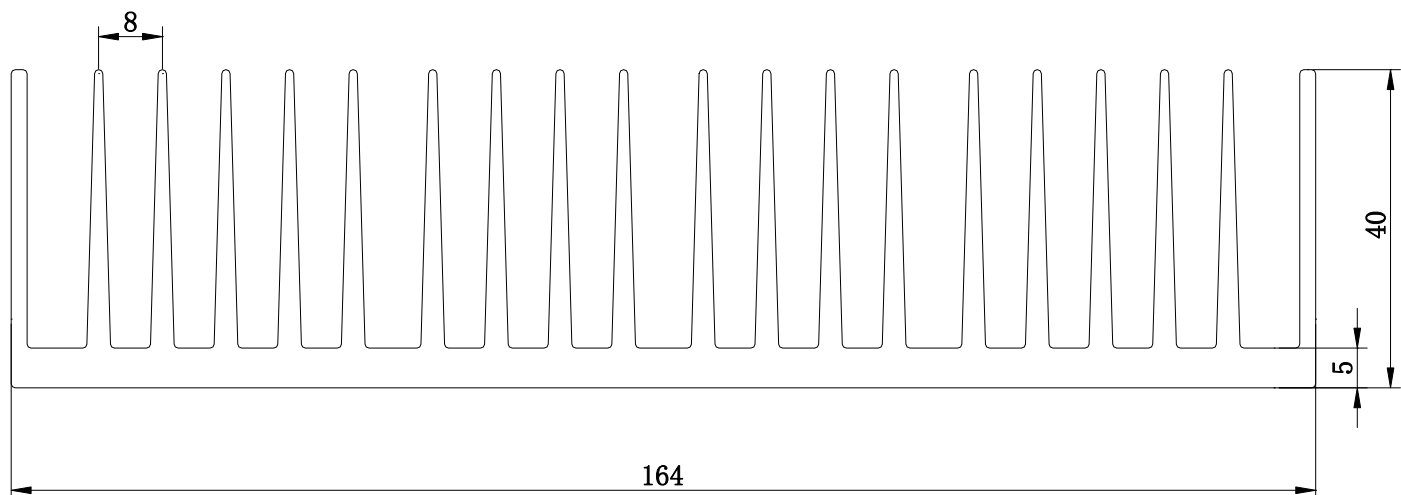

断面积 (mm ²)	周长 (mm)	线密度 (kg/m)
2330	1687	6.29

(64). 80DQ150

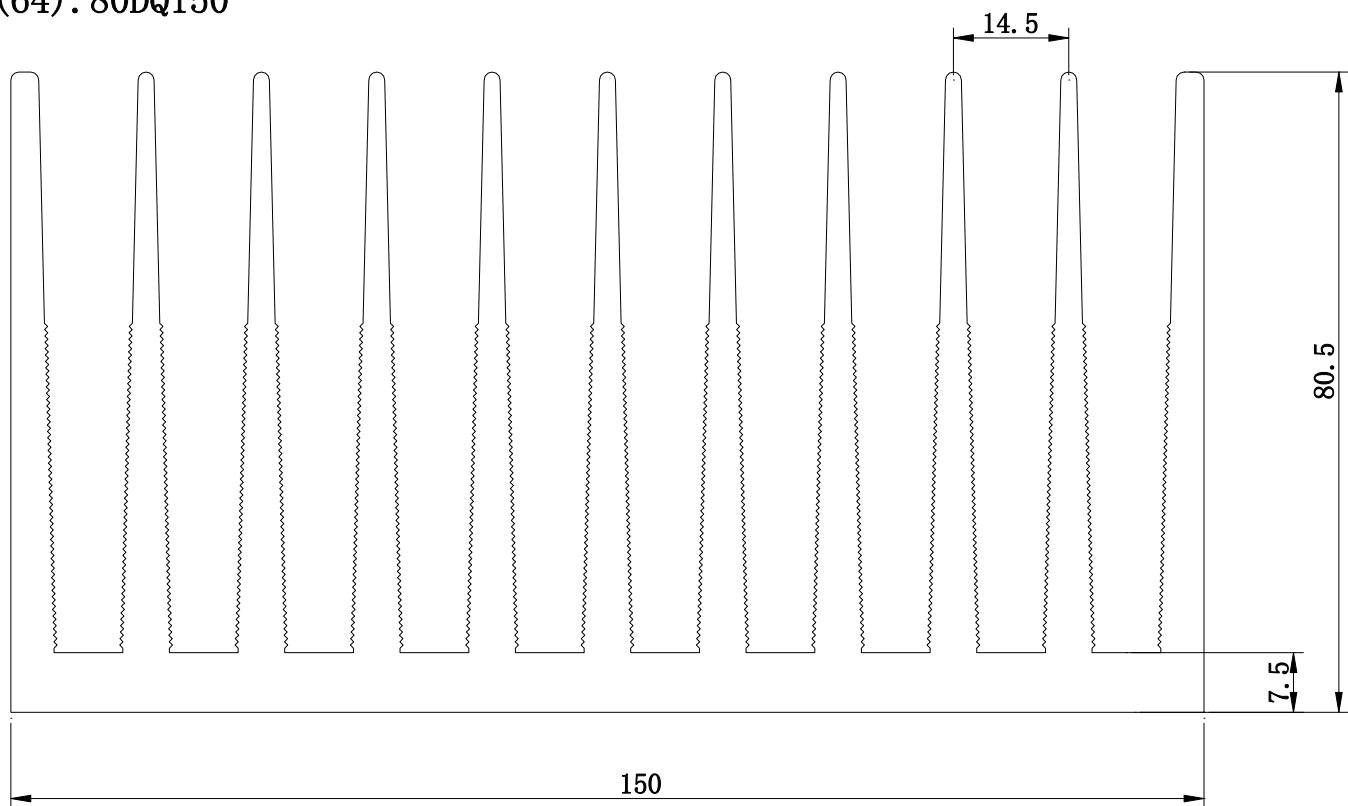

断面积 (mm ²)	周长 (mm)	线密度 (kg/m)
5485	1912	14.8

(65). 45DQ220

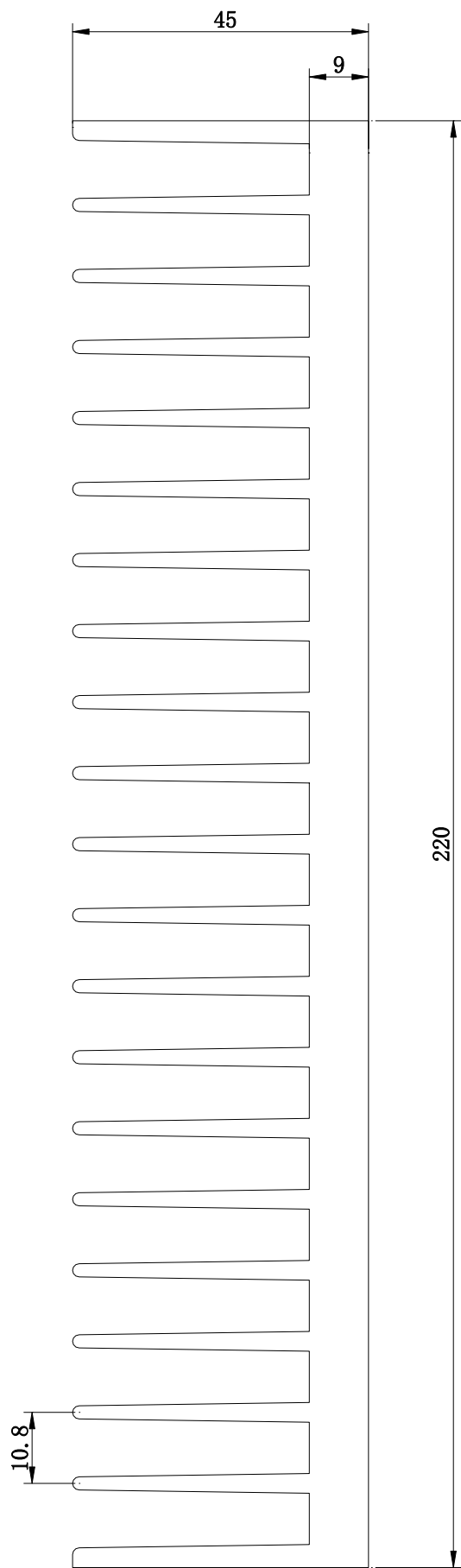

断面积 (mm ²)	周长 (mm)	线密度 (kg/m)
4290	1970	12.0

(66). 52DQ190

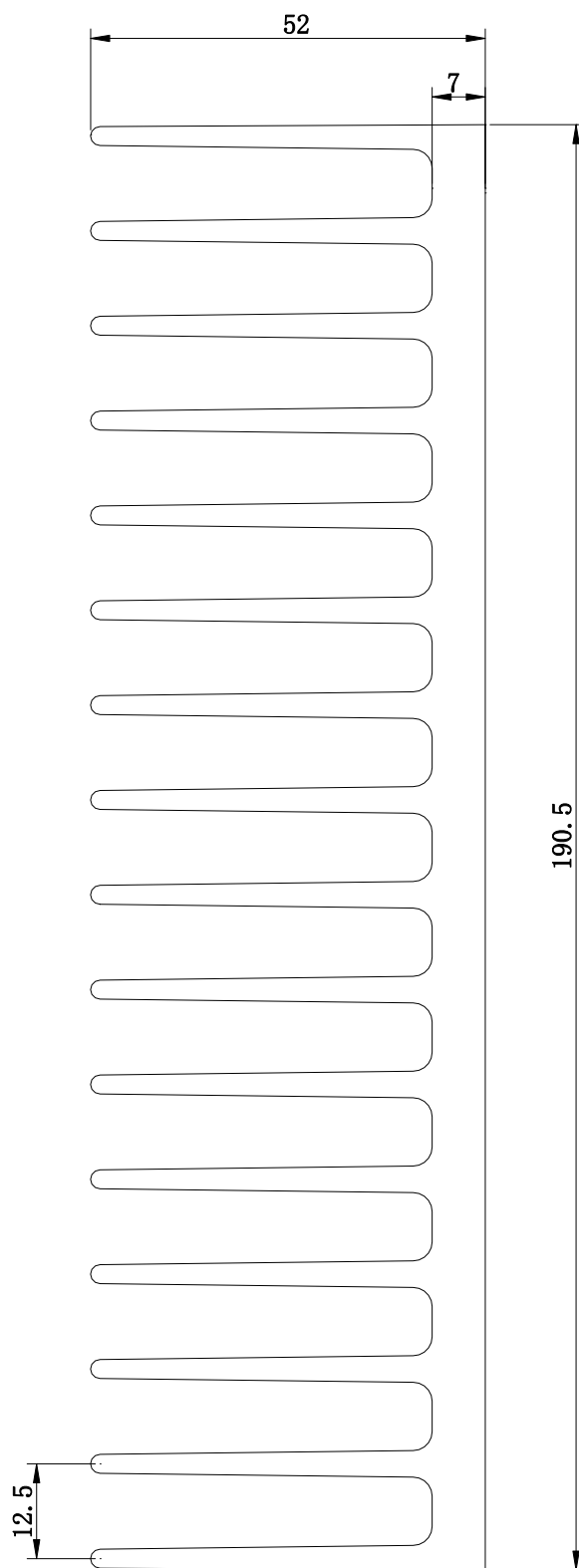

断面积 (mm ²)	周长 (mm)	线密度 (kg/m)
3695	1770	10.0

(67). 83DQ300

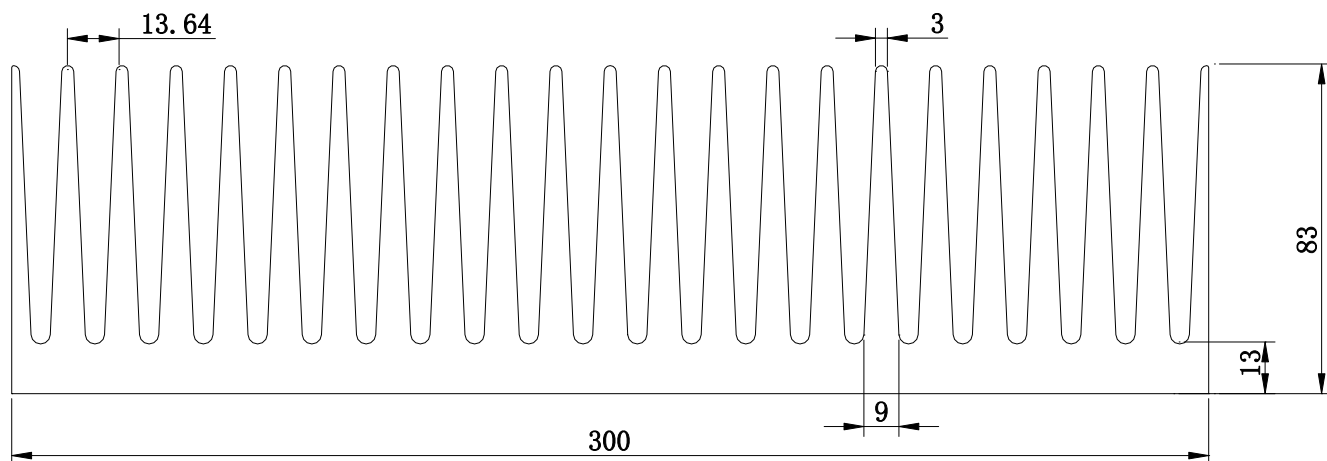

比例		1 : 2
断面积 (mm ²)	周长 (mm)	线密度 (kg/m)
13000	3650	35.1

(68). 76DQ309

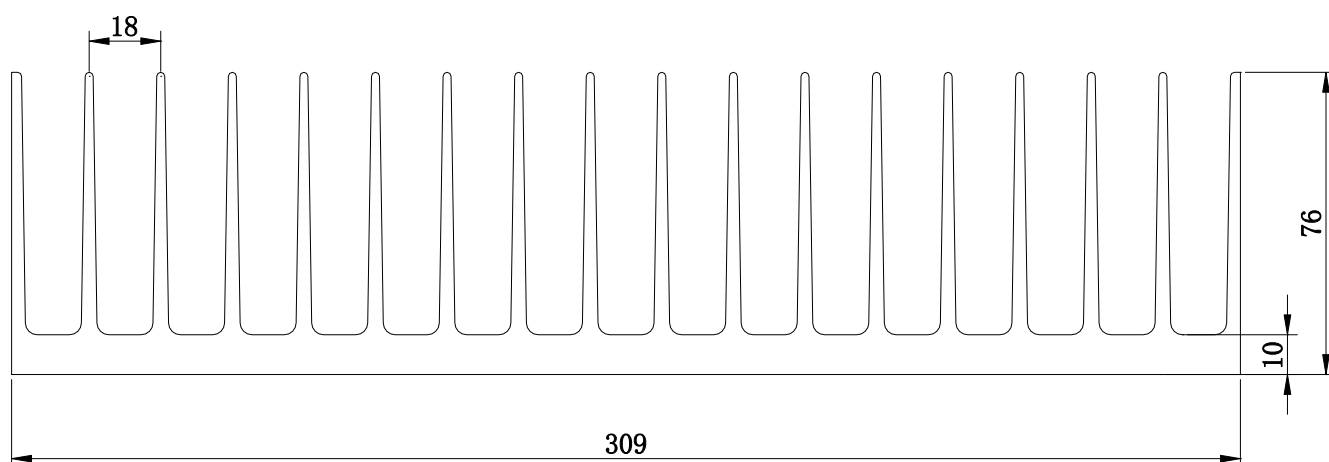

比例		1 : 2
断面积 (mm ²)	周长 (mm)	线密度 (kg/m)
6654	2870	18.1

(69). 43DQ300

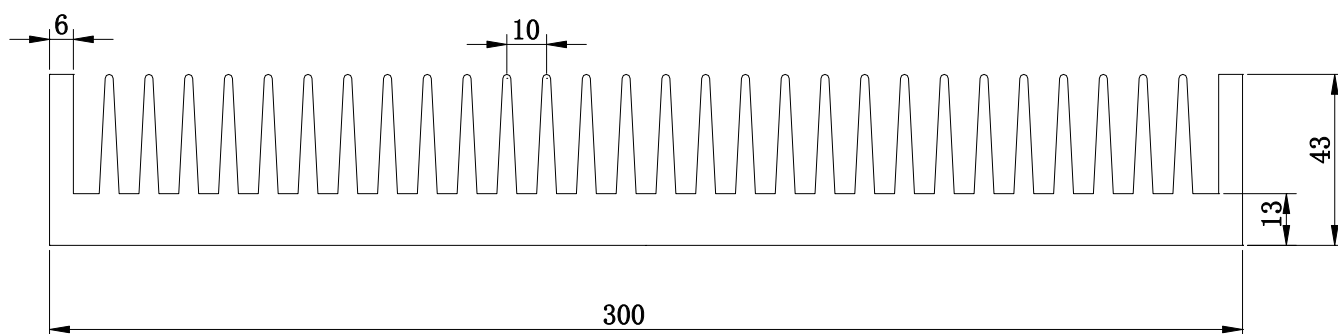

比例		1 : 2
断面积 (mm ²)	周长 (mm)	线密度 (kg/m)
7582	2366	20.5

(70). 52DQ301

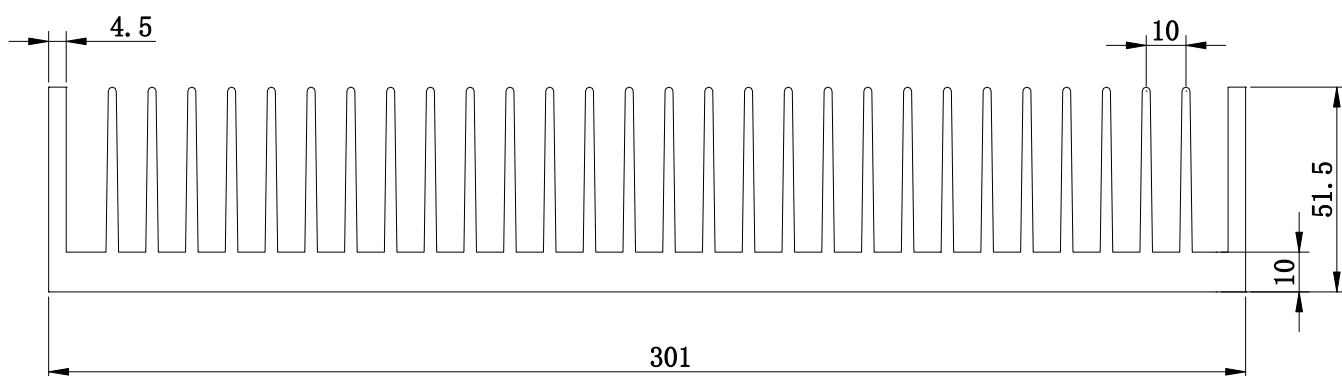

比例		1 : 2
断面积 (mm ²)	周长 (mm)	线密度 (kg/m)
6300	3066	18.0

(71). 65DQ420

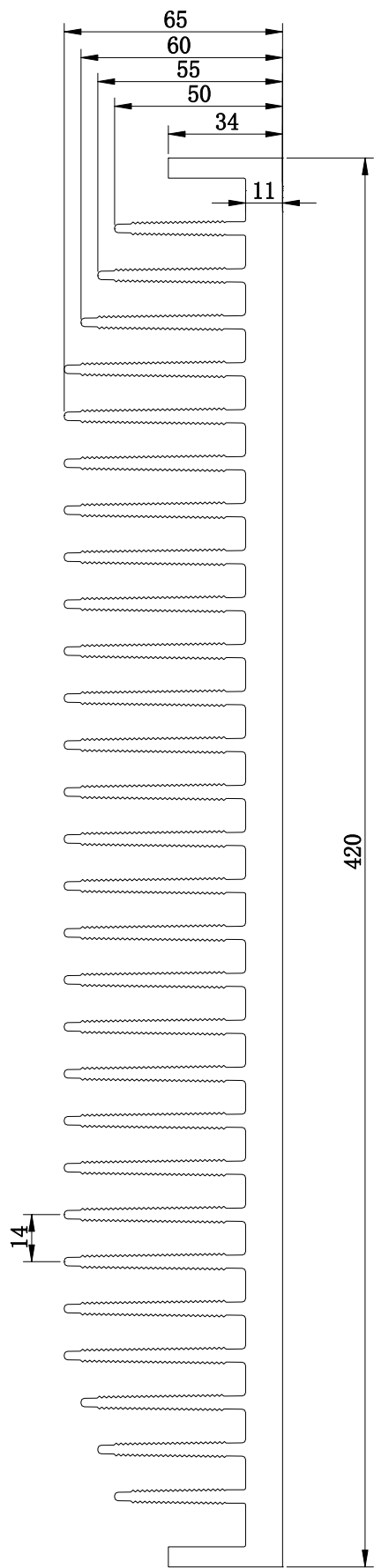

		比例	1 : 2
断面积 (mm ²)	周长 (mm)	线密度 (kg/m)	
10963	4500	29.6	

(72). 36D390

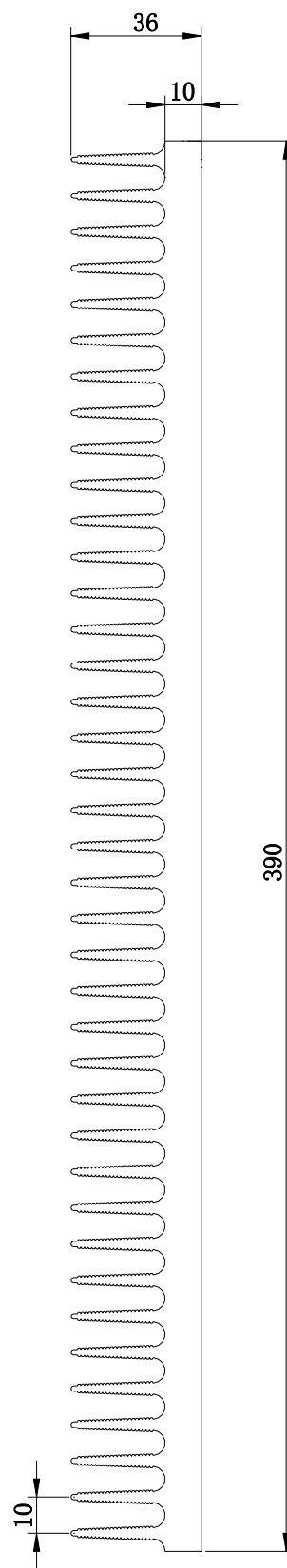

		比例	1 : 2
断面积 (mm ²)	周长 (mm)	线密度 (kg/m)	
7356	3560	19.9	

(73). 21D260

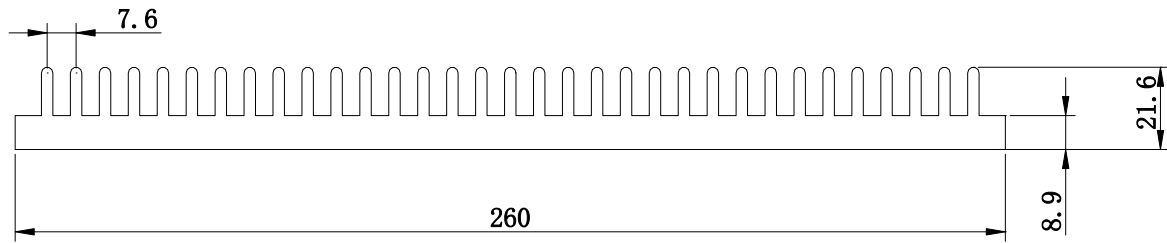

		比例	1 : 2
断面积 (mm ²)	周长 (mm)	线密度 (kg/m)	
3340	1340	9.0	

(74). 15DQ276

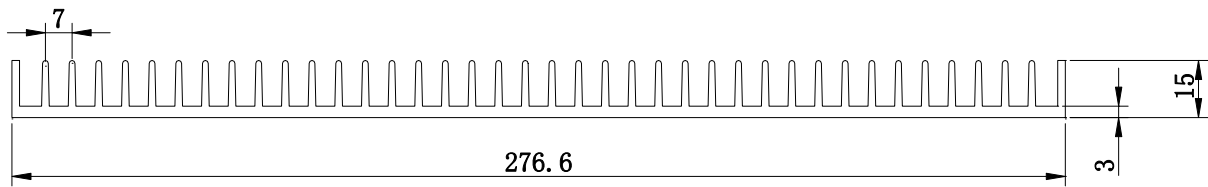

		比例	1 : 2
断面积 (mm ²)	周长 (mm)	线密度 (kg/m)	
1794	1480	4.85	

(75). 26DQ303

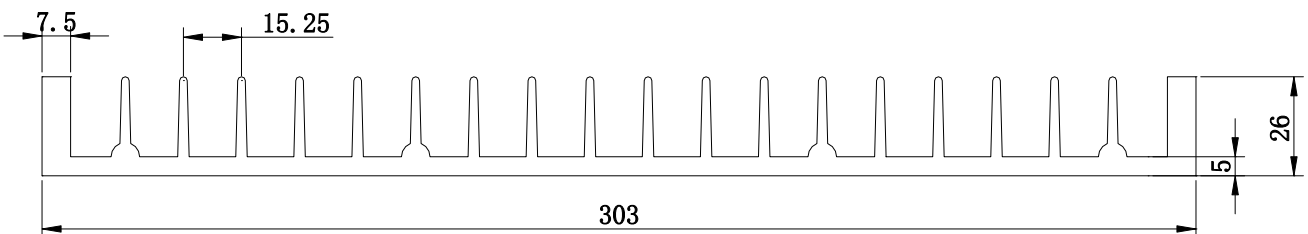

		比例	1 : 2
断面积 (mm ²)	周长 (mm)	线密度 (kg/m)	
3020	1451	8.2	

(76). 64DQ353

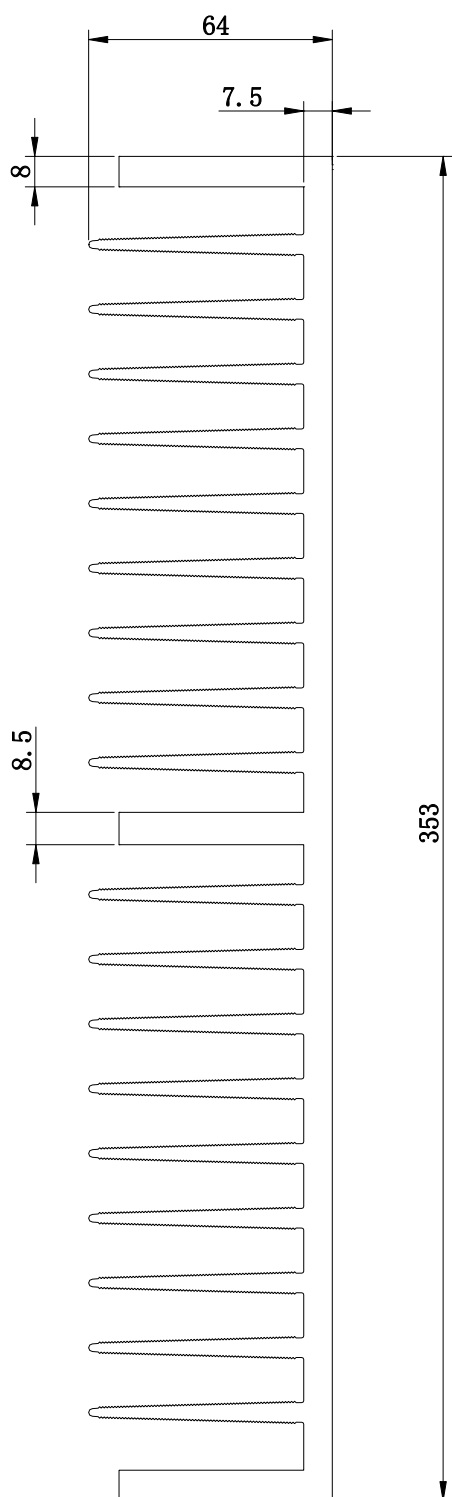

		比例	1 : 2
断面积 (mm ²)	周长 (mm)	线密度 (kg/m)	
8644	3740		23.4

(77). 50DQ400

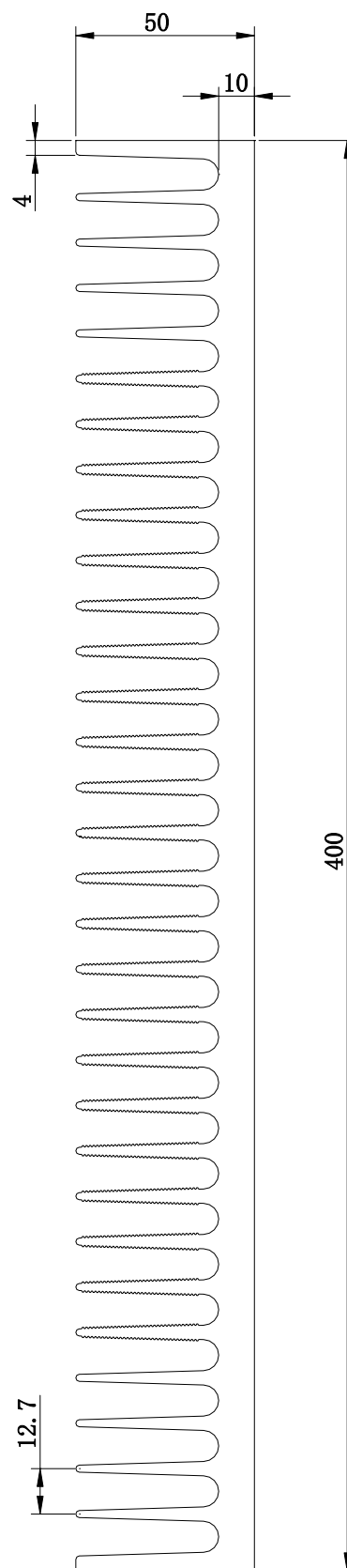

		比例	1 : 2
断面积 (mm ²)	周长 (mm)	线密度 (kg/m)	
8520	3920		23.0

(78). 64DQ100

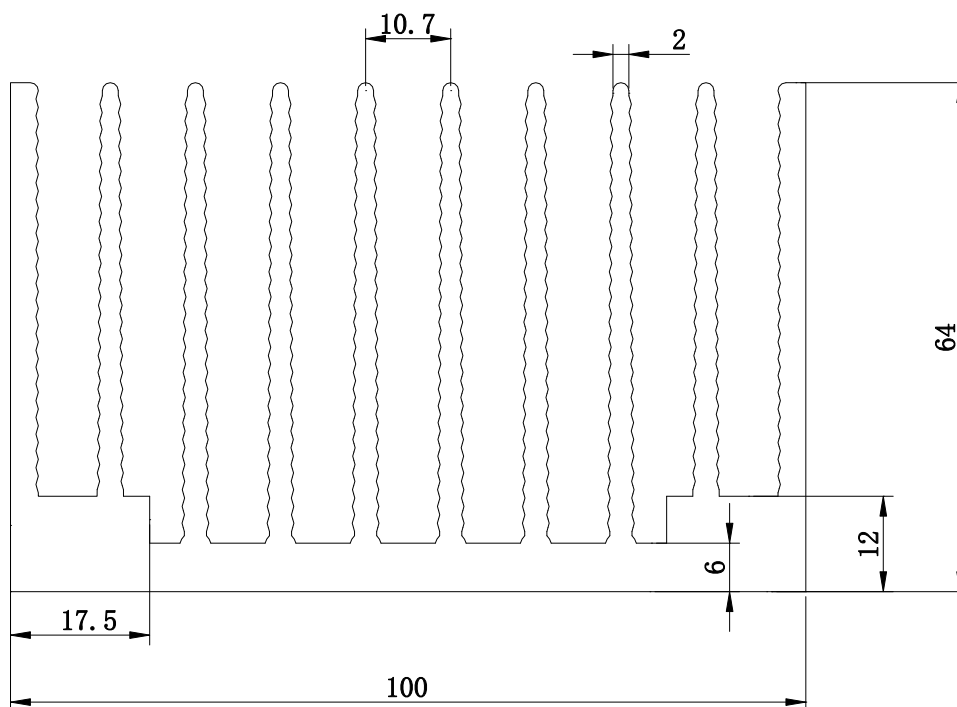

断面积 (mm ²)	周长 (mm)	线密度 (kg/m)
2488	1377	6.72

(79). 60DQ140

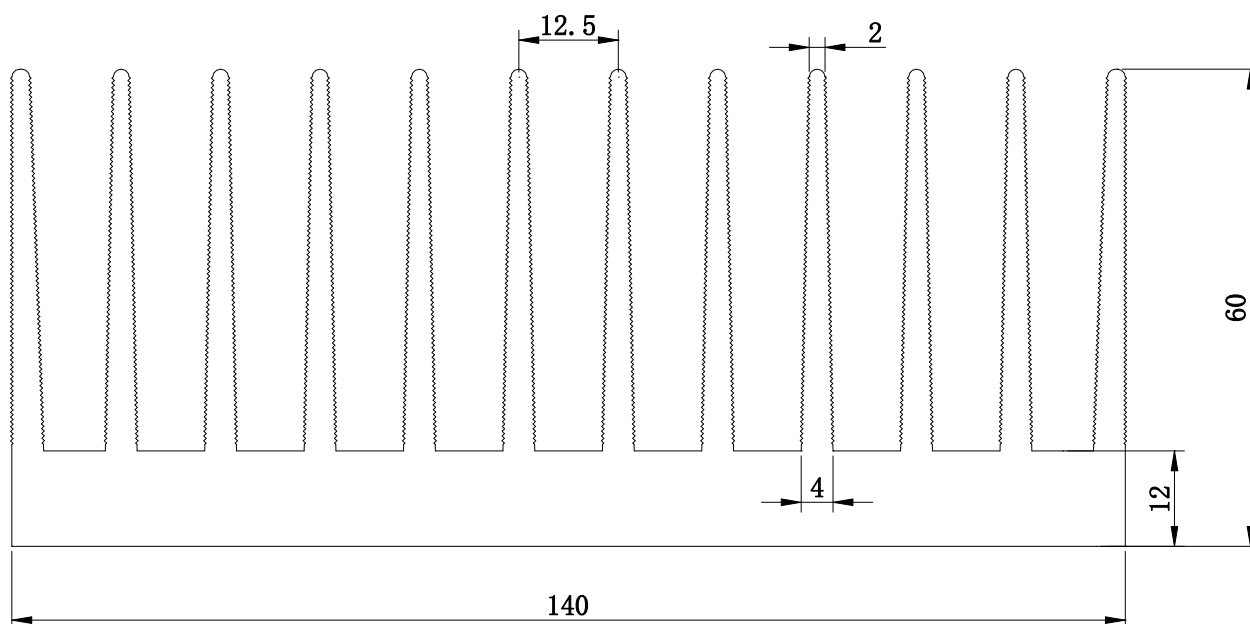

断面积 (mm ²)	周长 (mm)	线密度 (kg/m)
3574	1882	9.65

(80). 10DQ290

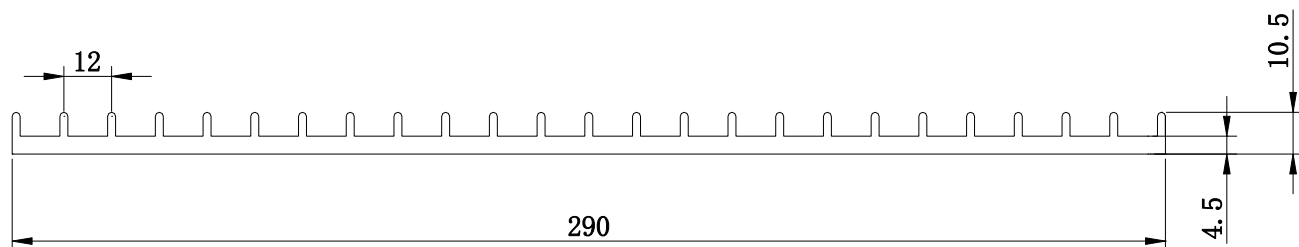

		比例	1 : 2
断面积 (mm ²)	周长 (mm)	线密度 (kg/m)	
1600	890	4.5	

(81). 14DQ287

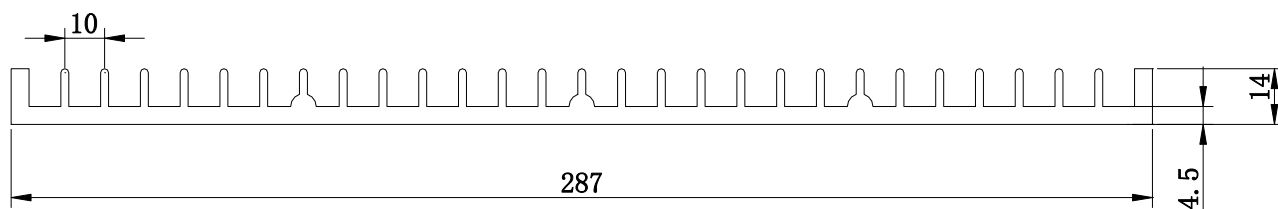

		比例	1 : 2
断面积 (mm ²)	周长 (mm)	线密度 (kg/m)	
2070	1100	5.6	

(82). 34D325

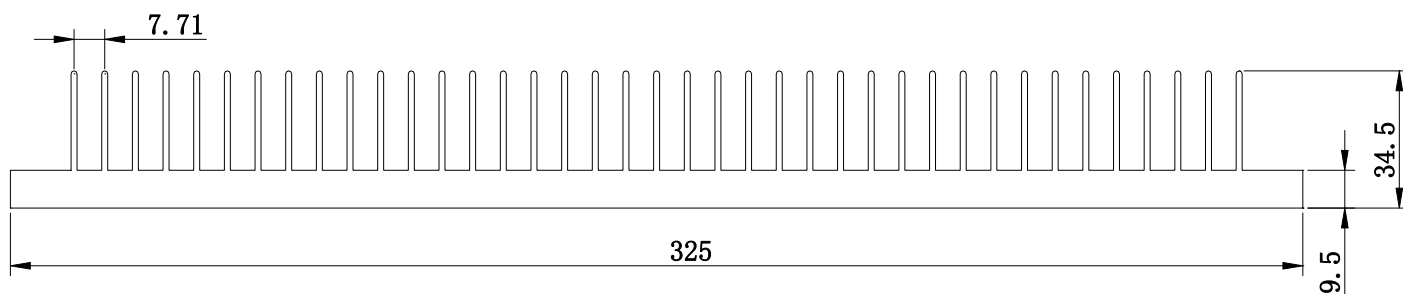

		比例	1 : 2
断面积 (mm ²)	周长 (mm)	线密度 (kg/m)	
4972	2600	14.0	

(83). 26DQ160

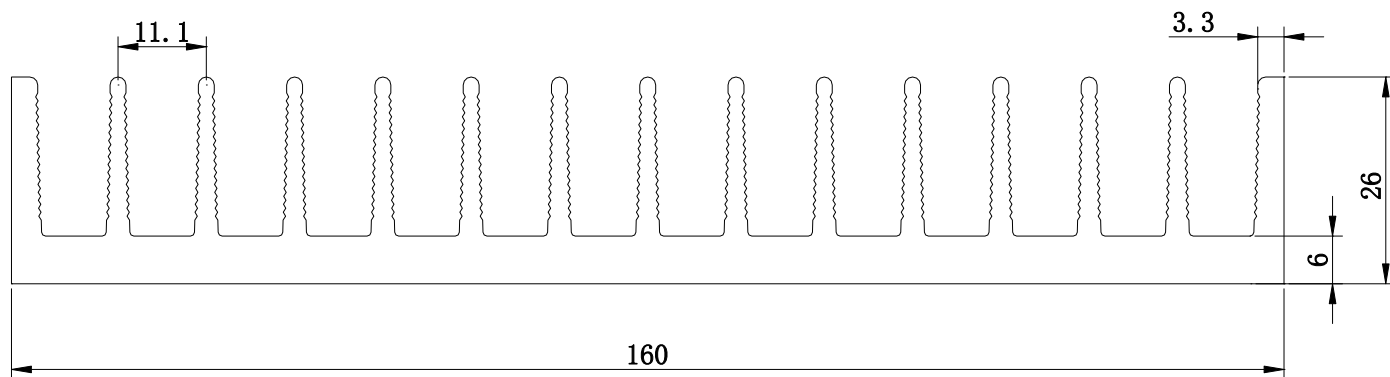

断面积(mm ²)	周长(mm)	线密度(kg/m)
1845	1000	5.0

(84). 45DQ134

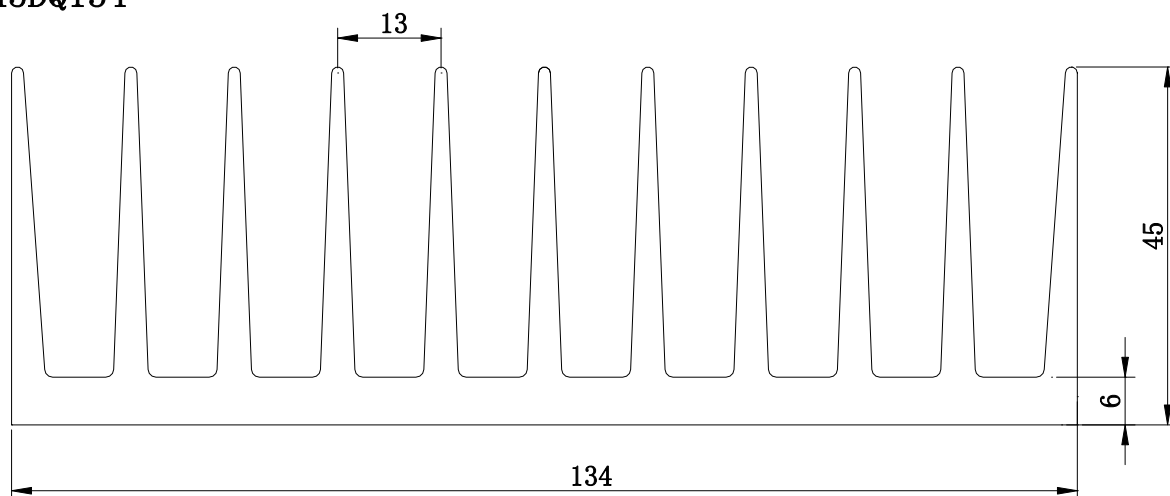

断面积(mm ²)	周长(mm)	线密度(kg/m)
2129	1103	5.75

(85). 45DQ159

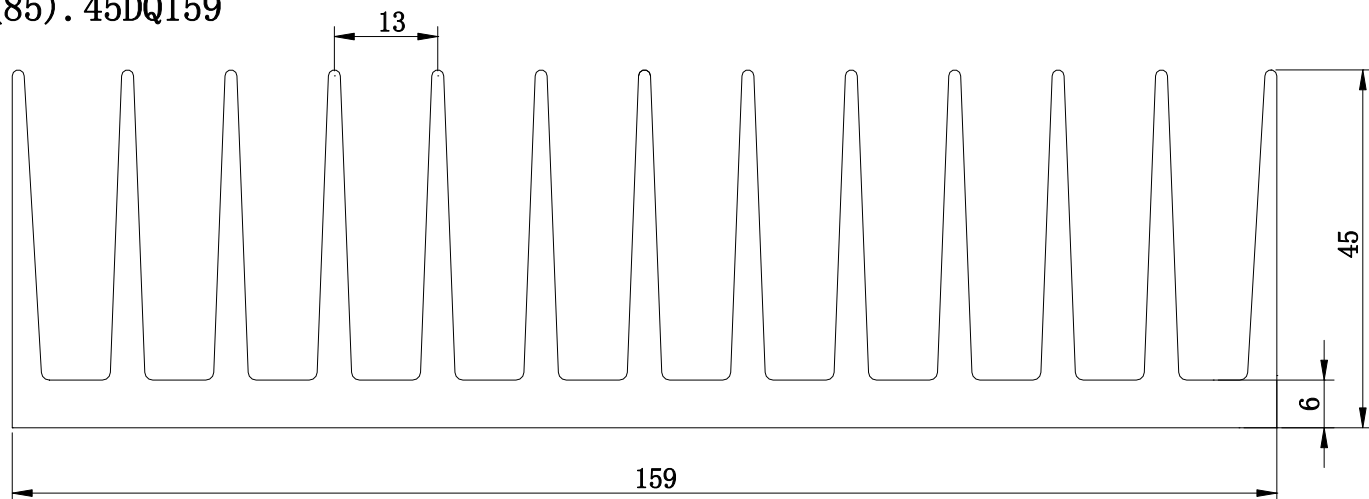

断面积(mm ²)	周长(mm)	线密度(kg/m)
2448	1289	6.61

(86). 69DQ114

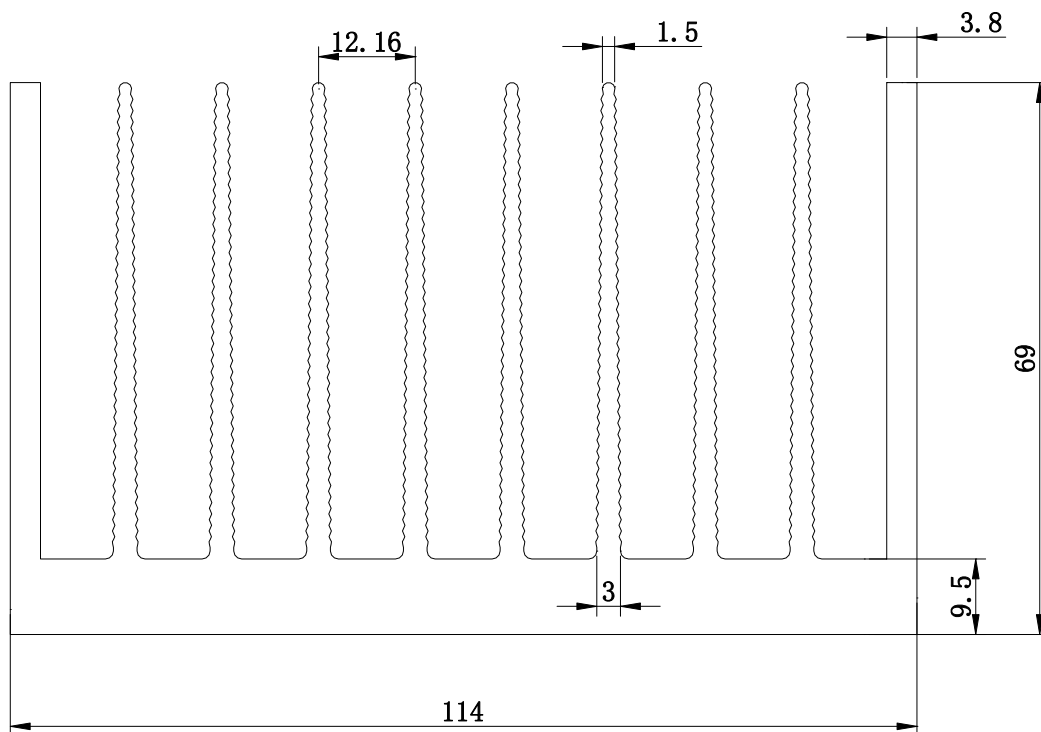

断面积 (mm ²)	周长 (mm)	线密度 (kg/m)
2800	1526	7.56

(87). 70D174

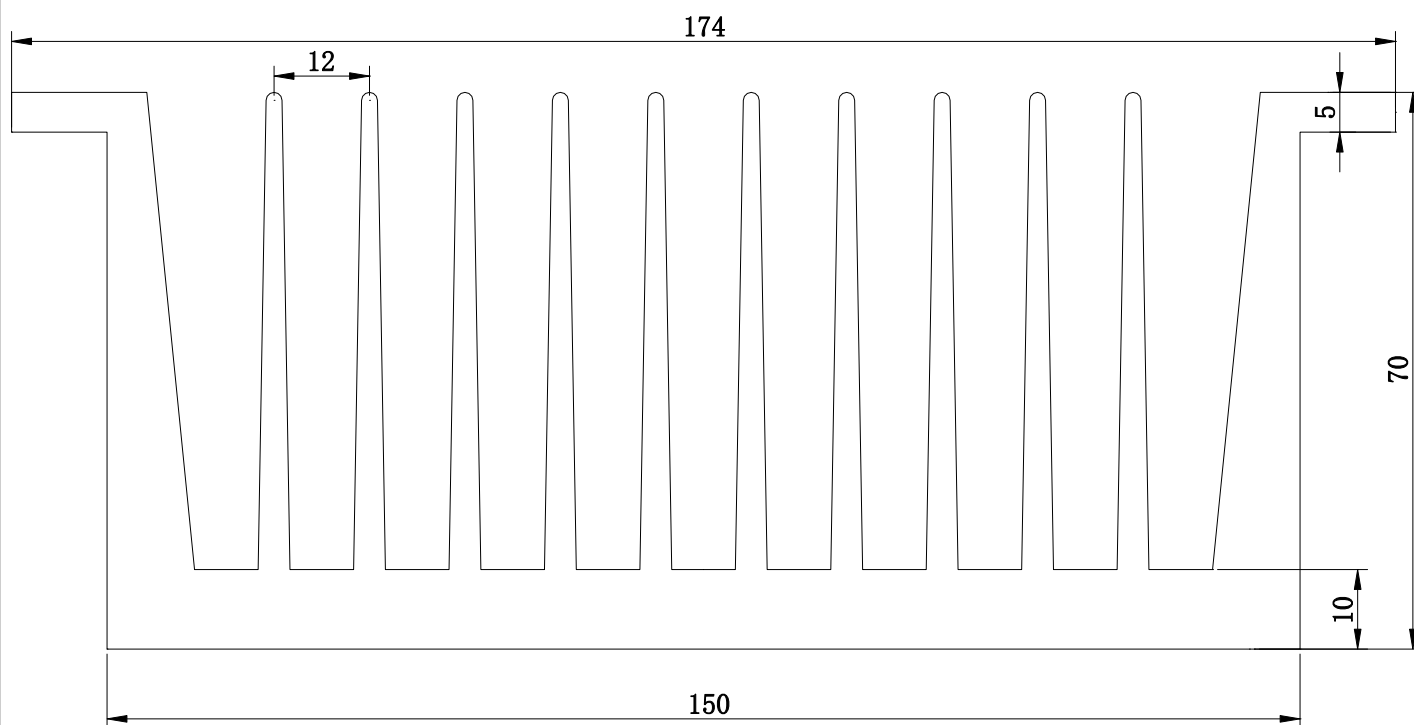

断面积 (mm ²)	周长 (mm)	线密度 (kg/m)
5017	1768	13.5

(88). 80DQ188

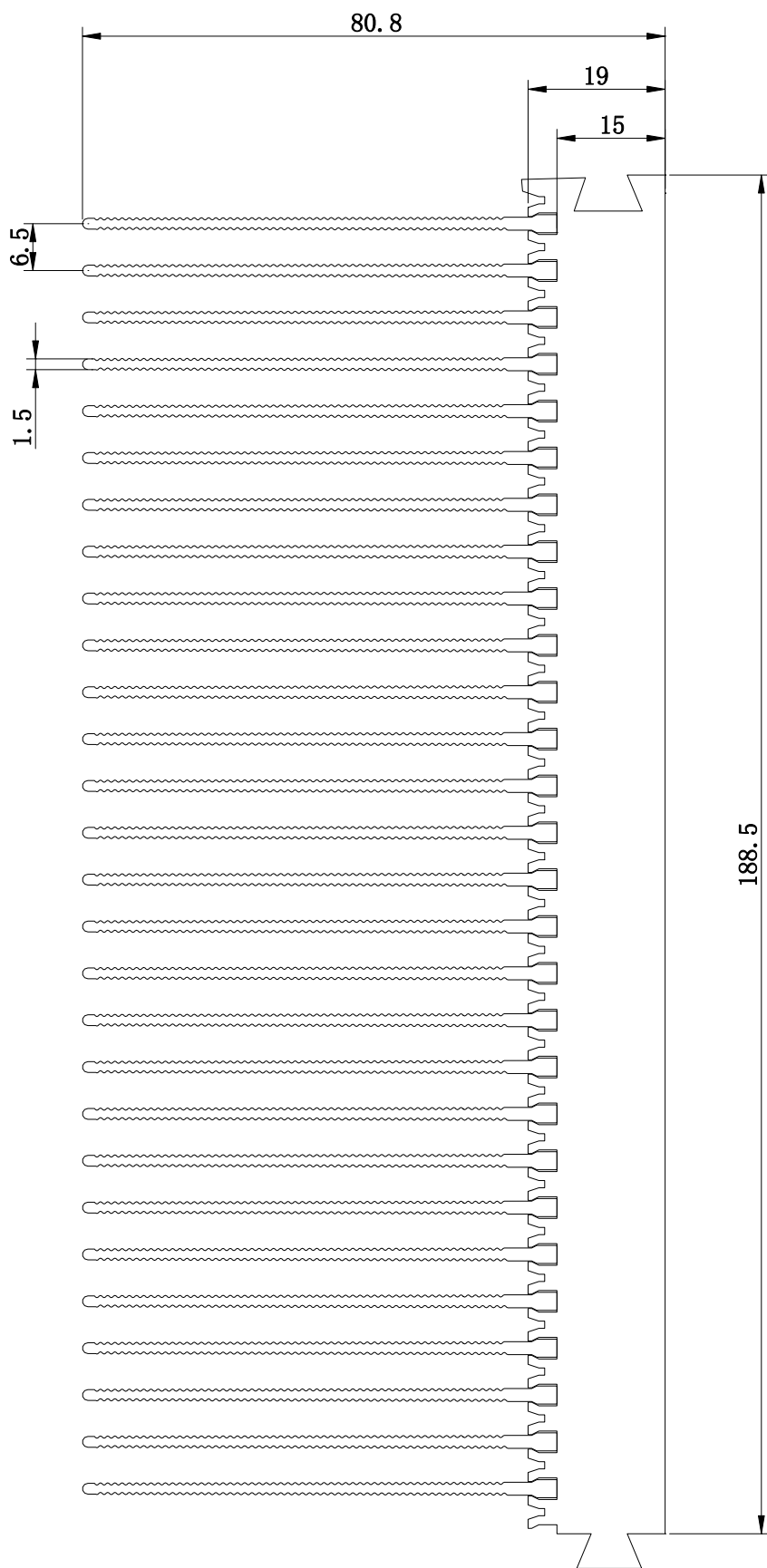

断面积 (mm ²)	周长 (mm)	线密度 (kg/m)
	5200	16.7

(89). 120DQ188

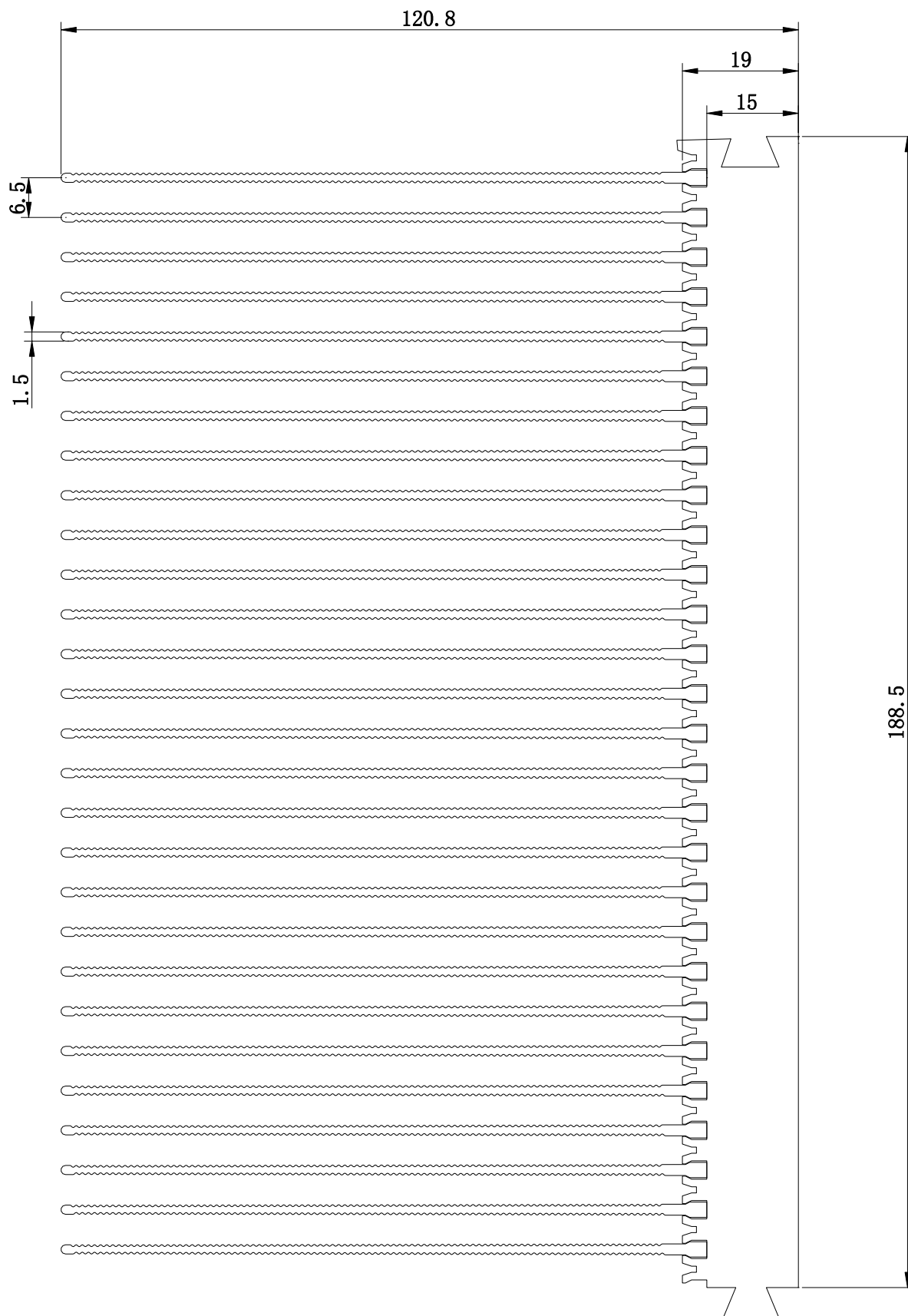

断面积 (mm ²)	周长 (mm)	线密度 (kg/m)
	7900	20.6

(90). 80DQ244

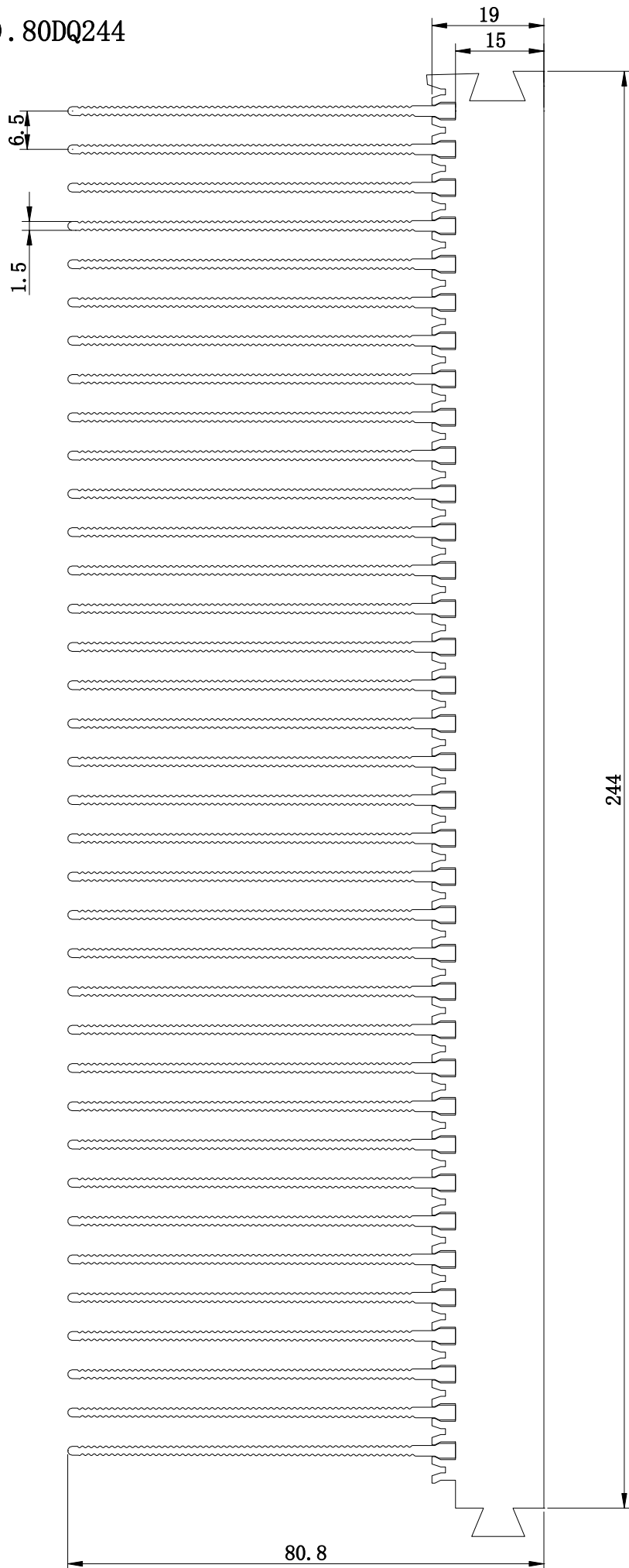

断面积 (mm ²)	周长 (mm)	线密度 (kg/m)
	6900	21.5

(91). 120DQ244

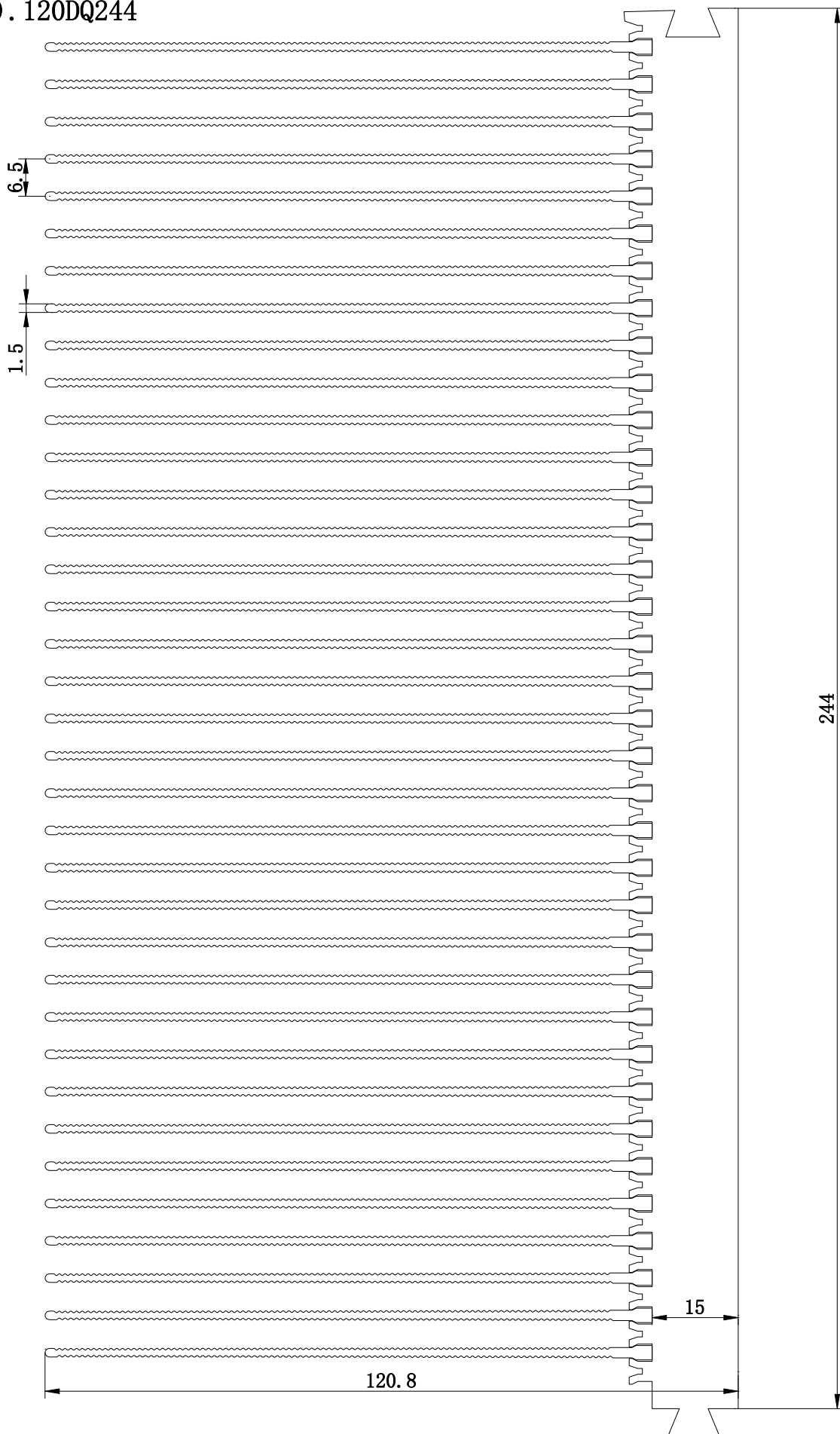

断面积 (mm ²)	周长 (mm)	线密度 (kg/m)
	10400	26.5

(92). 76DQ215

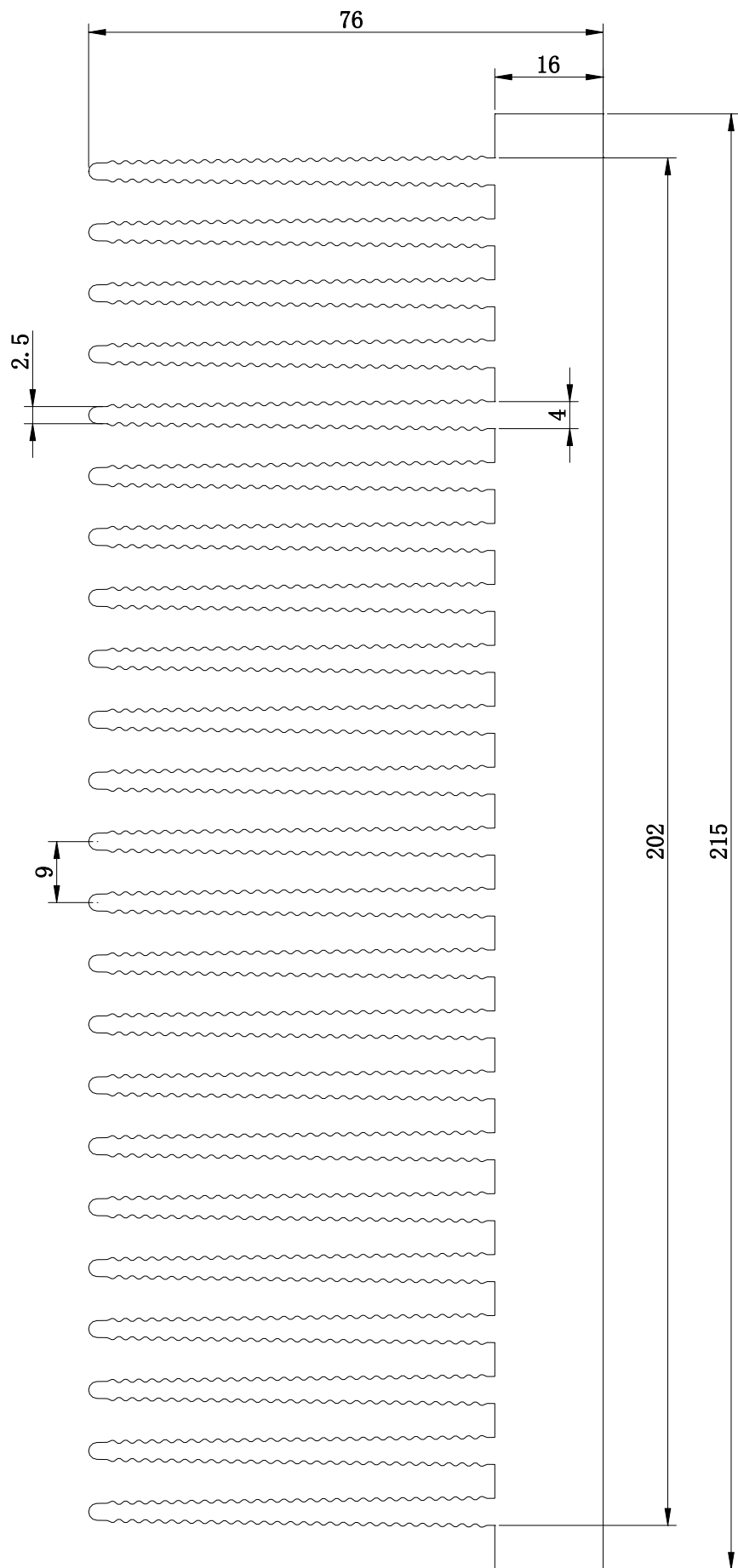

断面积 (mm ²)	周长 (mm)	线密度 (kg/m)
8426	3589	22.7

(93). 插片散热器(底板厚16)

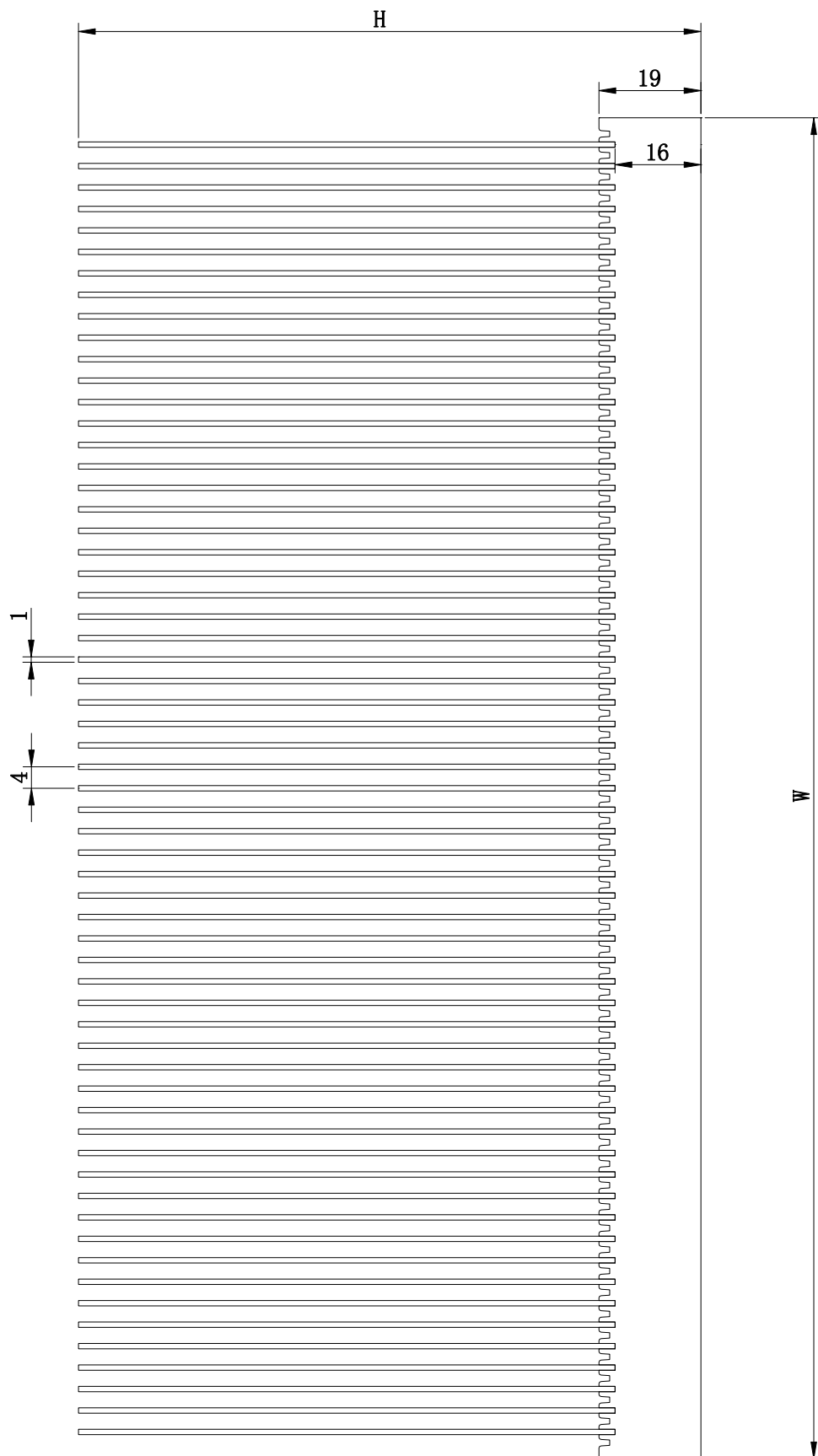

宽度 W(mm)	高度 H(mm)
≤250	≤120

(94). 32DQ150

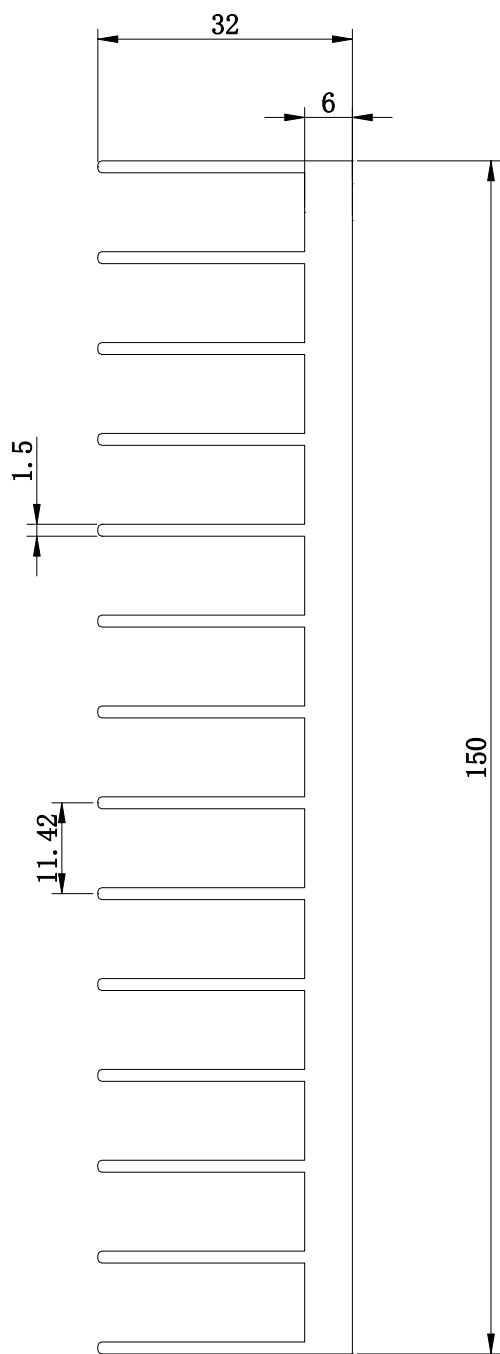

断面积 (mm ²)	周长 (mm)	线密度 (kg/m)
1565	1034	4.22

(95). 20B170

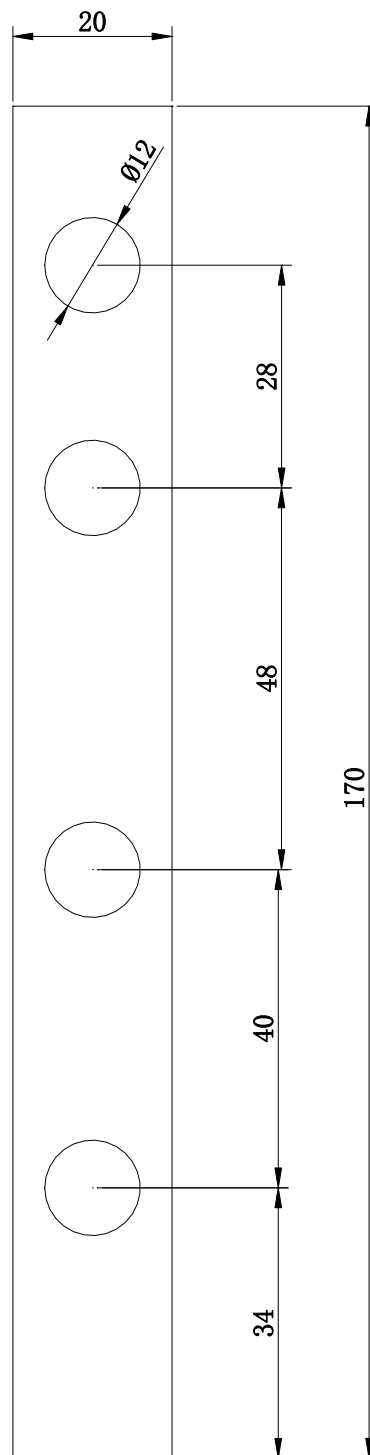

断面积 (mm ²)	周长 (mm)	线密度 (kg/m)
3070	832	8.29

(96). 22D54

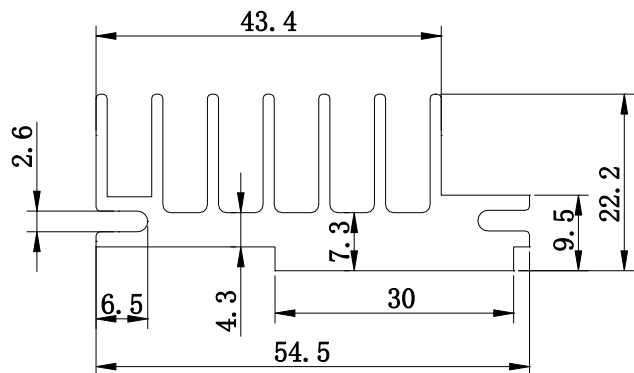

断面积(mm ²)	周长(mm)	线密度(kg/m)
523	350	1.41

(97). 17DQ68

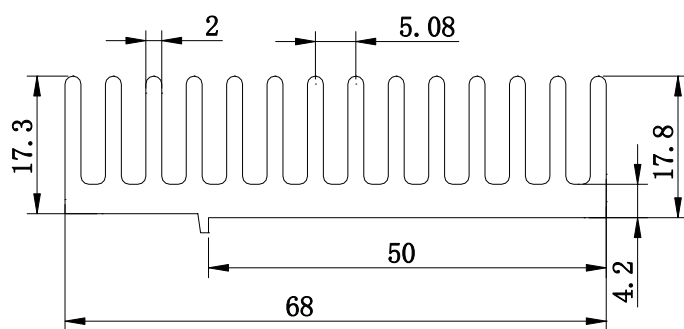

断面积(mm ²)	周长(mm)	线密度(kg/m)
726	506	1.96

(98). 11DQ51

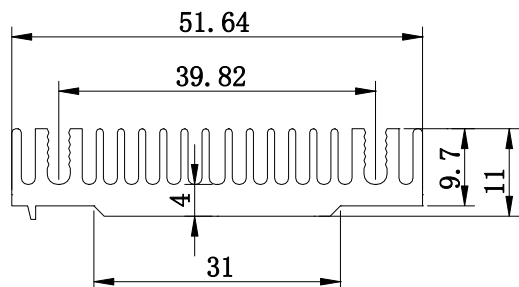

断面积(mm ²)	周长(mm)	线密度(kg/m)
352	350	0.95

(99). 22DQ74

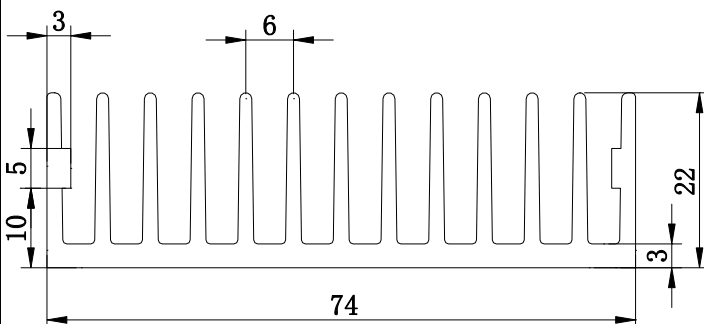

断面积(mm ²)	周长(mm)	线密度(kg/m)
700	633	1.9

(100). 9D32

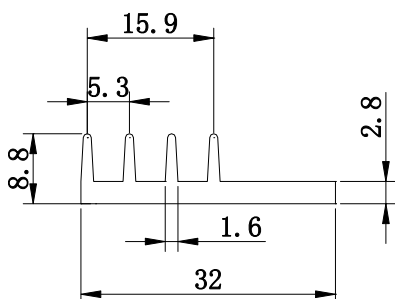

断面积(mm ²)	周长(mm)	线密度(kg/m)
120	113	0.33

(101) 22DQ74A

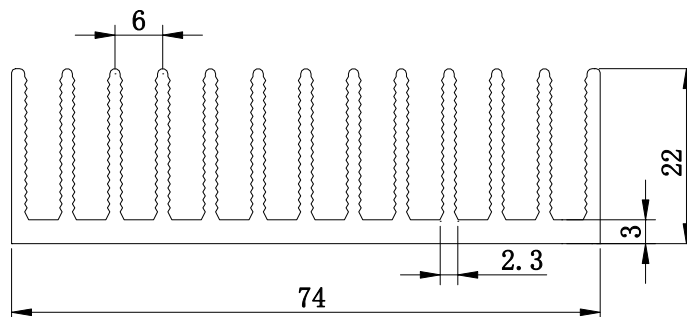

断面积(mm ²)	周长(mm)	线密度(kg/m)
685	700	1.85

(102). 28DQ93

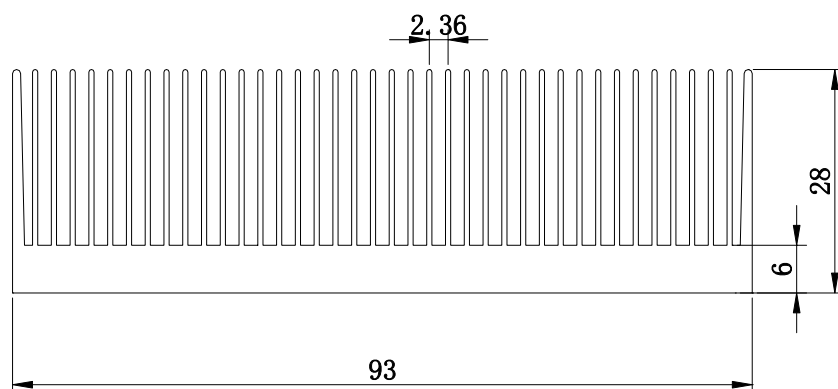

断面积 (mm ²)	周长 (mm)	线密度 (kg/m)
1175	1990	3.51

(103). 50DQ120

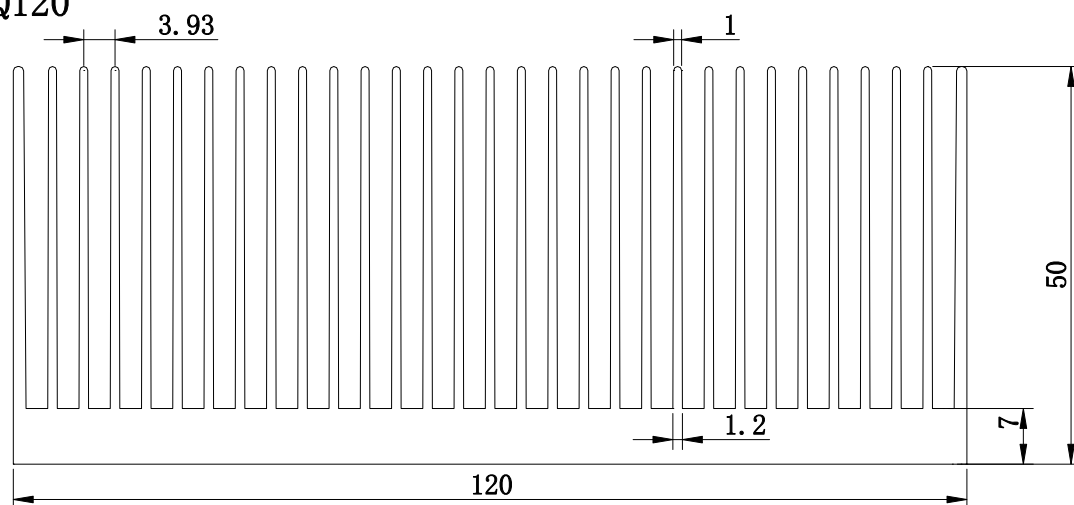

断面积 (mm ²)	周长 (mm)	线密度 (kg/m)
2450	2990	6.93

(104). 38DQ84

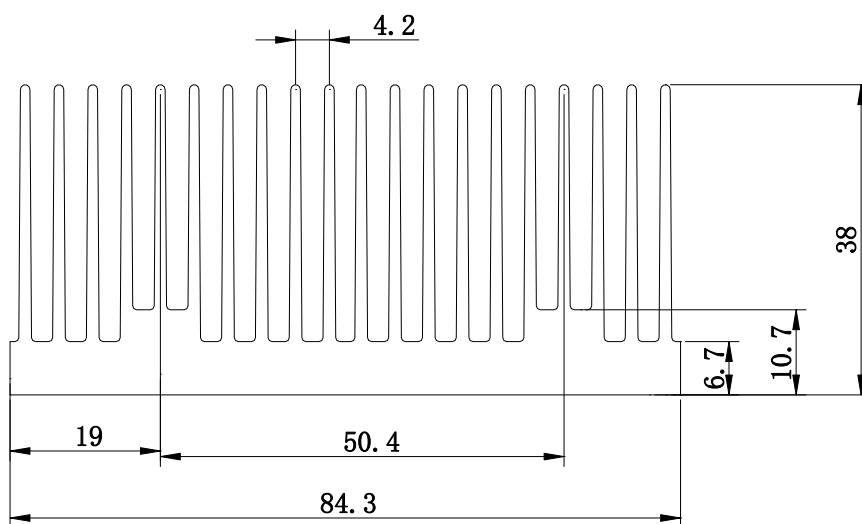

断面积 (mm ²)	周长 (mm)	线密度 (kg/m)
1755	1415	4.74

(105). 6DQ58

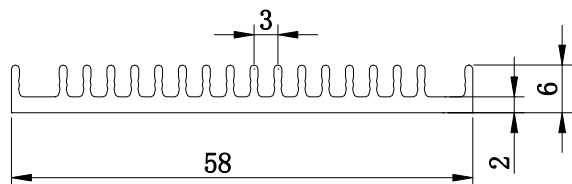

断面积(mm ²)	周长(mm)	线密度(kg/m)
205	250	0.55

(106). 6DQ61

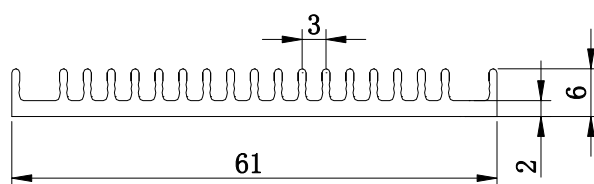

断面积(mm ²)	周长(mm)	线密度(kg/m)
215	263	0.58

(107). 9DQ61

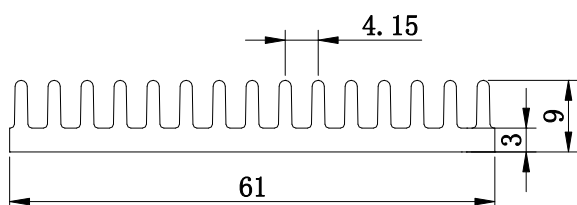

断面积(mm ²)	周长(mm)	线密度(kg/m)
360	290	0.97

(108). 12DQ59

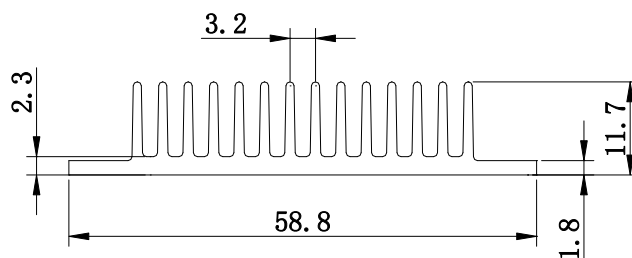

断面积(mm ²)	周长(mm)	线密度(kg/m)
310	370	0.84

(109). 11DQ61

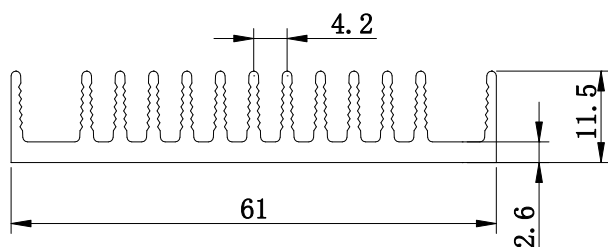

断面积(mm ²)	周长(mm)	线密度(kg/m)
334	363	0.90

(110). 13DQ58

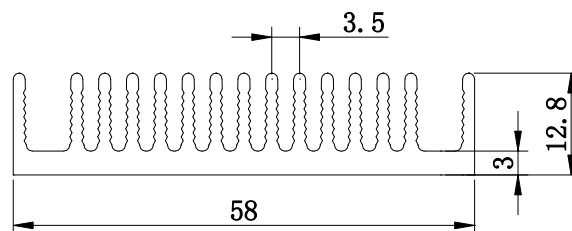

断面积(mm ²)	周长(mm)	线密度(kg/m)
430	416	1.16

(111). 24DQ58

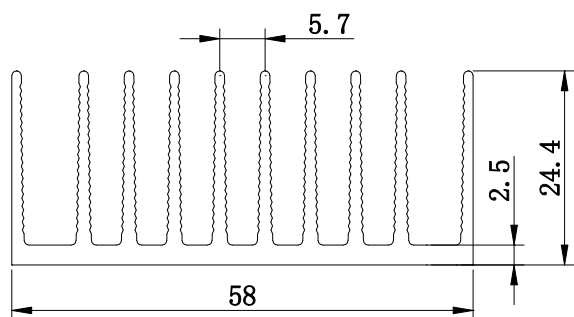

断面积 (mm ²)	周长 (mm)	线密度 (kg/m)
488	570	1.32

(112). 30DQ61

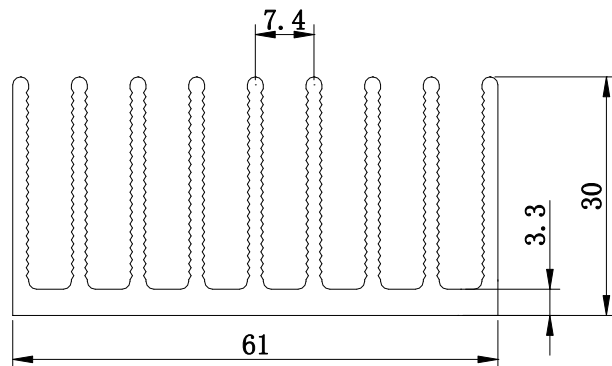

断面积 (mm ²)	周长 (mm)	线密度 (kg/m)
688	660	1.86

(113). 23D61

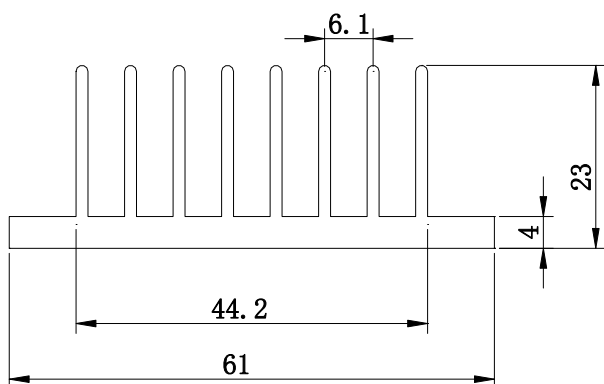

断面积 (mm ²)	周长 (mm)	线密度 (kg/m)
490	429	1.32

(114). 36DQ61

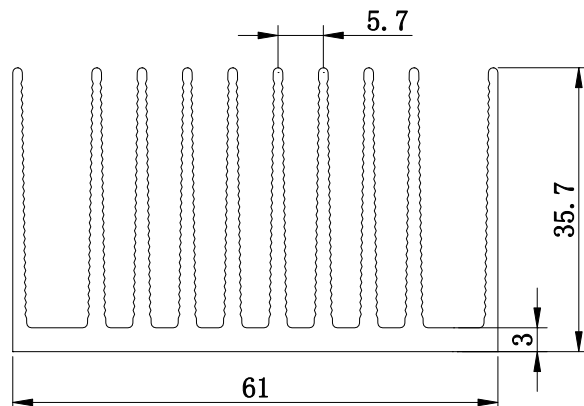

断面积 (mm ²)	周长 (mm)	线密度 (kg/m)
750	804	2.0

(115). 23DQ61

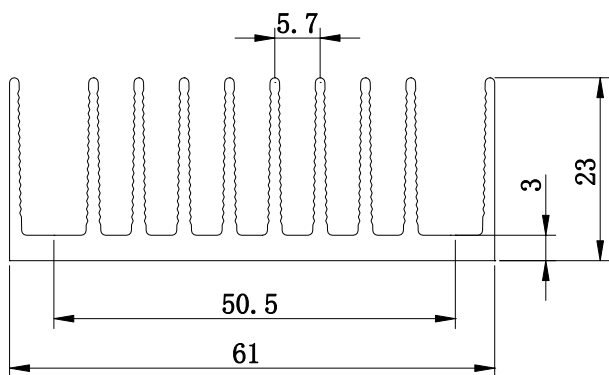

断面积 (mm ²)	周长 (mm)	线密度 (kg/m)
530	532	1.43

(116). 11DQ58

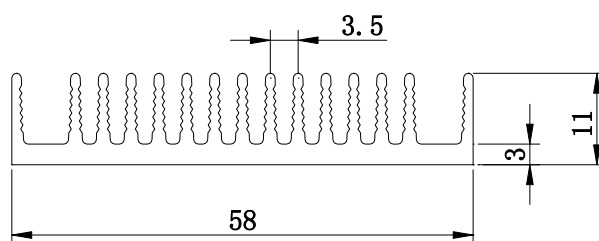

断面积 (mm ²)	周长 (mm)	线密度 (kg/m)
350	400	0.95

(117). 17DQ43

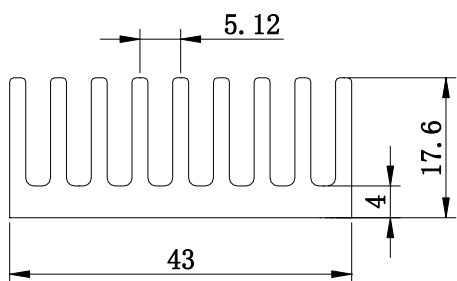

断面积(mm ²)	周长(mm)	线密度(kg/m)
462	328	1.25

(118). 13D68

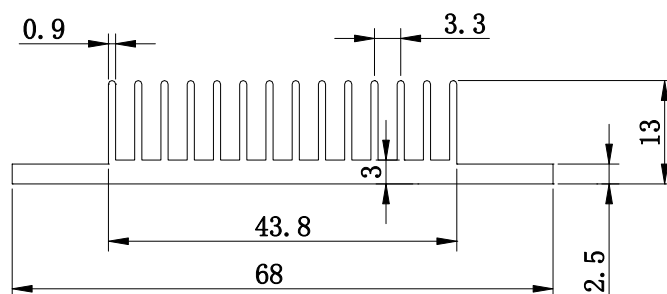

断面积(mm ²)	周长(mm)	线密度(kg/m)
348	416	0.94

(119). 10DQ70

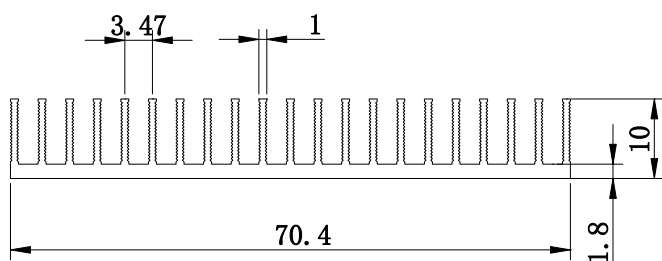

断面积(mm ²)	周长(mm)	线密度(kg/m)
300	621	0.81

(120). 37DQ69

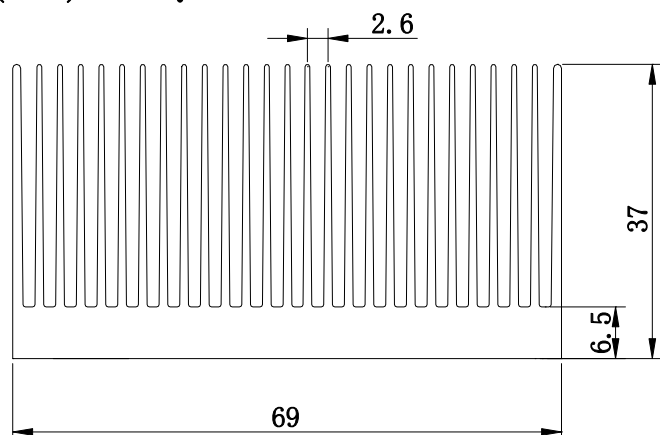

断面积(mm ²)	周长(mm)	线密度(kg/m)
1307	1771	3.53

(121). 28DQ69

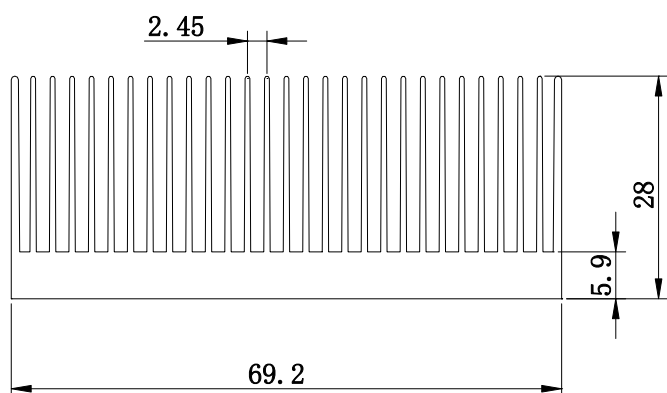

断面积(mm ²)	周长(mm)	线密度(kg/m)
963	1419	2.6

(122). 40DQ64

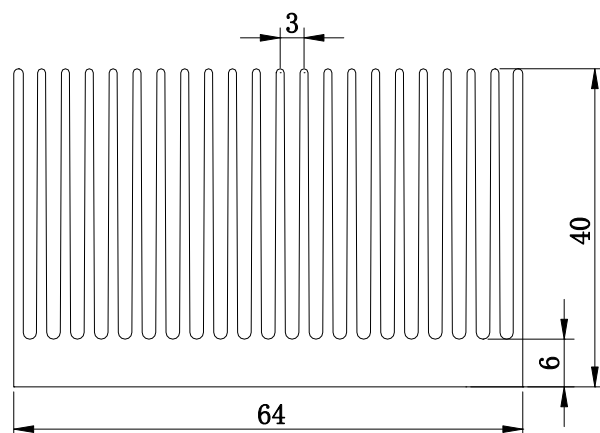

断面积(mm ²)	周长(mm)	线密度(kg/m)
1313	1606	3.54

(123). 36DQ109

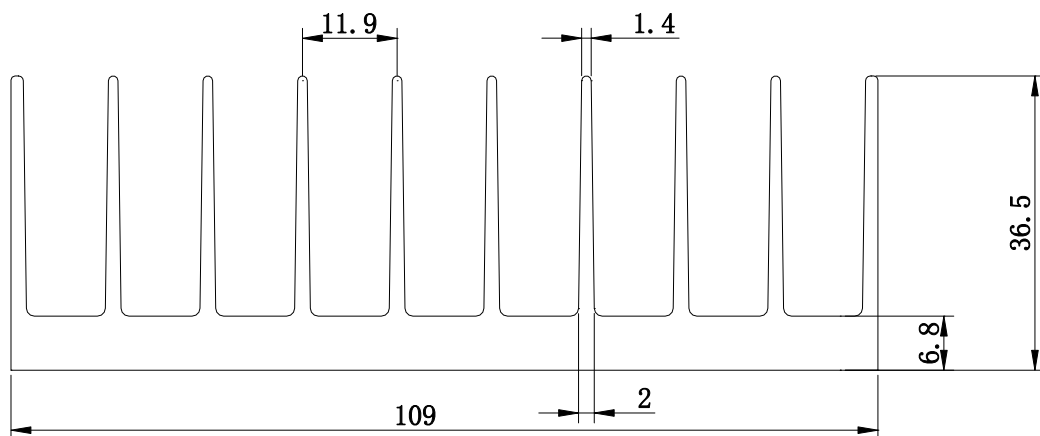

断面积 (mm ²)	周长 (mm)	线密度 (kg/m)
1285	815	3.46

(124). 40DQ108

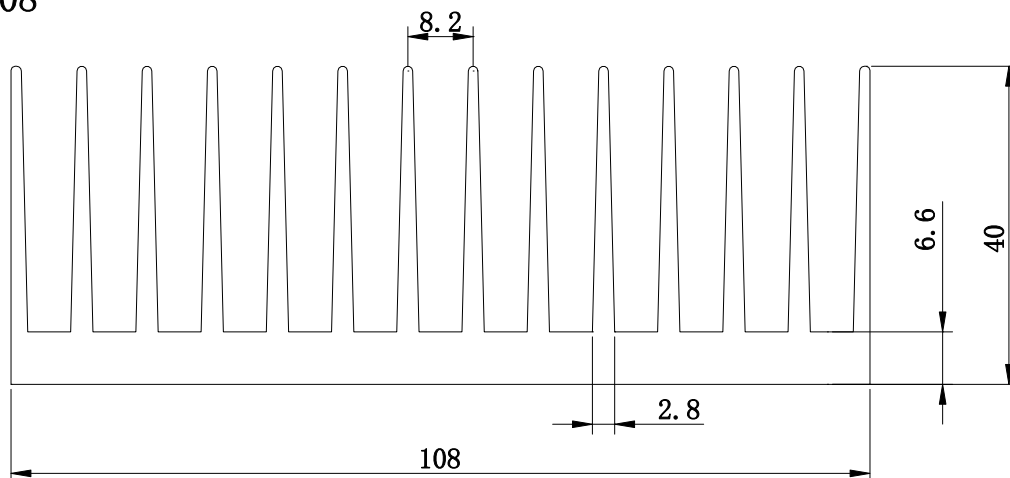

断面积 (mm ²)	周长 (mm)	线密度 (kg/m)
1700	1140	4.59

(125). 40D108

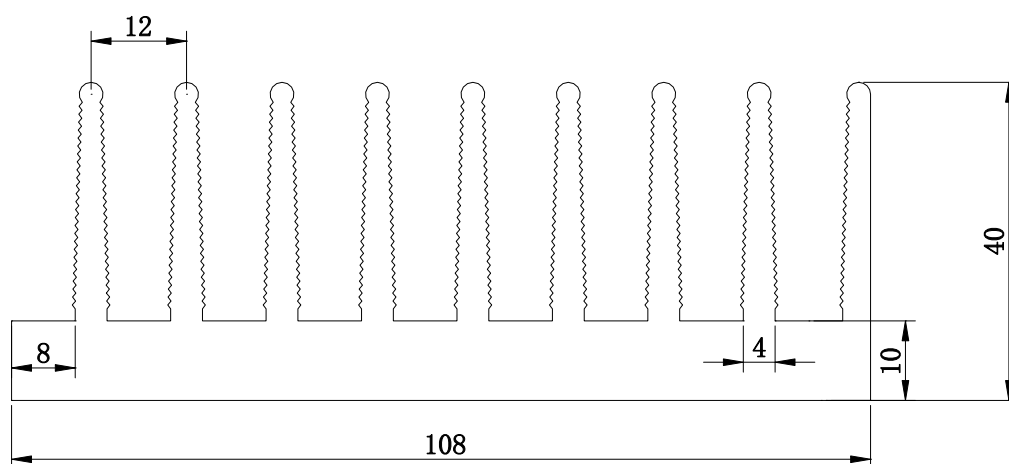

断面积 (mm ²)	周长 (mm)	线密度 (kg/m)
2100	900	5.67

(126).90DQ190

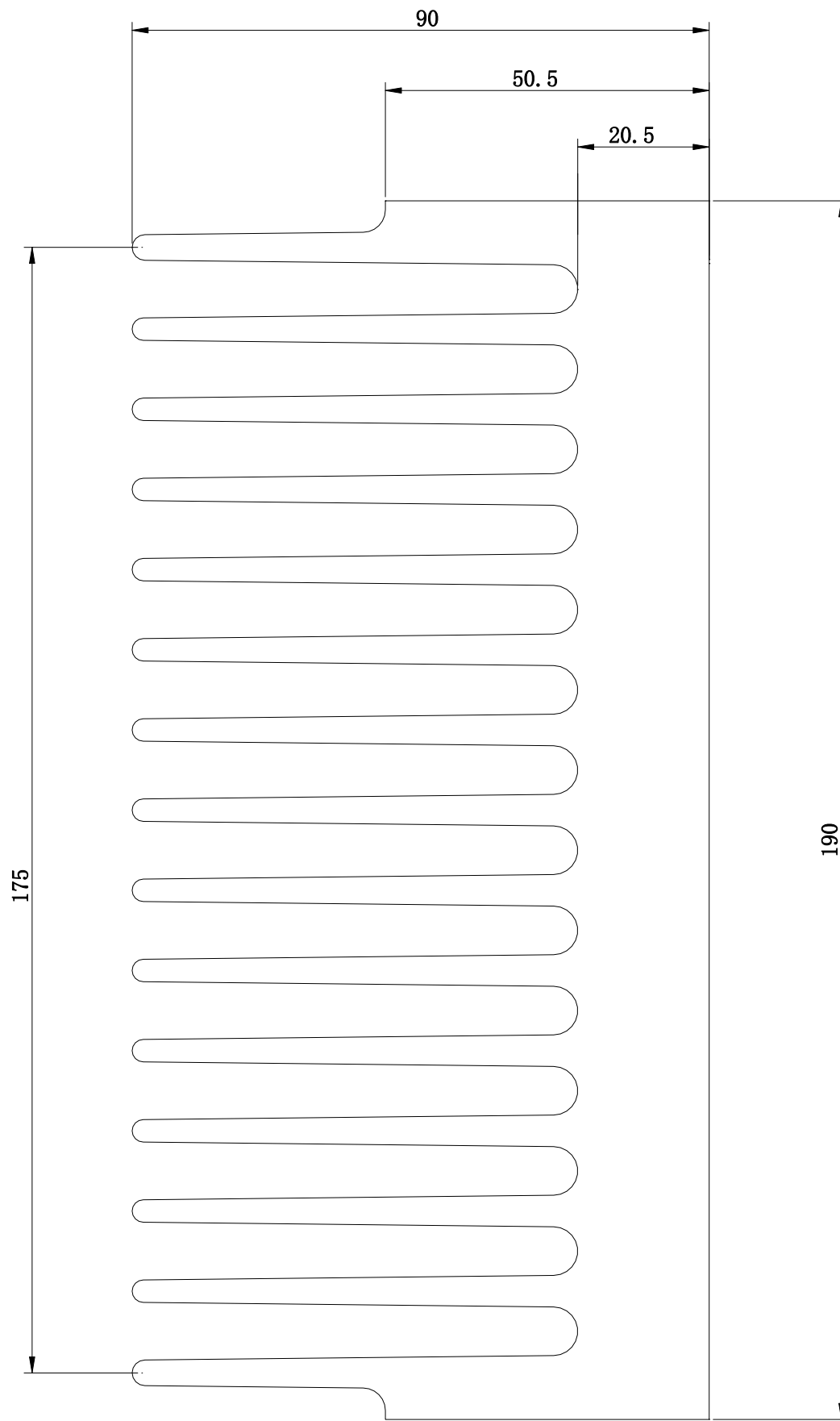

断面积 (mm ²)	周长 (mm)	线密度 (kg/m)
9380	2410	25.3

(127). 60DQ132

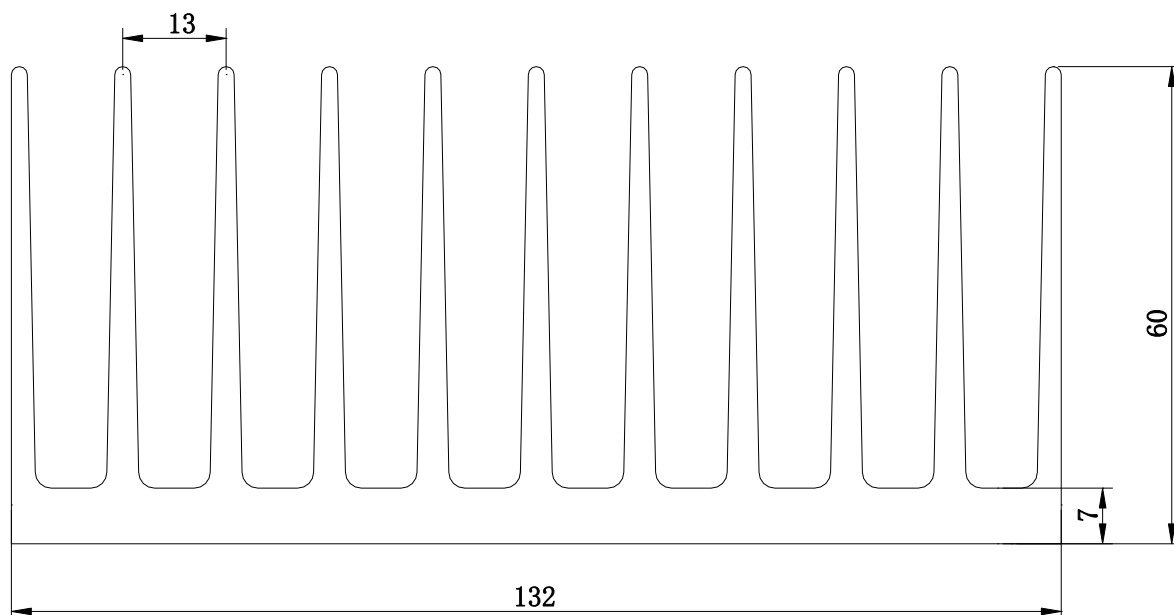

断面积 (mm ²)	周长 (mm)	线密度 (kg/m)
2780	1400	7.5

(128). 65DQ136

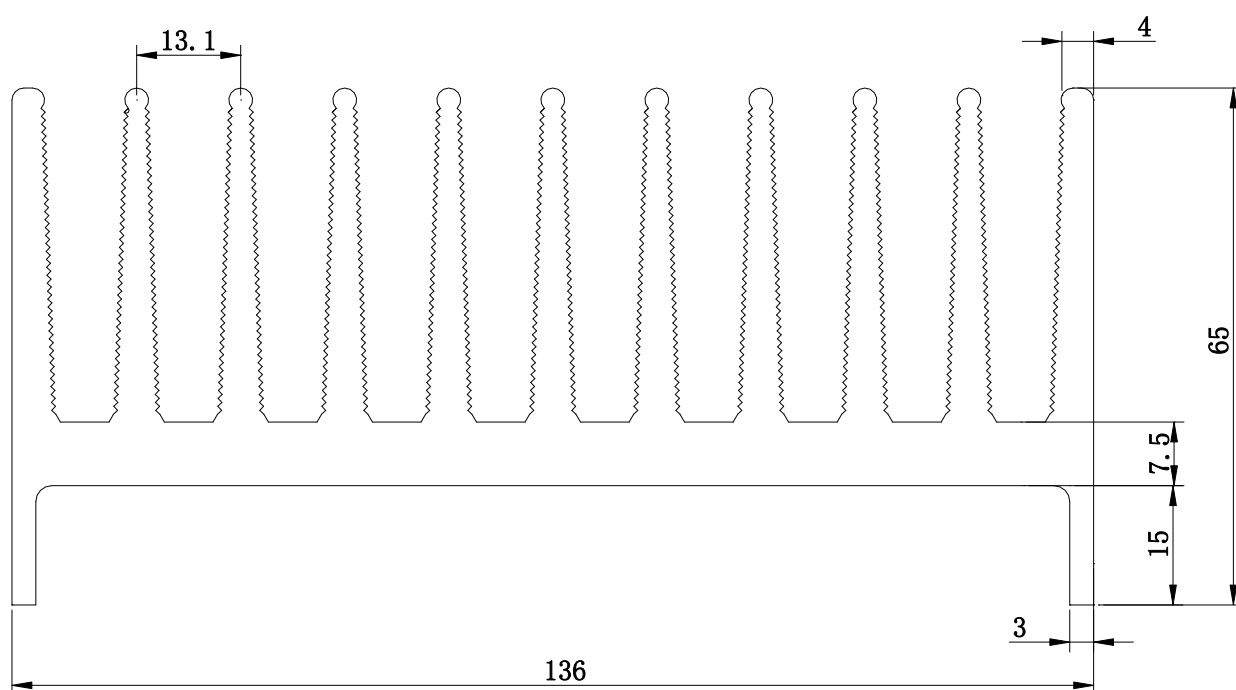

断面积 (mm ²)	周长 (mm)	线密度 (kg/m)
2806	1374	7.58

(129). 93DQ111

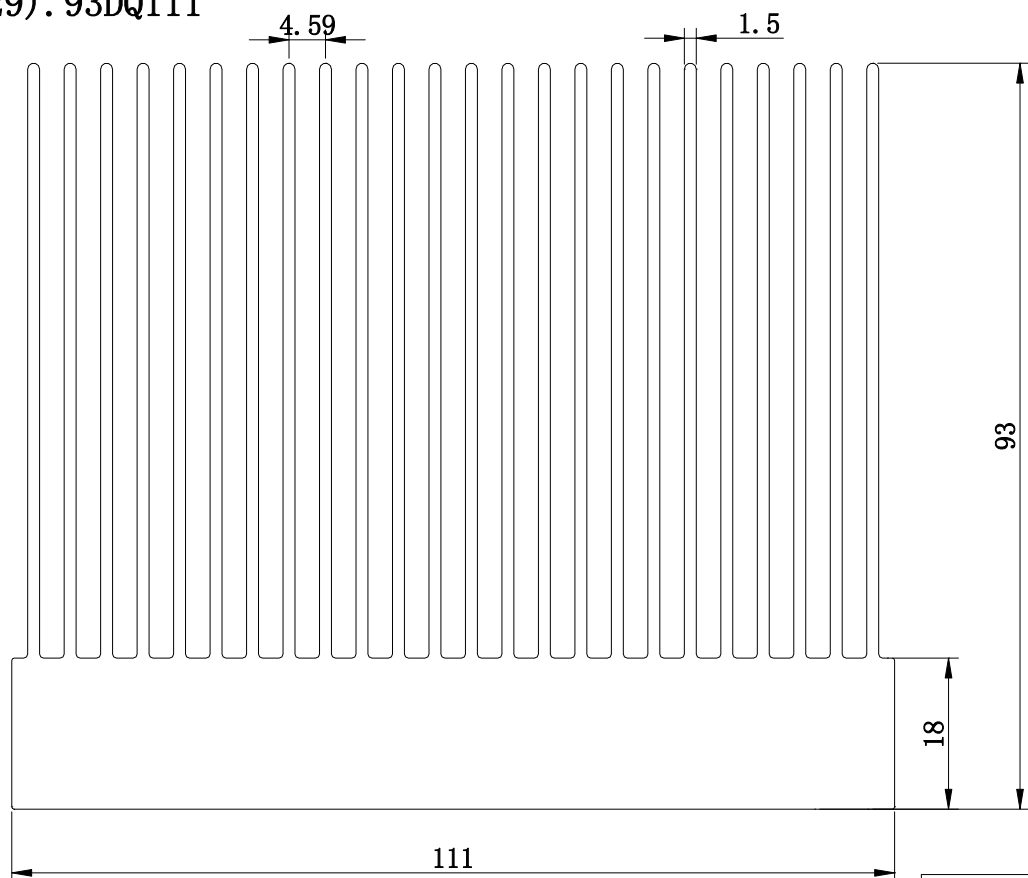

断面积 (mm ²)	周长 (mm)	线密度 (kg/m)
5370	3825	14.5

(130). 74DQ162

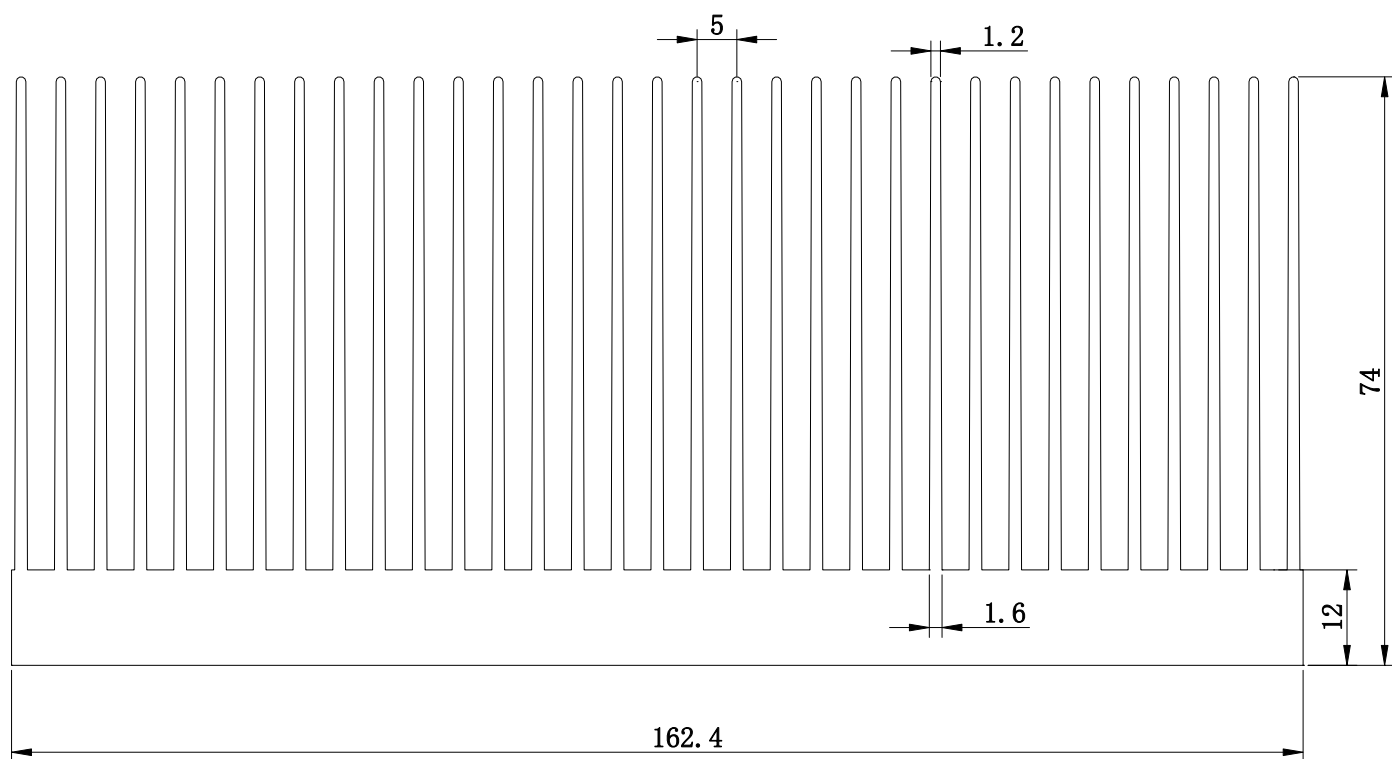

断面积 (mm ²)	周长 (mm)	线密度 (kg/m)
5410	4411	14.6

(131) 30DQ79

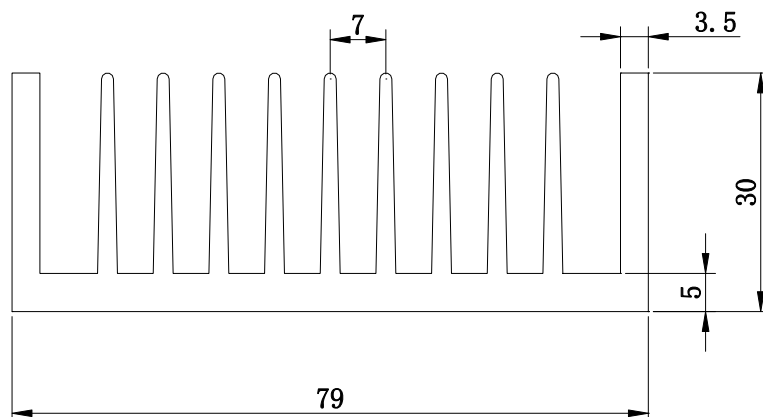

断面积 (mm ²)	周长 (mm)	线密度 (kg/m)
1026	655	2.77

(132). 44DQ80

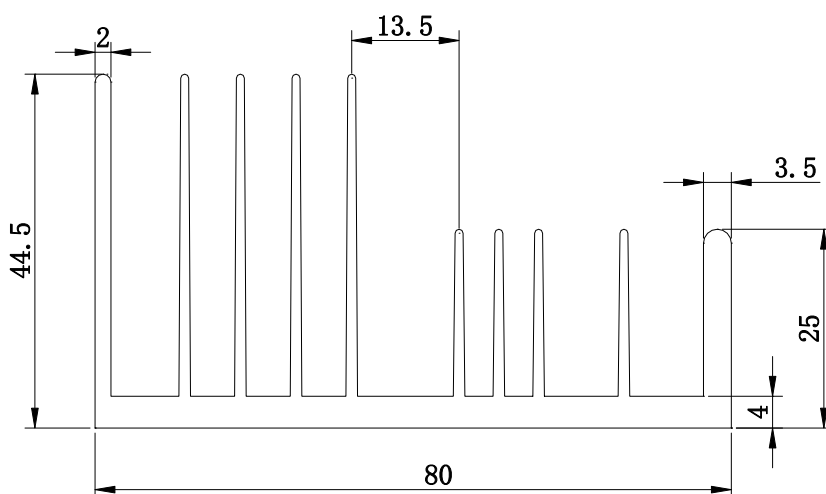

断面积 (mm ²)	周长 (mm)	线密度 (kg/m)
1310	773	3.53

(133). 50DQ100

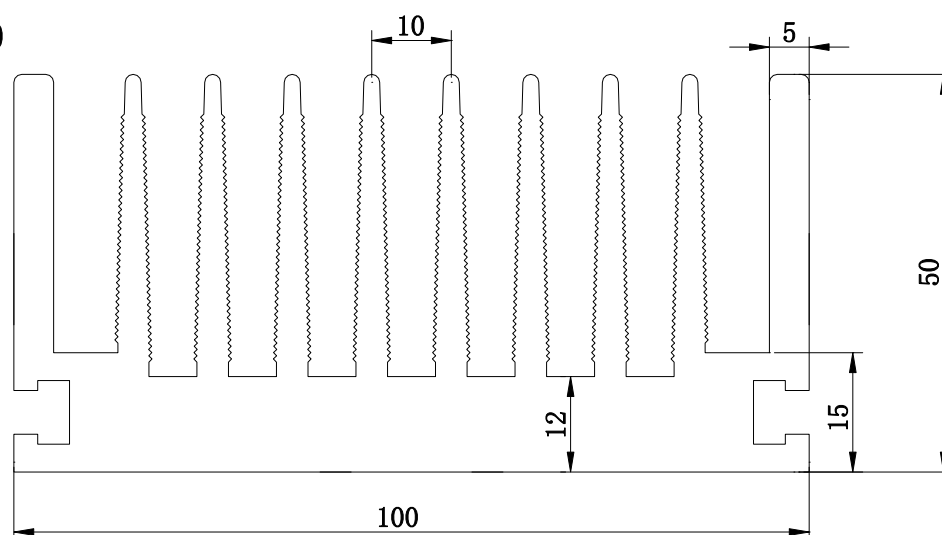

断面积 (mm ²)	周长 (mm)	线密度 (kg/m)
2680	1190	7.24

(134) 51DQ96

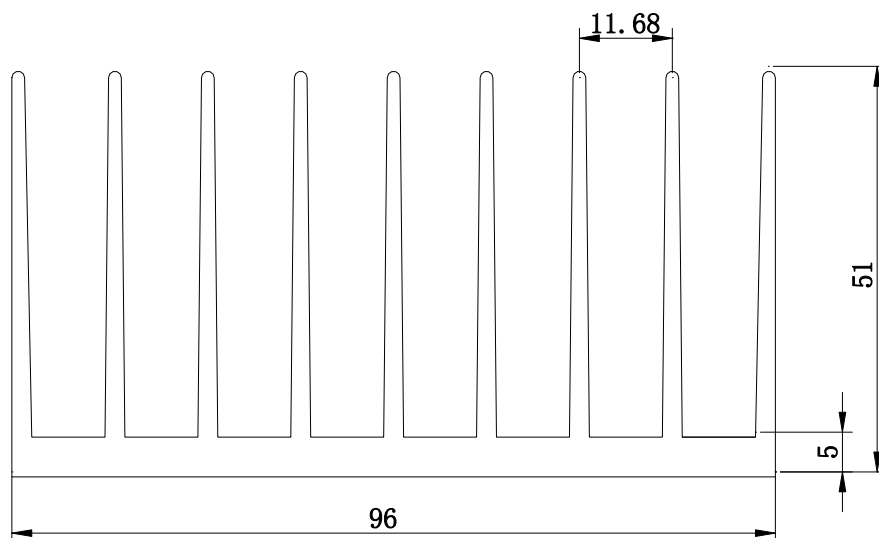

断面积 (mm ²)	周长 (mm)	线密度 (kg/m)
1390	1016	3.75

(135). 6DQ132

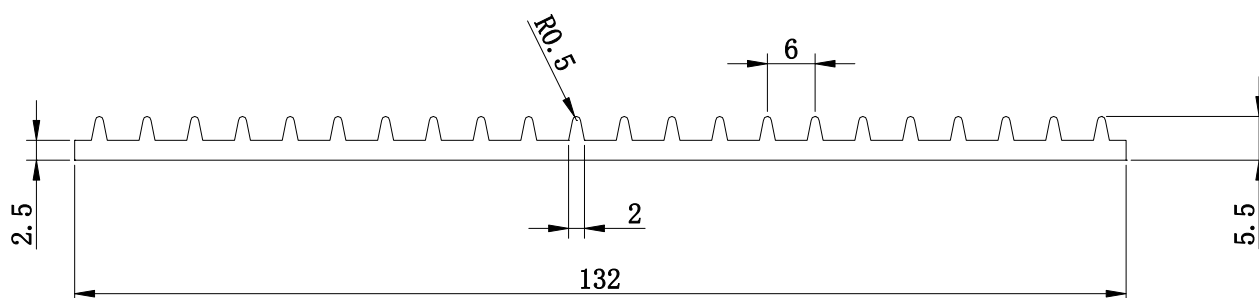

断面积 (mm ²)	周长 (mm)	线密度 (kg/m)
448	373	1.21

(136). 17DQ152

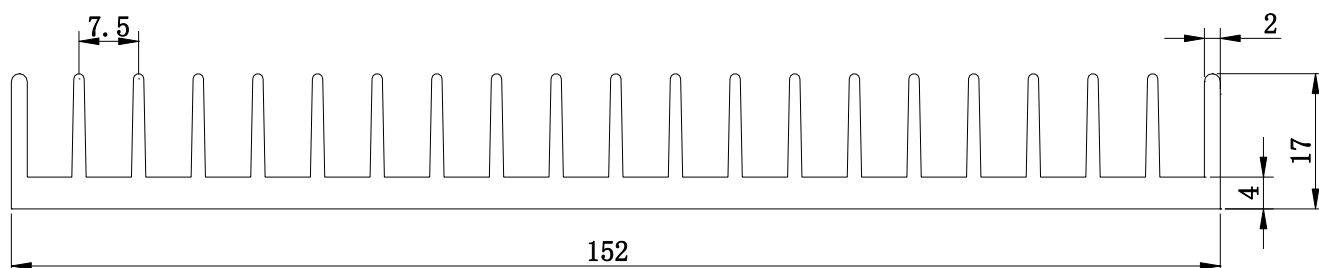

断面积 (mm ²)	周长 (mm)	线密度 (kg/m)
1088	837	2.94

(137) 63DQ127

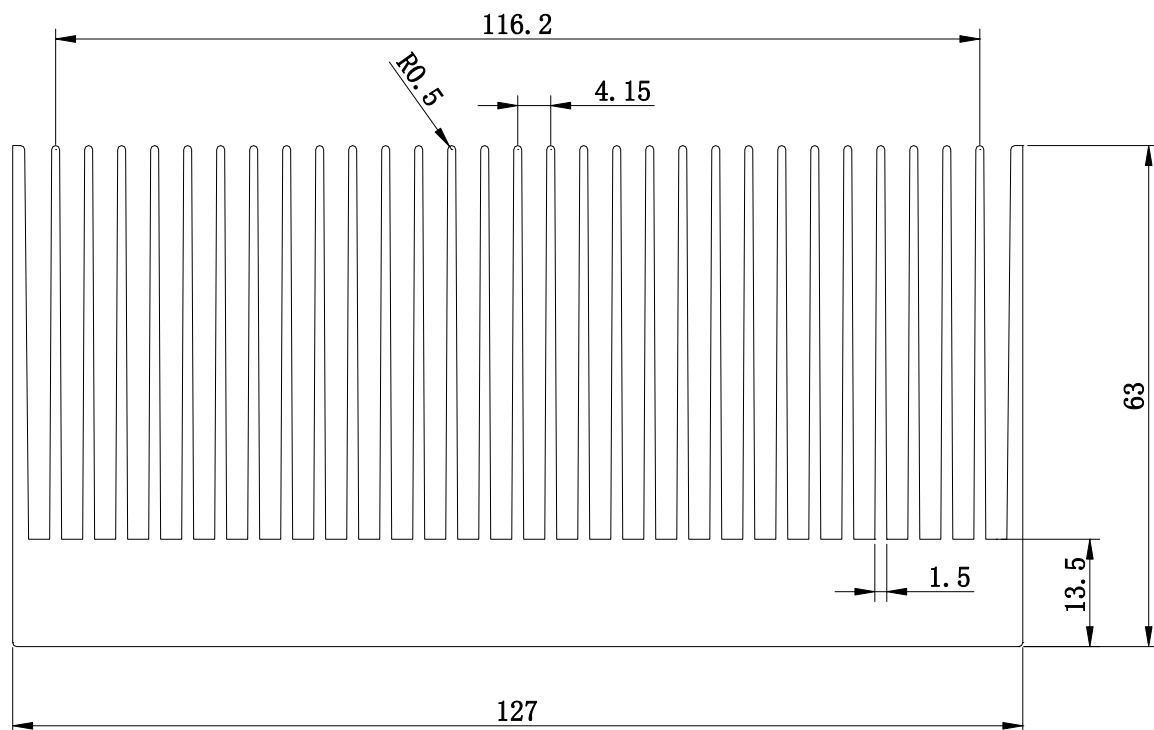

断面积 (mm ²)	周长 (mm)	线密度 (kg/m)
3860	3320	10.42

(138). 63DQ127A

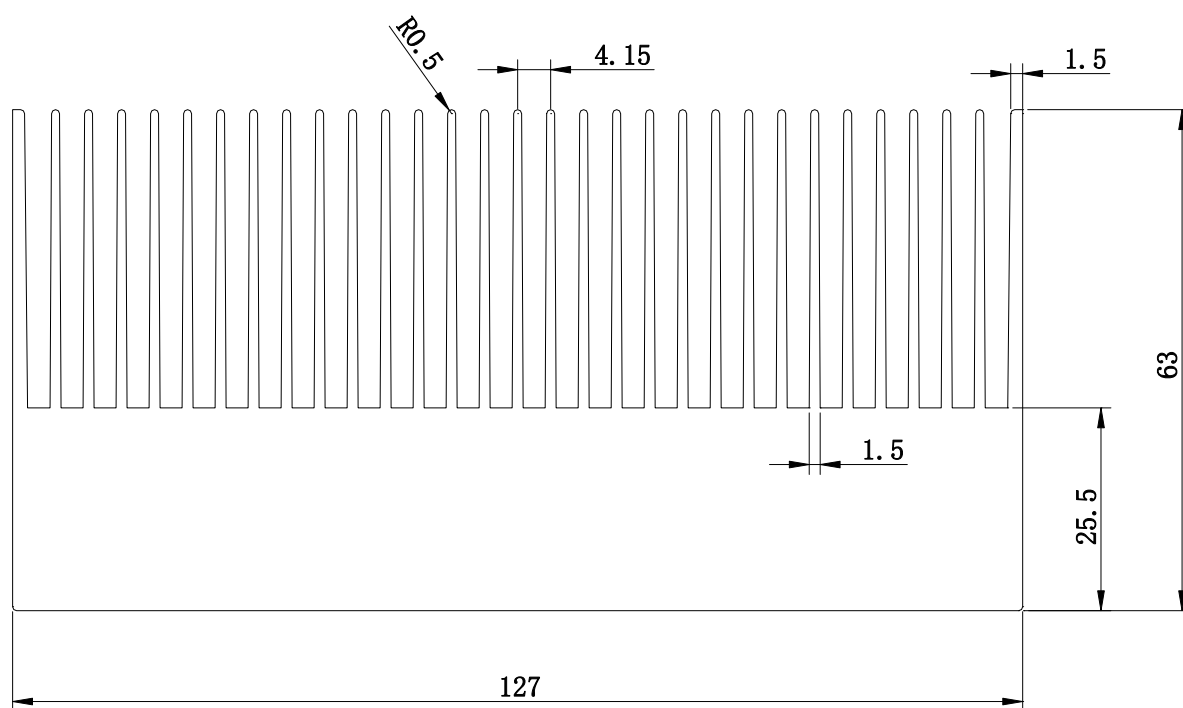

断面积 (mm ²)	周长 (mm)	线密度 (kg/m)
4800	2600	12.96

(139)80DQ190

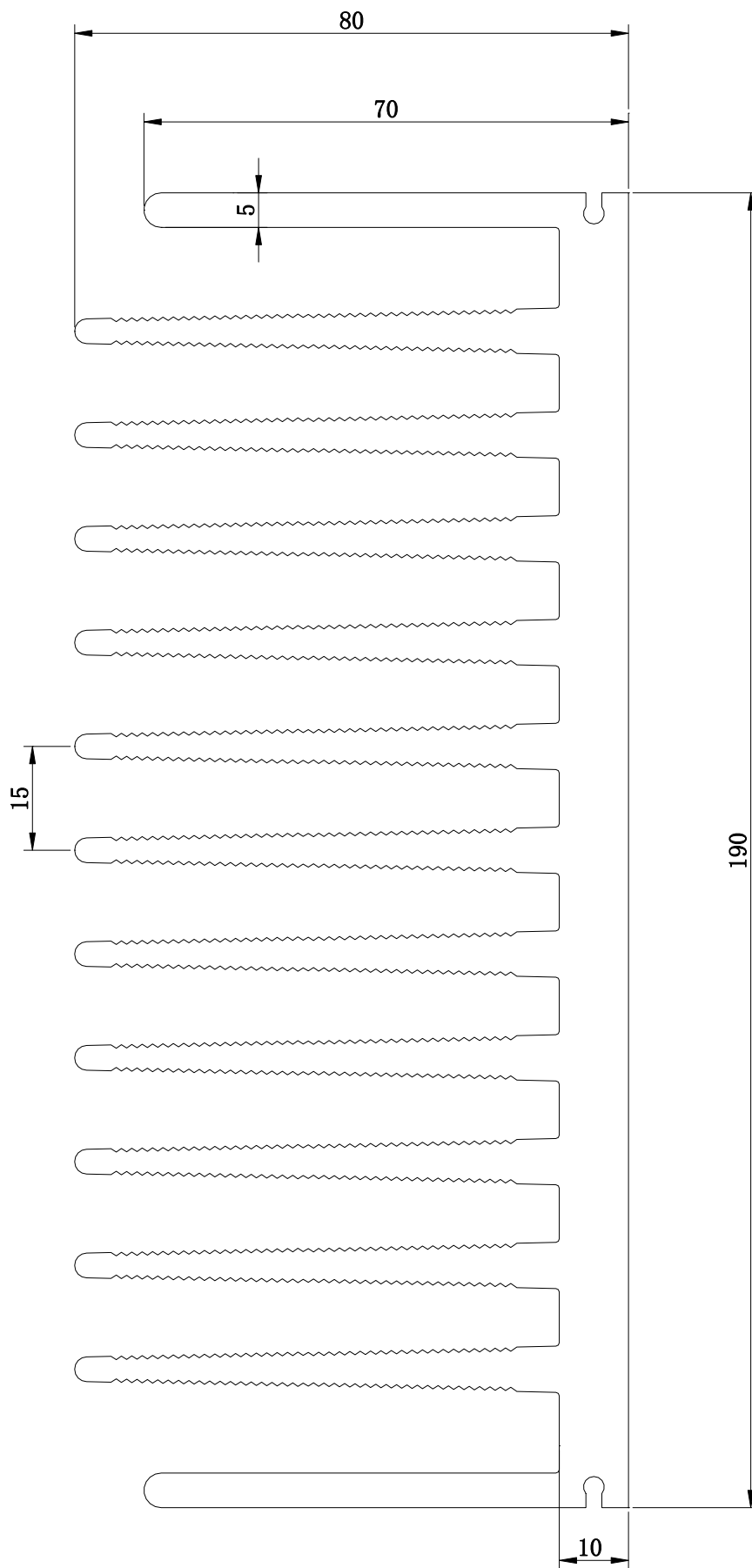

断面积 (mm ²)	周长 (mm)	线密度 (kg/m)
6300	2200	17.0

(140).90DQ230

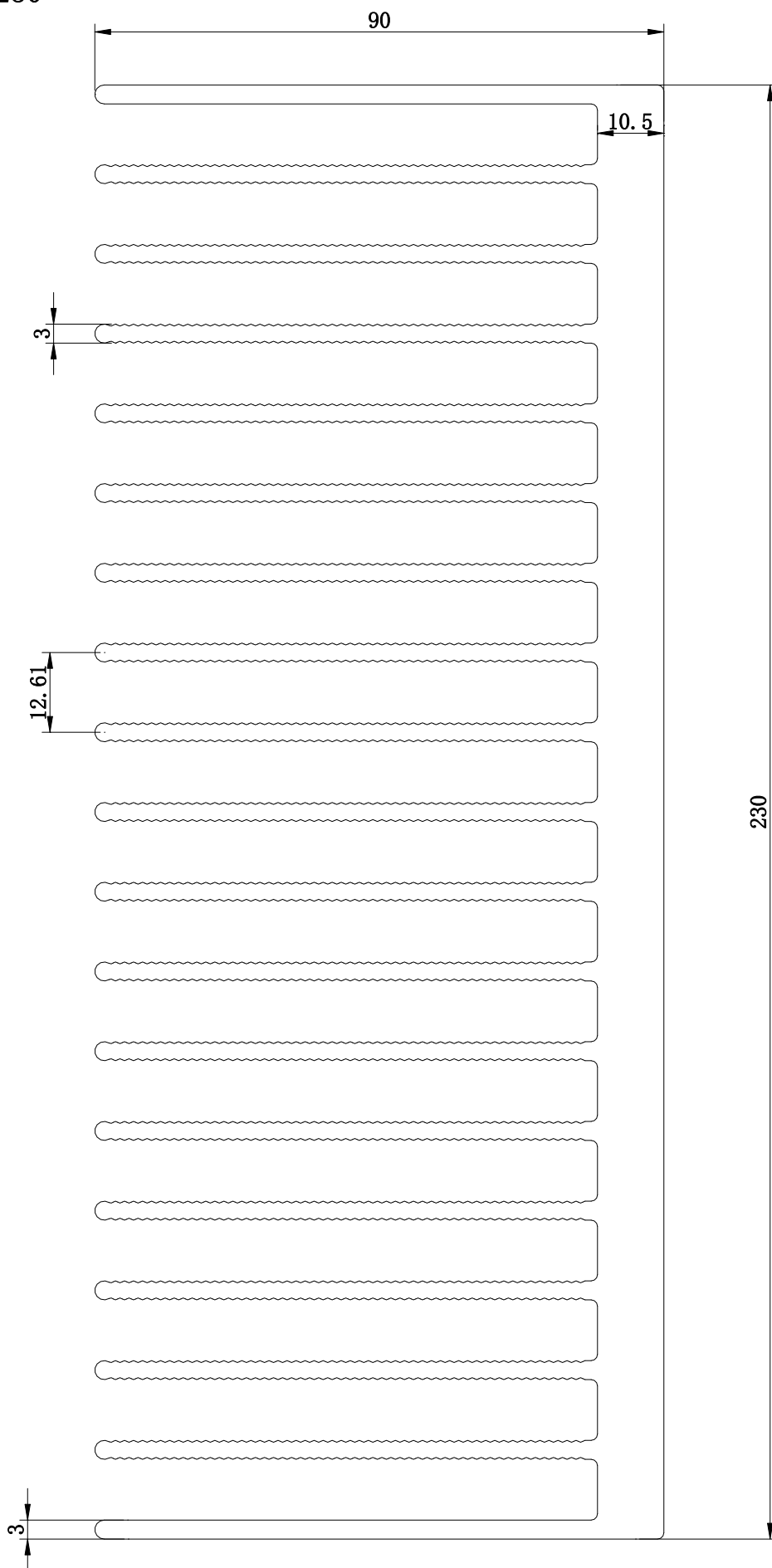

断面积 (mm ²)	周长 (mm)	线密度 (kg/m)
6875	3753	18.56

(141)58D180

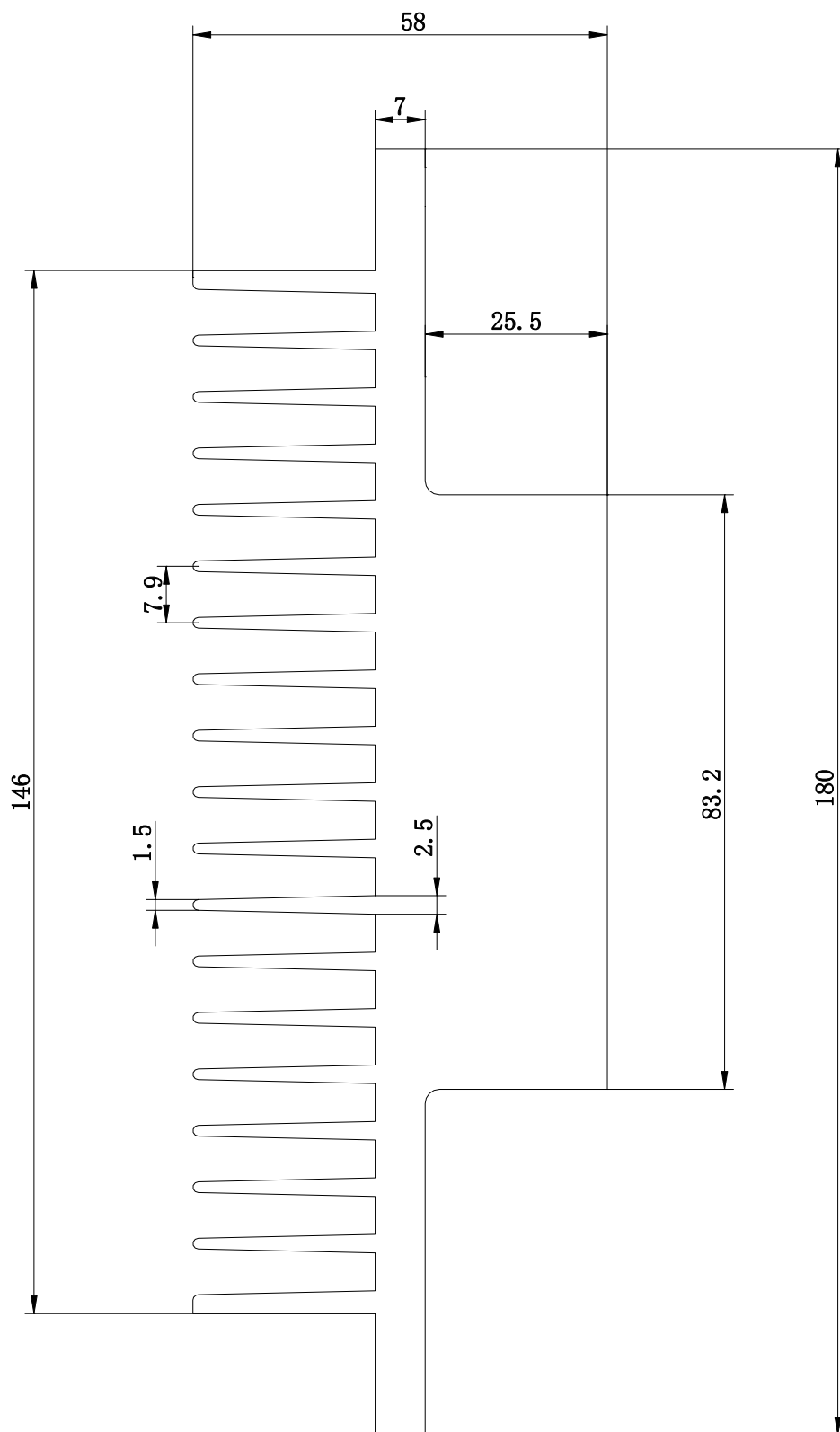

断面积 (mm ²)	周长 (mm)	线密度 (kg/m)
4620	1361	12.47

(142). 40DQ330

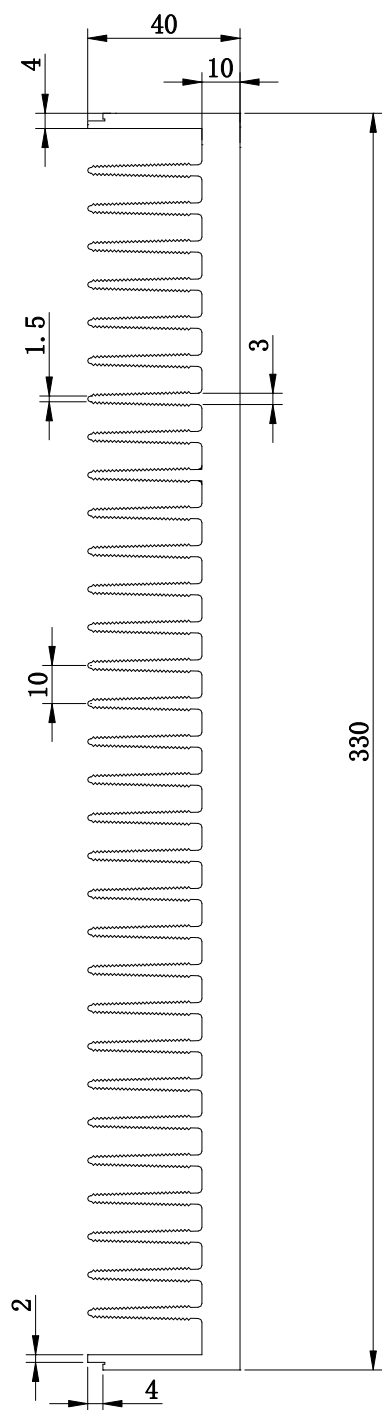

		比例	1 : 2
断面积 (mm ²)	周长 (mm)	线密度 (kg/m)	
6664	3239	18.0	

(143). 50DQ350

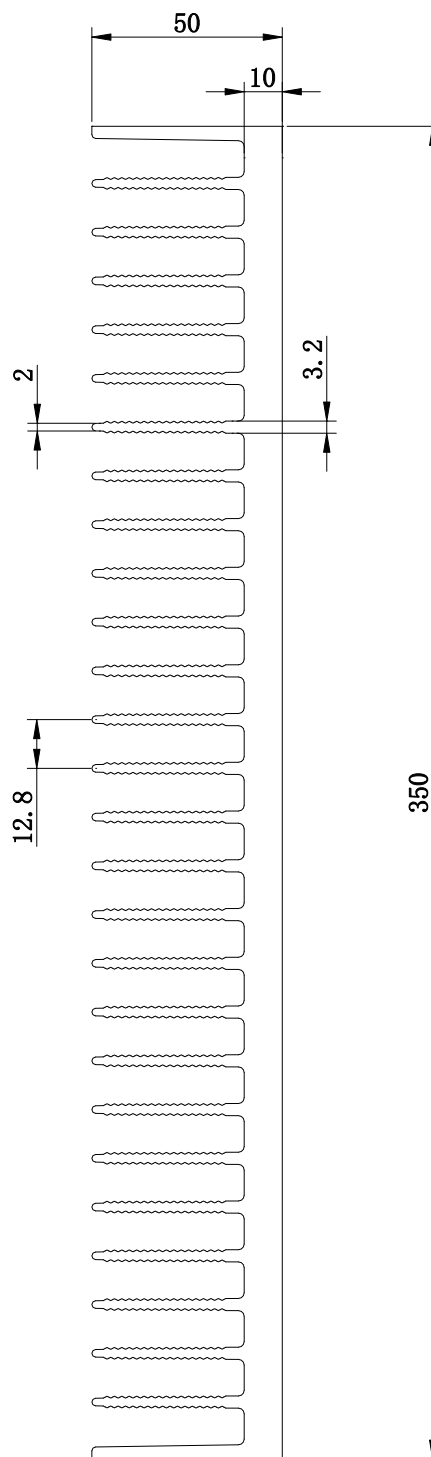

		比例	1 : 2
断面积 (mm ²)	周长 (mm)	线密度 (kg/m)	
6872	3149	18.55	

(144). 30DQ138

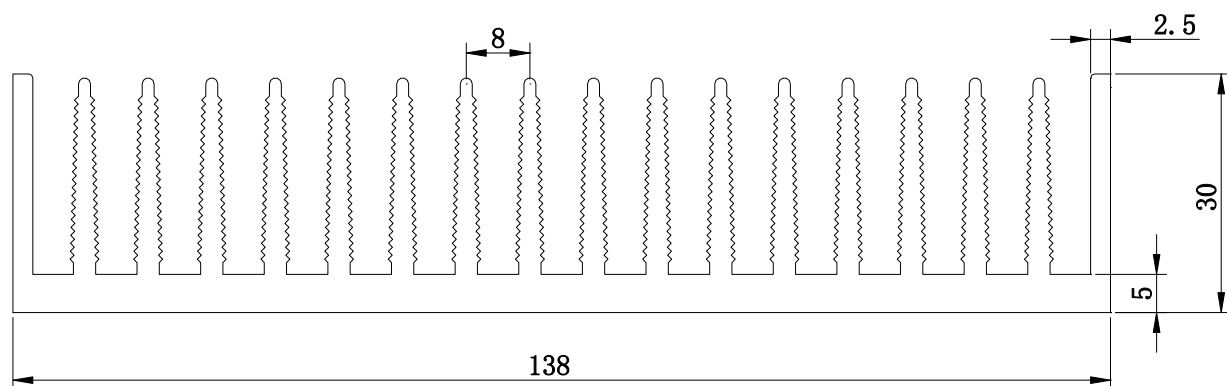

断面积 (mm ²)	周长 (mm)	线密度 (kg/m)
1860	1423	5.1

(145). 30DQ138A

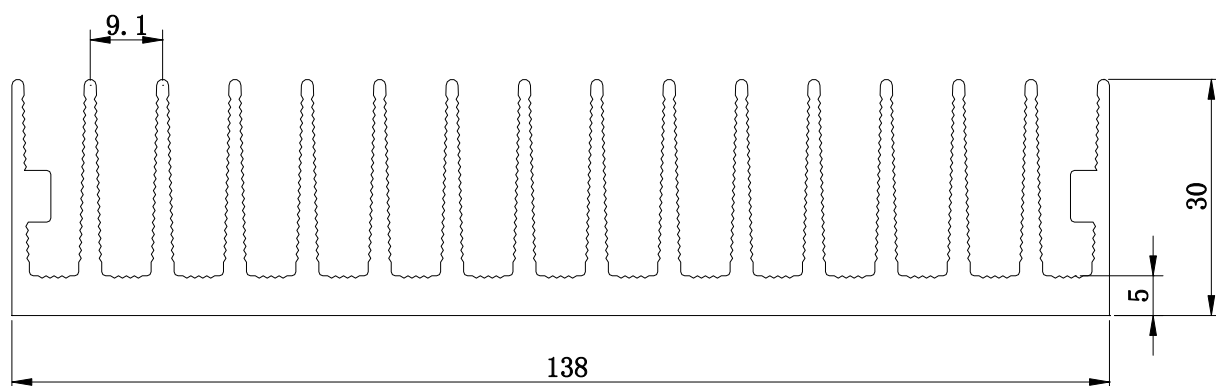

断面积 (mm ²)	周长 (mm)	线密度 (kg/m)
1560	1163	4.21

(146). 30DQ138B

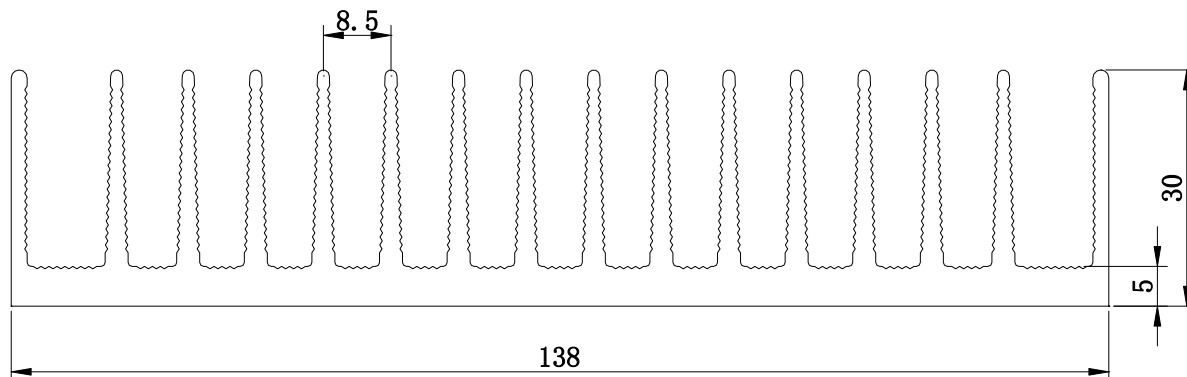

断面积 (mm ²)	周长 (mm)	线密度 (kg/m)
1523	1156	4.11

(147). 70DQ315

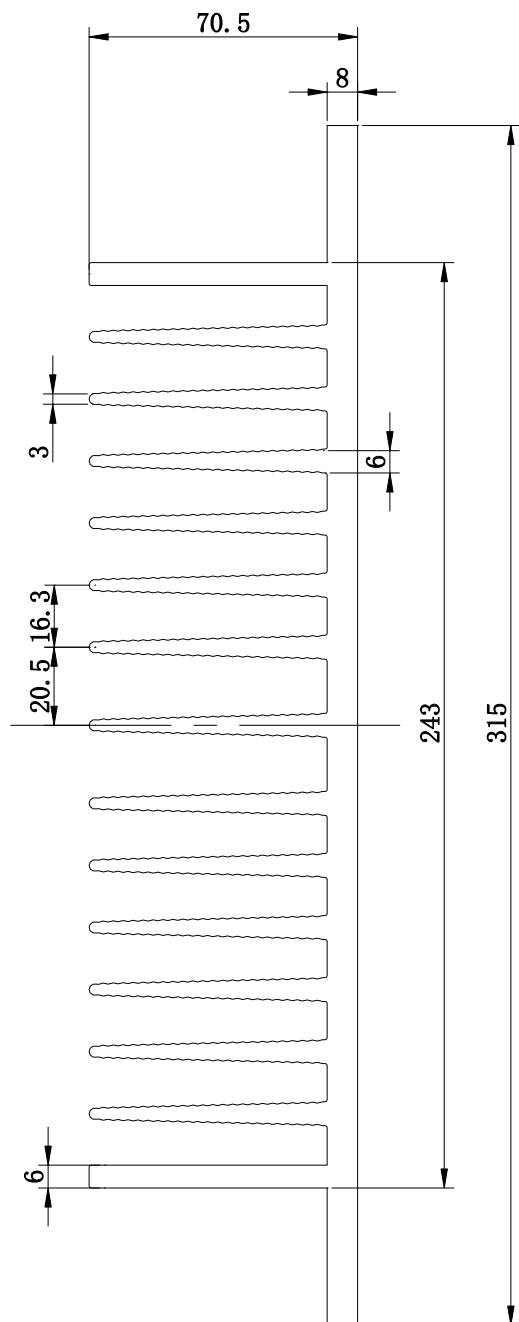

断面积 (mm ²)	比例 1 : 2	
	周长 (mm)	线密度 (kg/m)
7233	2510	19.53

(148). 68DQ400

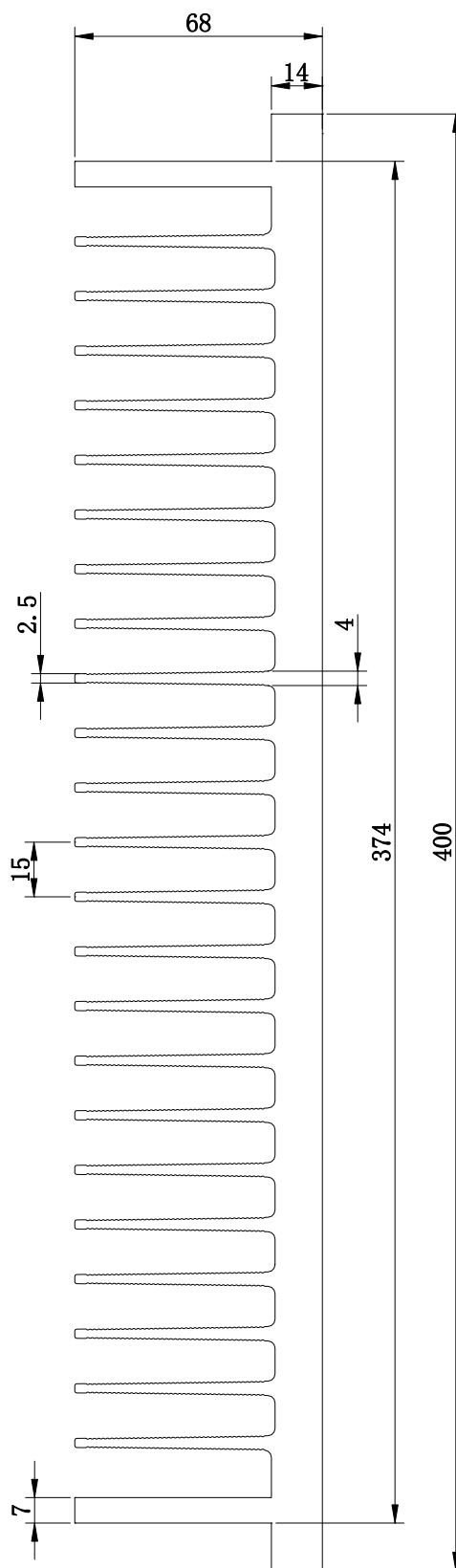

断面积 (mm ²)	比例 1 : 2	
	周长 (mm)	线密度 (kg/m)
10320	3814	27.9

(149). 71DQ260

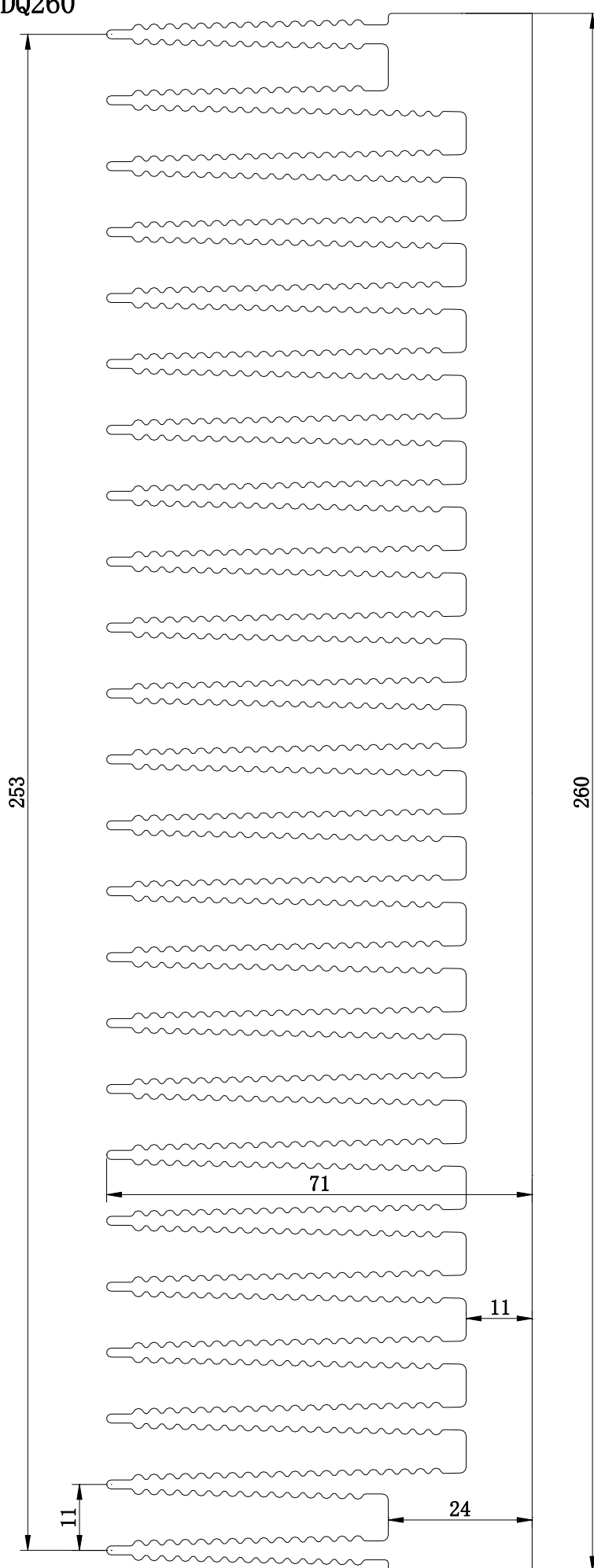

断面积 (mm ²)	周长 (mm)	线密度 (kg/m)
8170	4170	22.1

(150).70DQ480

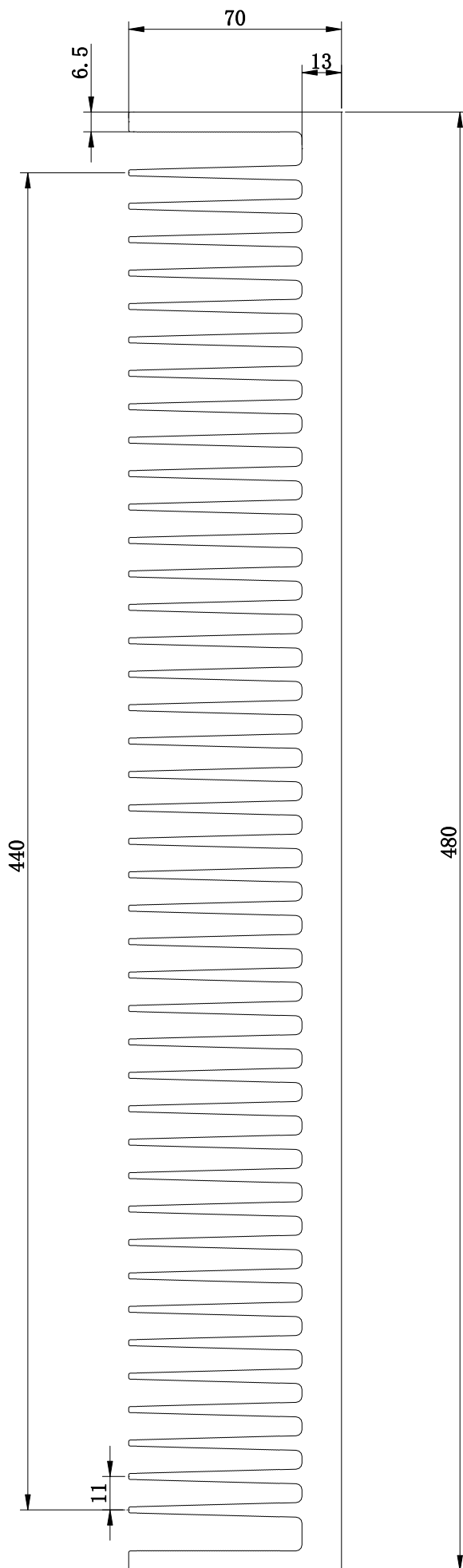

		比例	1 : 2
断面积 (mm ²)	周长 (mm)	线密度 (kg/m)	
15419	5717	41.8	

(151). 75DQ450

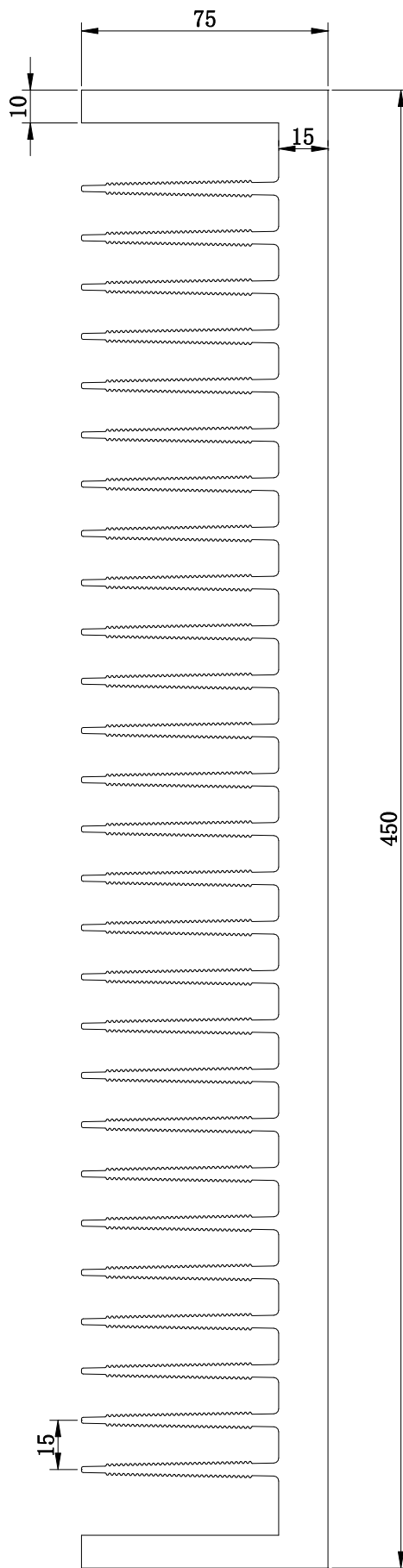

		比例	1 : 2
断面积 (mm ²)	周长 (mm)	线密度 (kg/m)	
14200	5688	38.4	

(152). 33DQ176

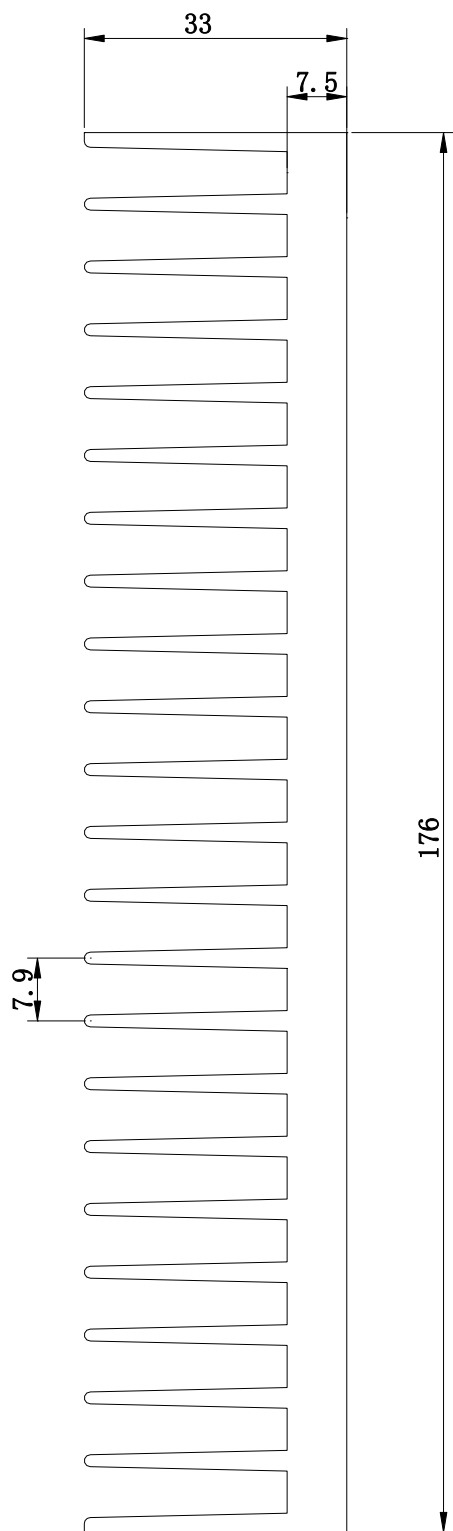

断面积 (mm ²)	周长 (mm)	线密度 (kg/m)
2519	1502	6.8

(153). 21DQ178

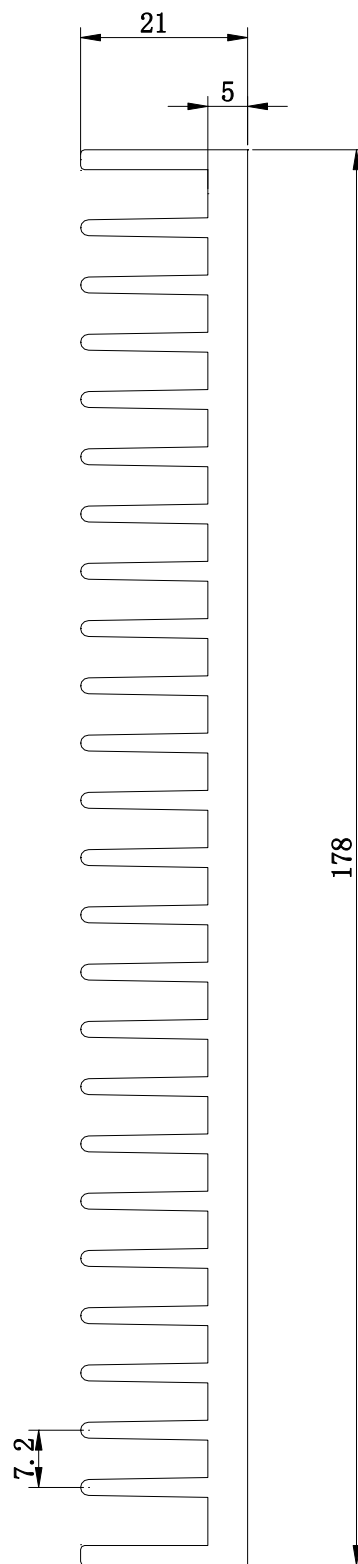

断面积 (mm ²)	周长 (mm)	线密度 (kg/m)
1850	1364	5.0

(154). 50DQ199

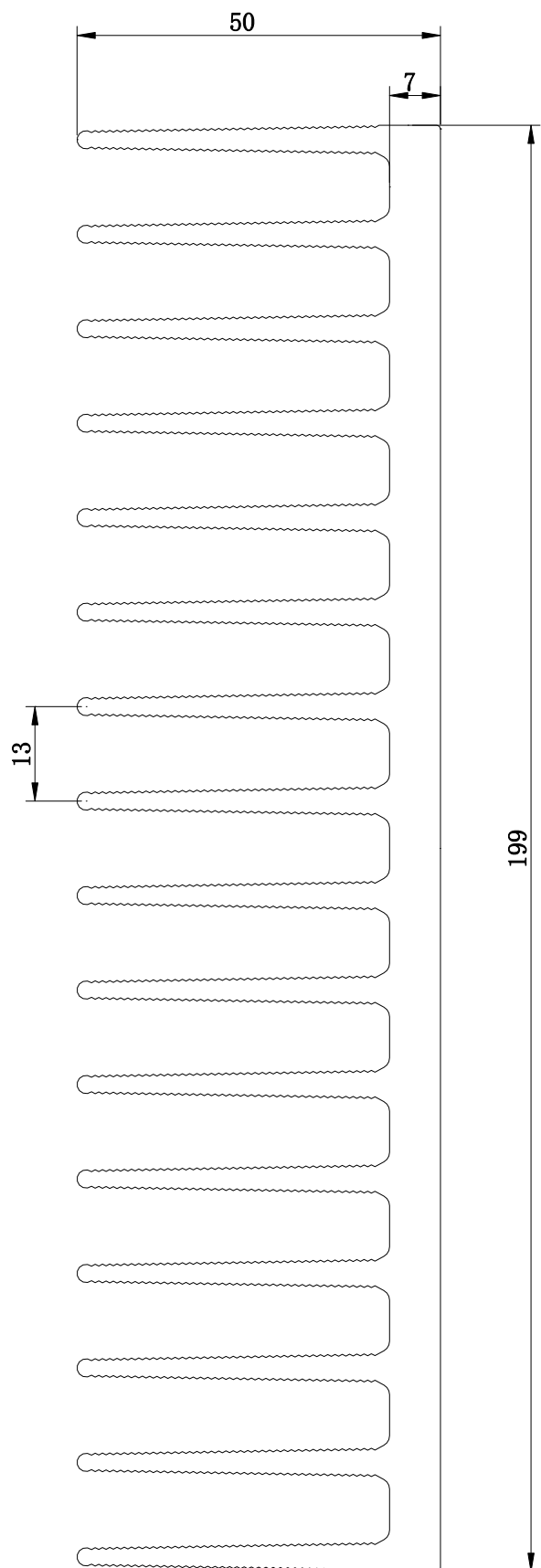

断面积 (mm ²)	周长 (mm)	线密度 (kg/m)
3620	1890	9.8

(155). 25DQ200

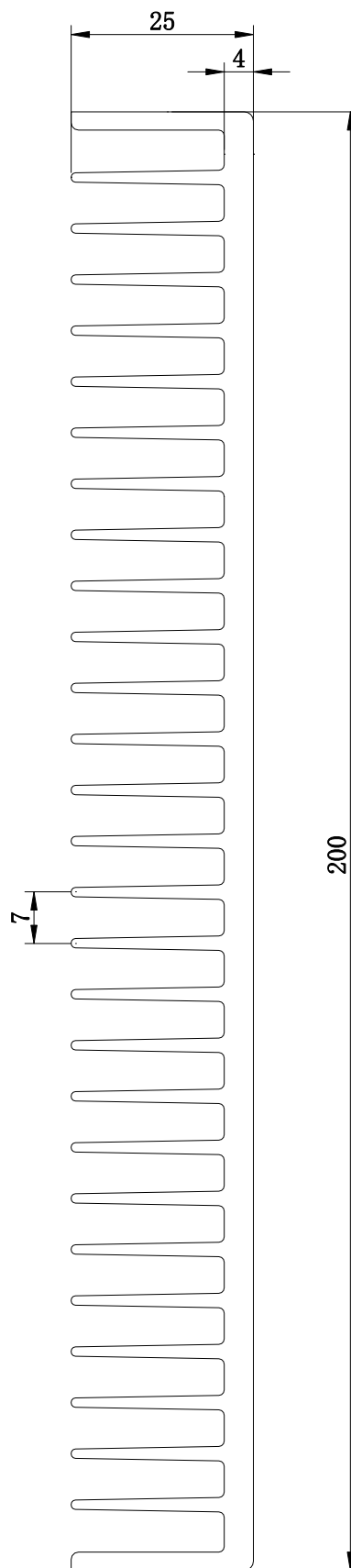

断面积 (mm ²)	周长 (mm)	线密度 (kg/m)
1850	1580	5.5

(156).77DQ212

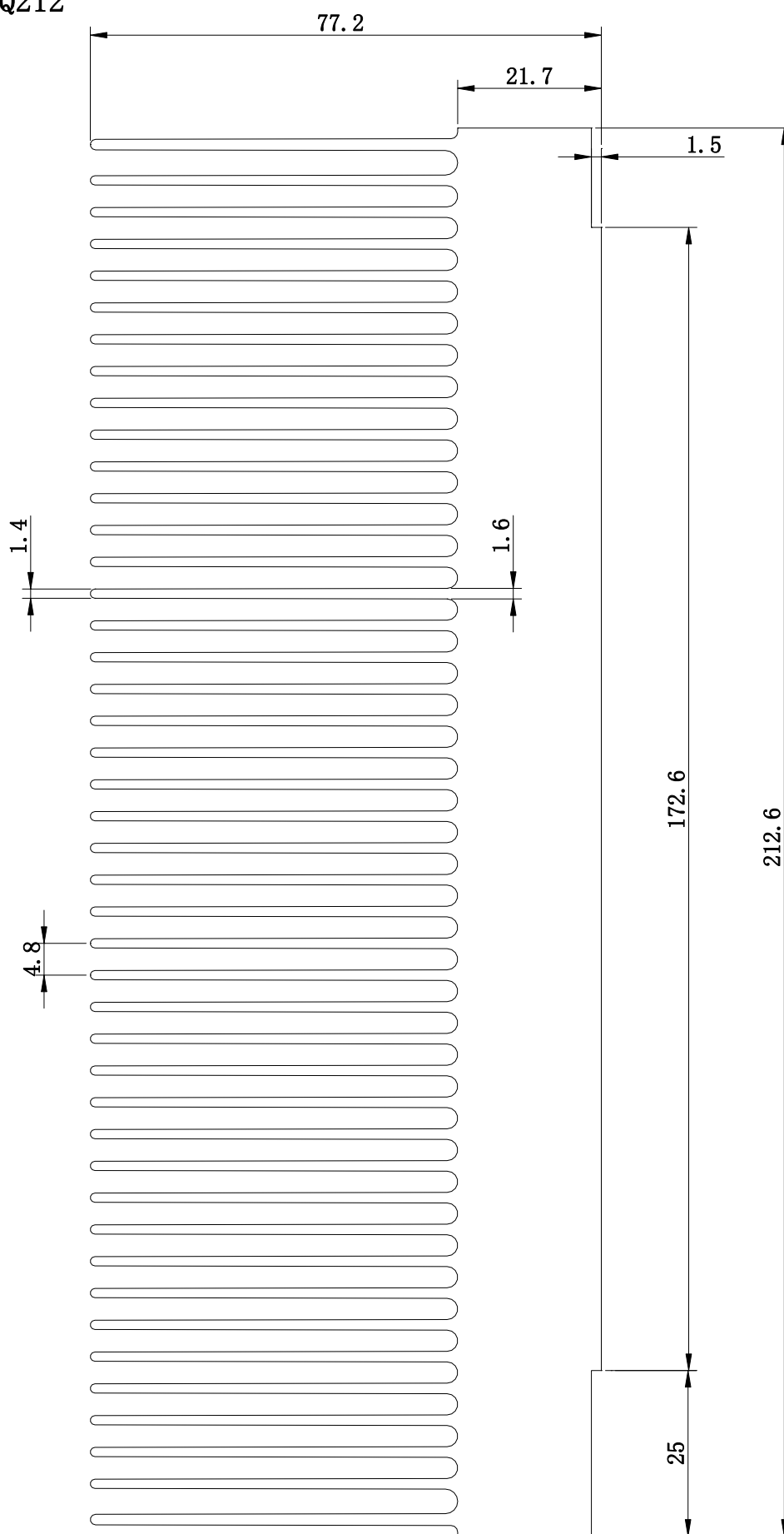

断面积 (mm ²)	周长 (mm)	线密度 (kg/m)
9260	5258	25

(157) 45D140

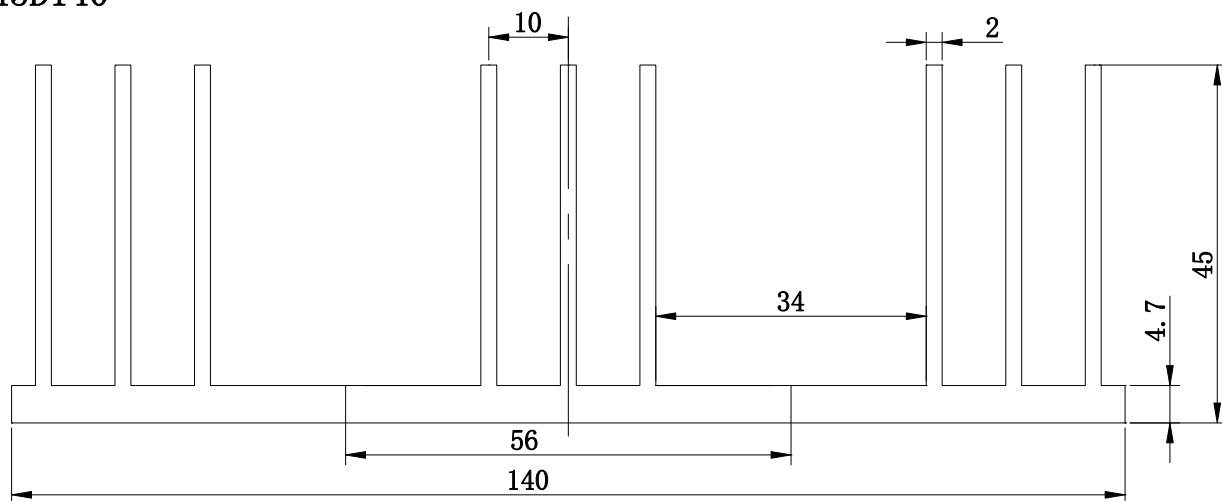

断面积(mm ²)	周长(mm)	线密度(kg/m)
1470	1014	3.97

(158). 9D99

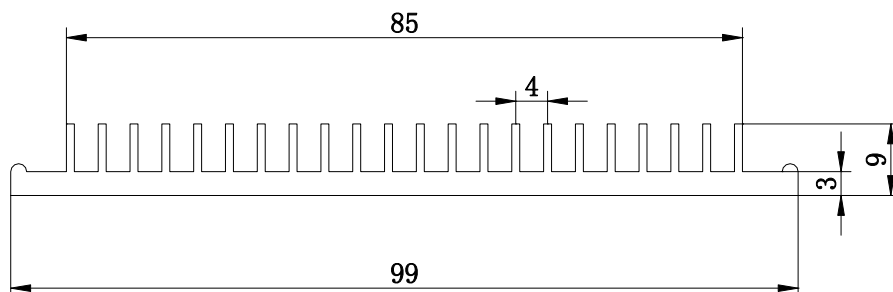

断面积(mm ²)	周长(mm)	线密度(kg/m)
460	470	1.24

(159). 7D132

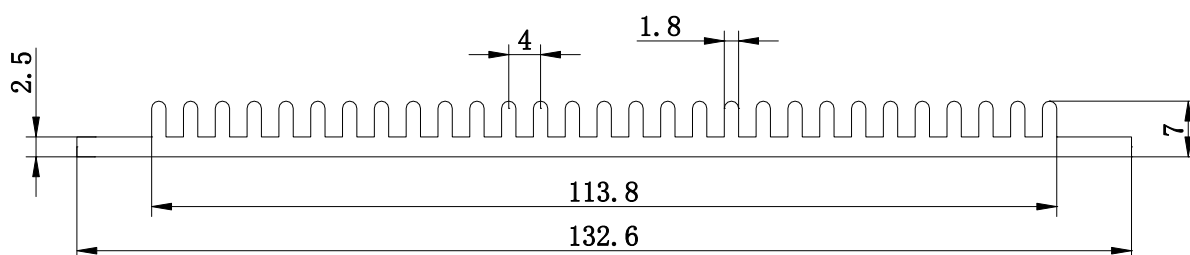

断面积(mm ²)	周长(mm)	线密度(kg/m)
590	508	1.59

(160).90DQ572(焊接)

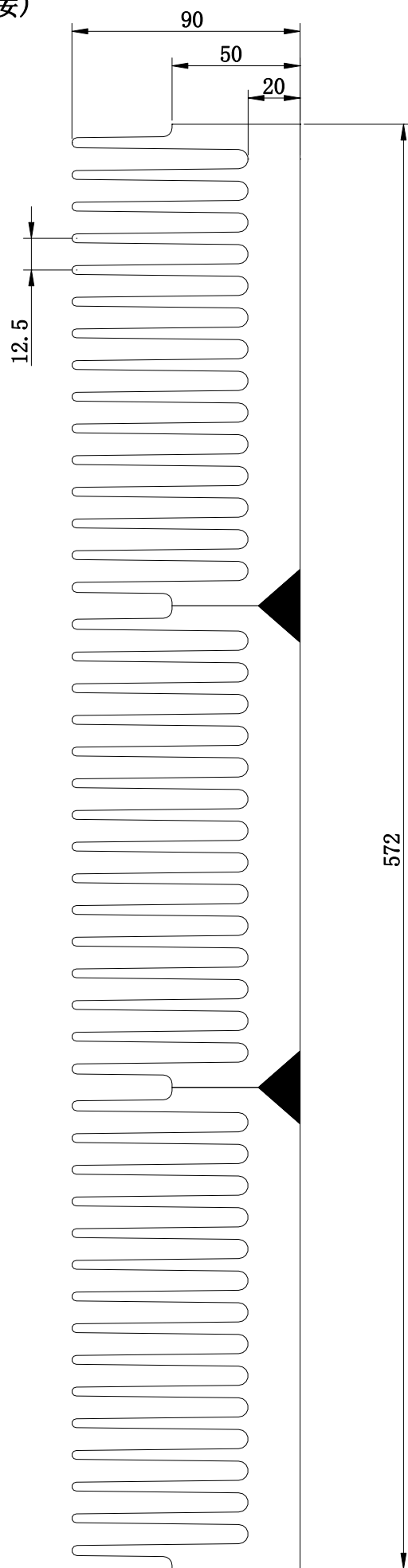

断面积 (mm ²)	周长 (mm)	线密度 (kg/m)
28140	7030	75.9

(161). 90DQ260

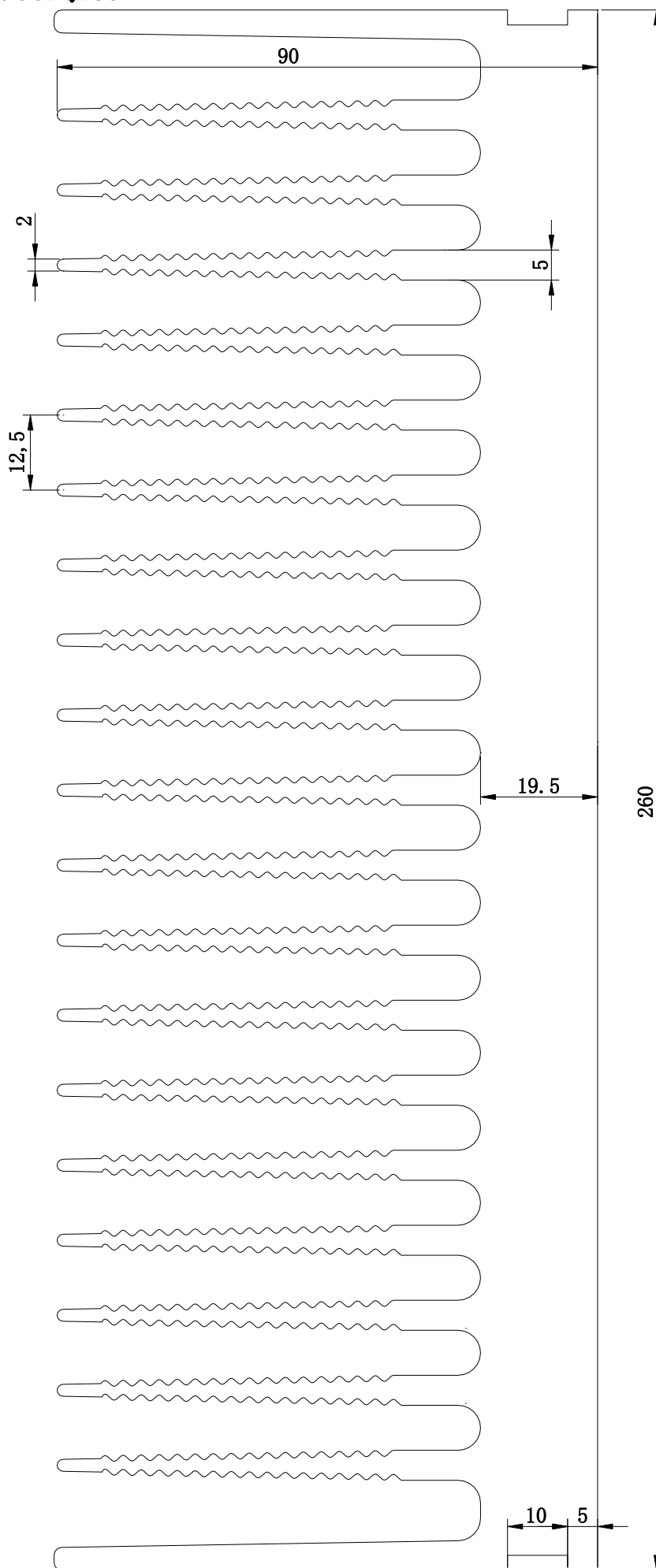

断面积(mm ²)	周长(mm)	线密度(kg/m)
10740	3828	29.0

(162). 90DQ500 (焊接)

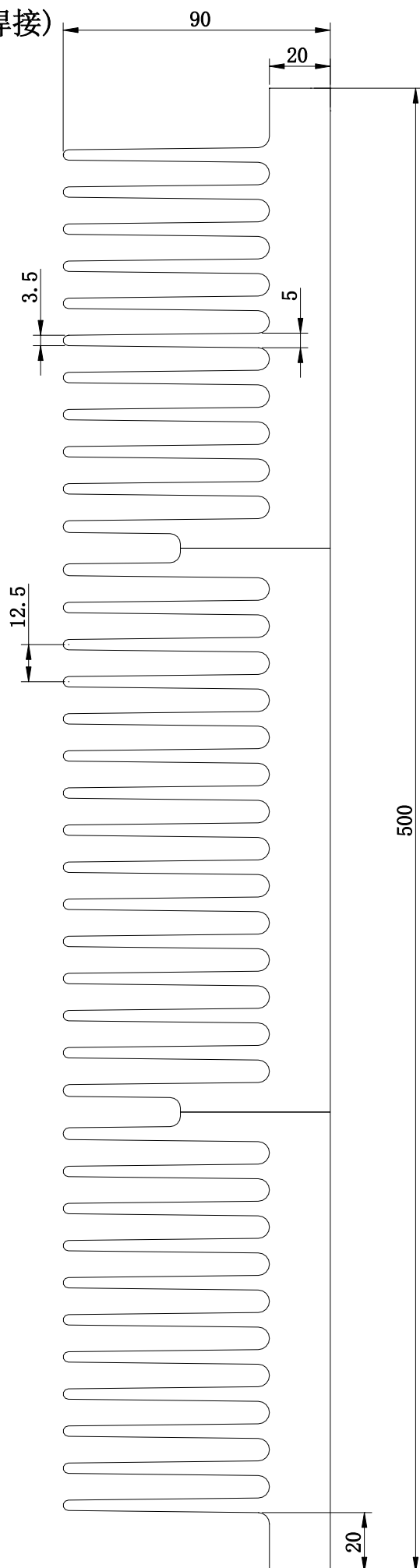

注:最大宽度:920

断面面积 (mm ²)	周长 (mm)	线密度 (kg/m)
23000	6038	62.1

(163). 65DQ400

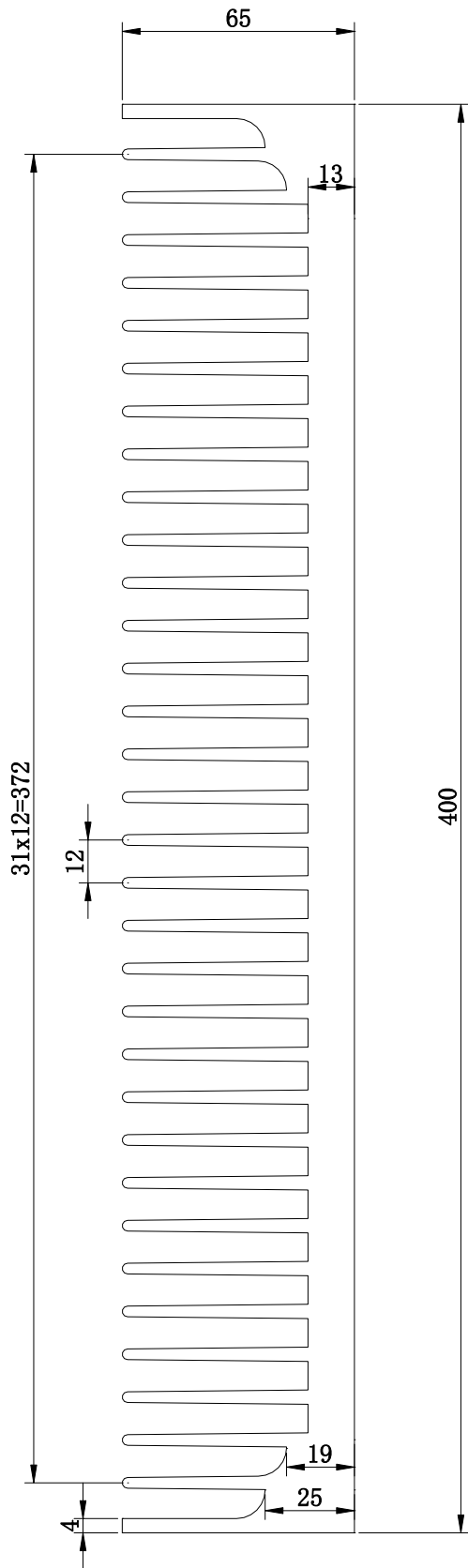

断面面积 (mm ²)	比例 1 : 2	
	周长 (mm)	线密度 (kg/m)
12430	4200	33.6

(164). 85DQ400

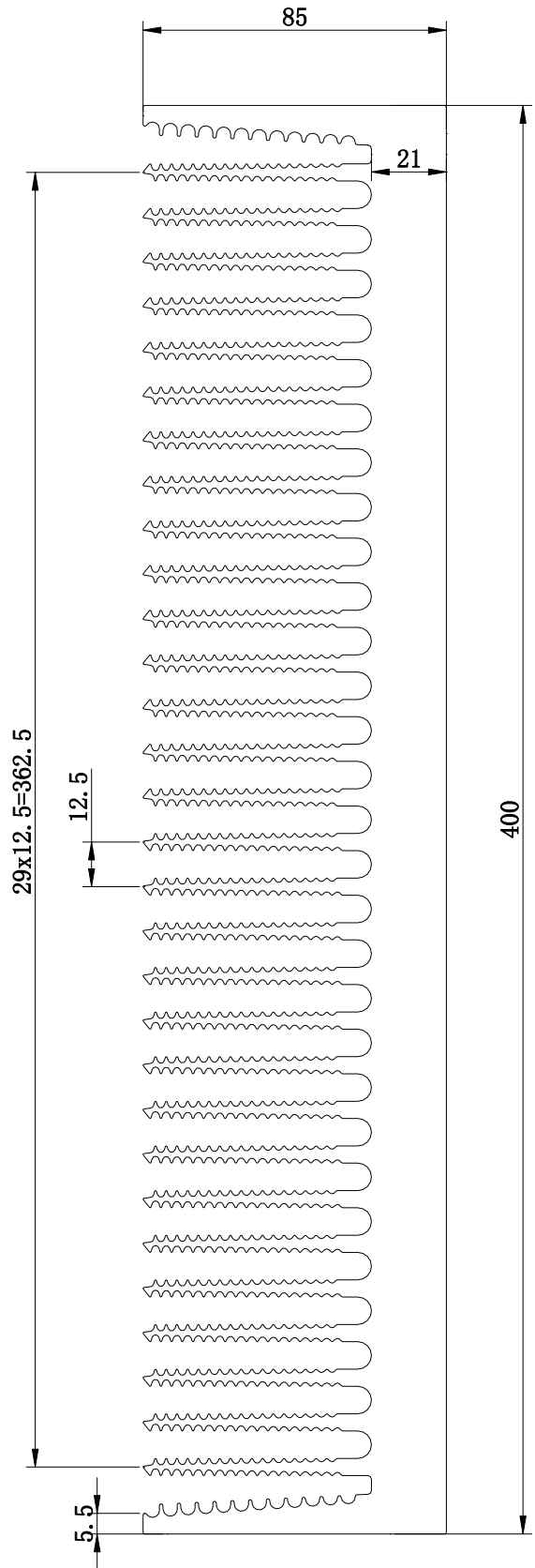

断面面积 (mm ²)	比例 1 : 2	
	周长 (mm)	线密度 (kg/m)
16770	6300	45.3

(165). 119DQ490

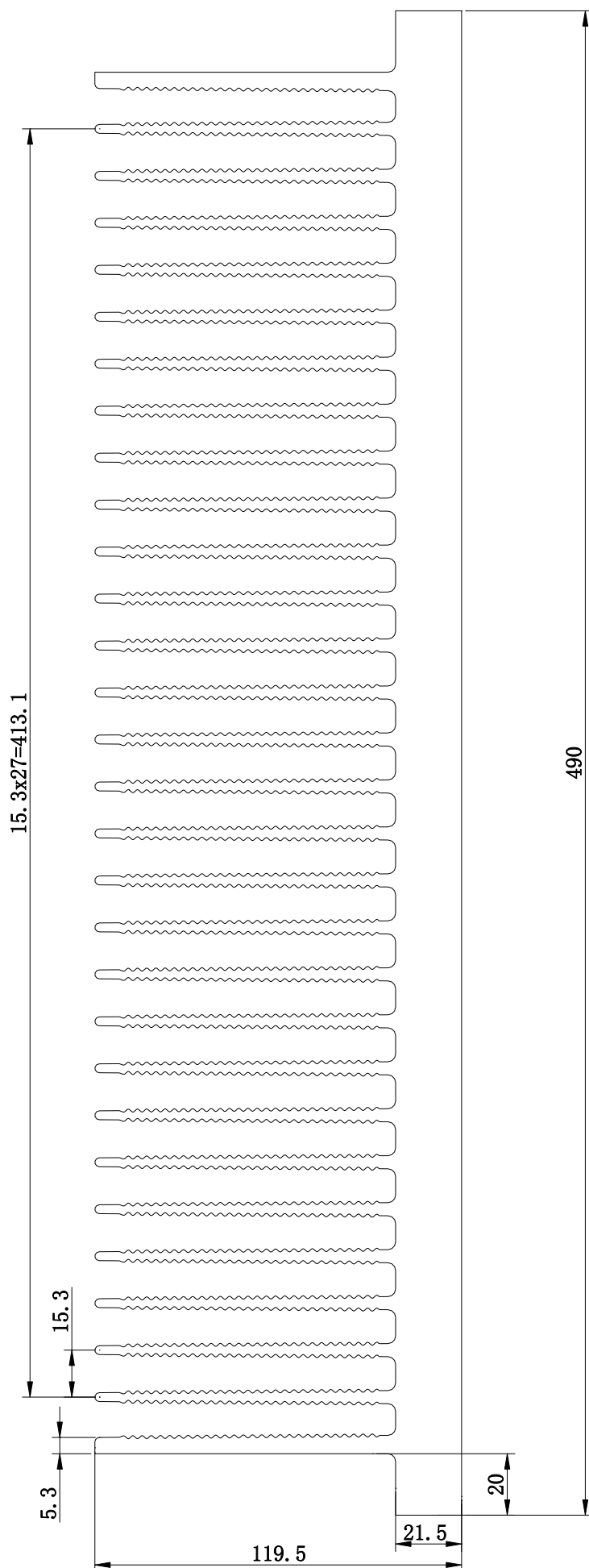

	比例	1 : 2
断面积 (mm ²)	周长 (mm)	线密度 (kg/m)
21546	7866	58.4

(166). 45DQ175

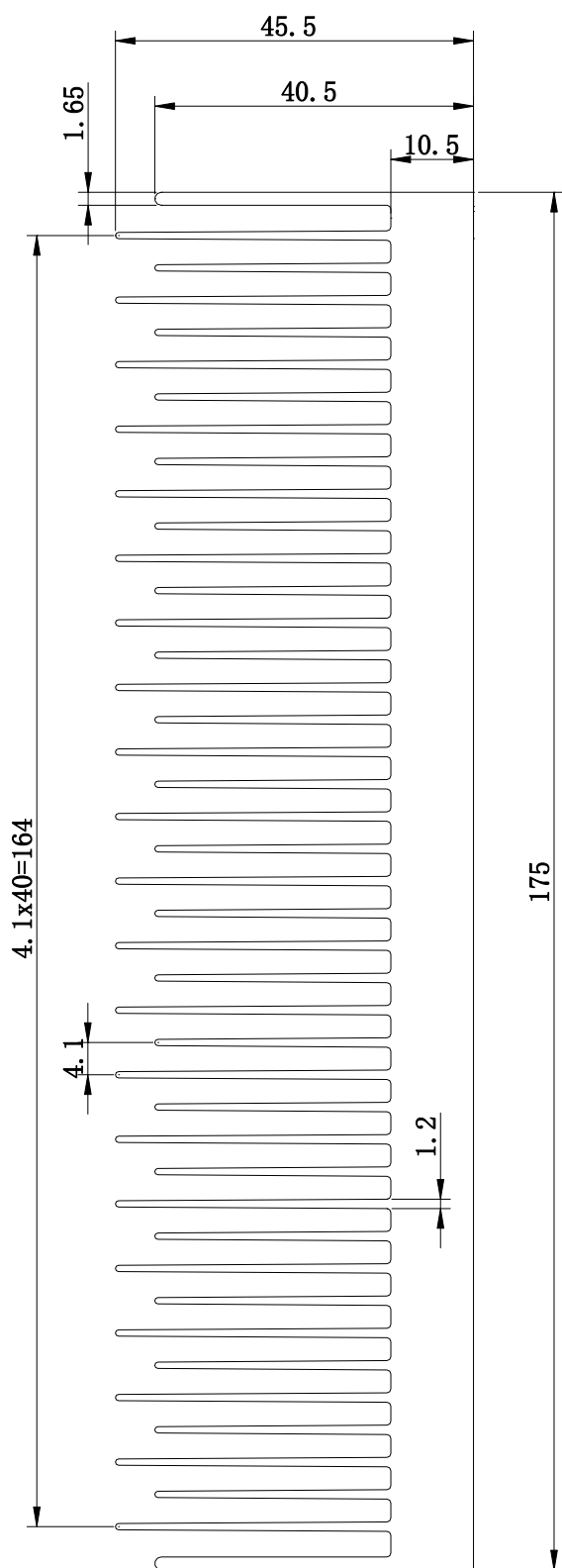

断面积 (mm ²)	周长 (mm)	线密度 (kg/m)
3890	3115	10.5

(167). 57DQ224



断面积 (mm ²)	周长 (mm)	线密度 (kg/m)
6000	3962	16.2

(168).73DQ189

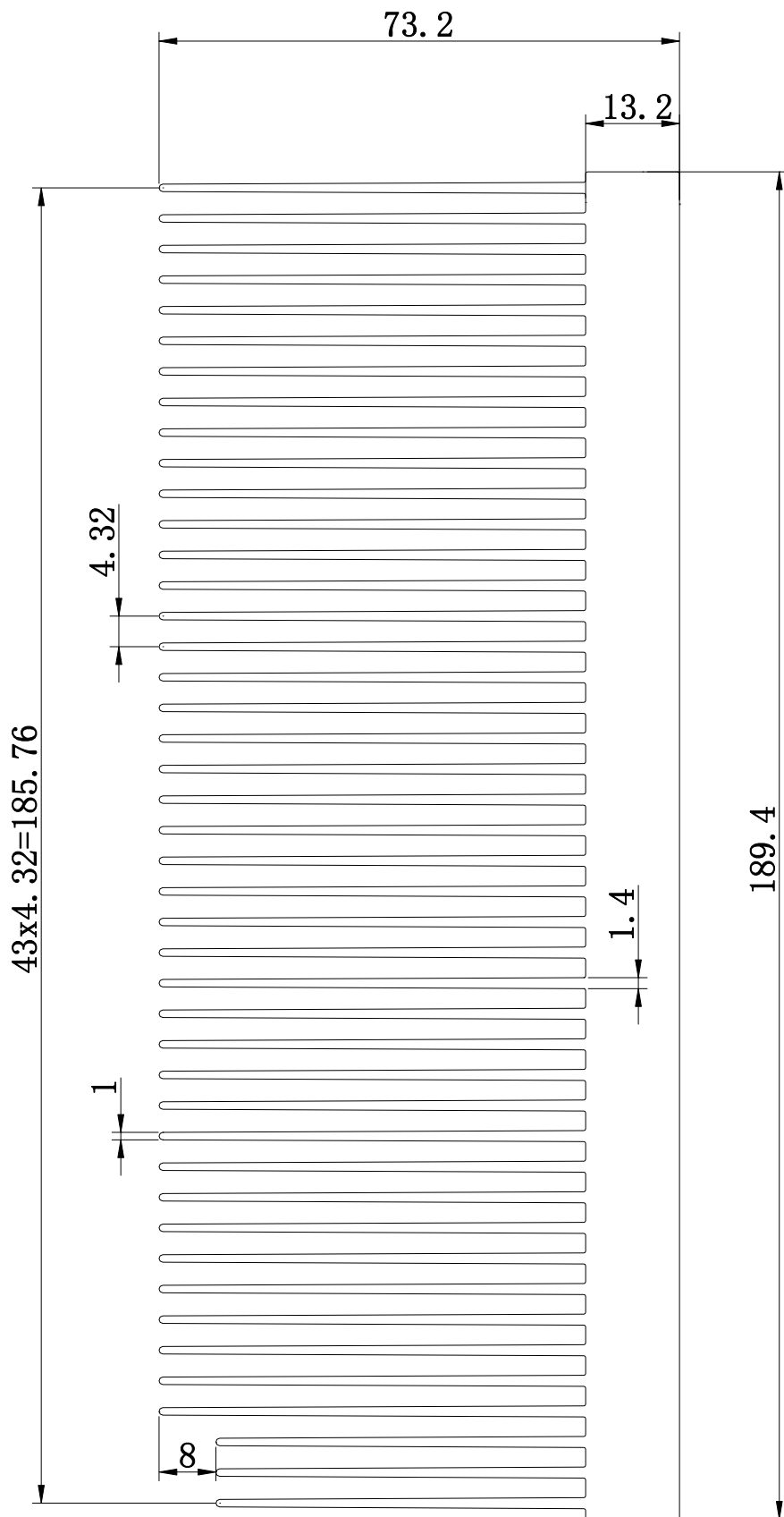

断面积 (mm ²)	周长 (mm)	线密度 (kg/m)
6222	5592	16.8

(1). 16S23

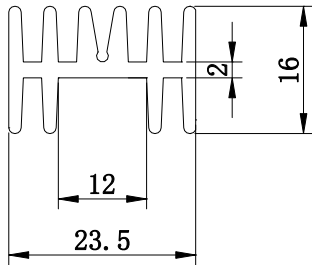

断面积 (mm ²)	周长 (mm)	线密度 (kg/m)
180	180	0.47

(2). 19S35

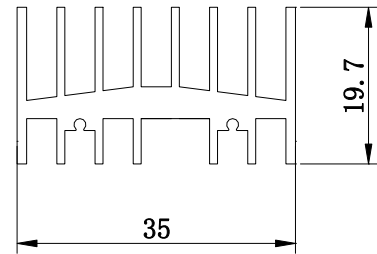

断面积 (mm ²)	周长 (mm)	线密度 (kg/m)
285	330	0.77

(3). 30S50

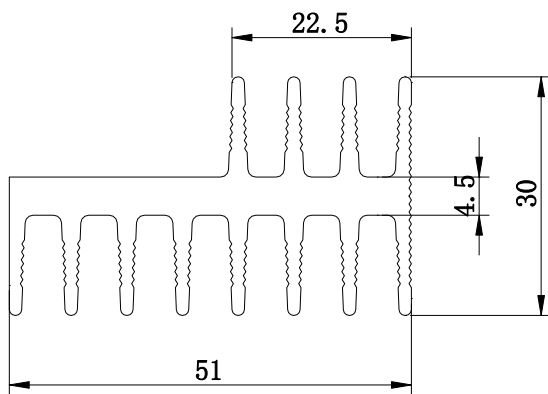

断面积 (mm ²)	周长 (mm)	线密度 (kg/m)
520	415	1.4

(4). 25S52

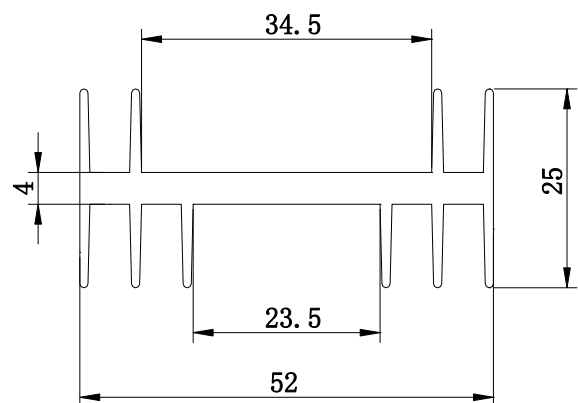

断面积 (mm ²)	周长 (mm)	线密度 (kg/m)
334	314	0.95

(5). 50S144

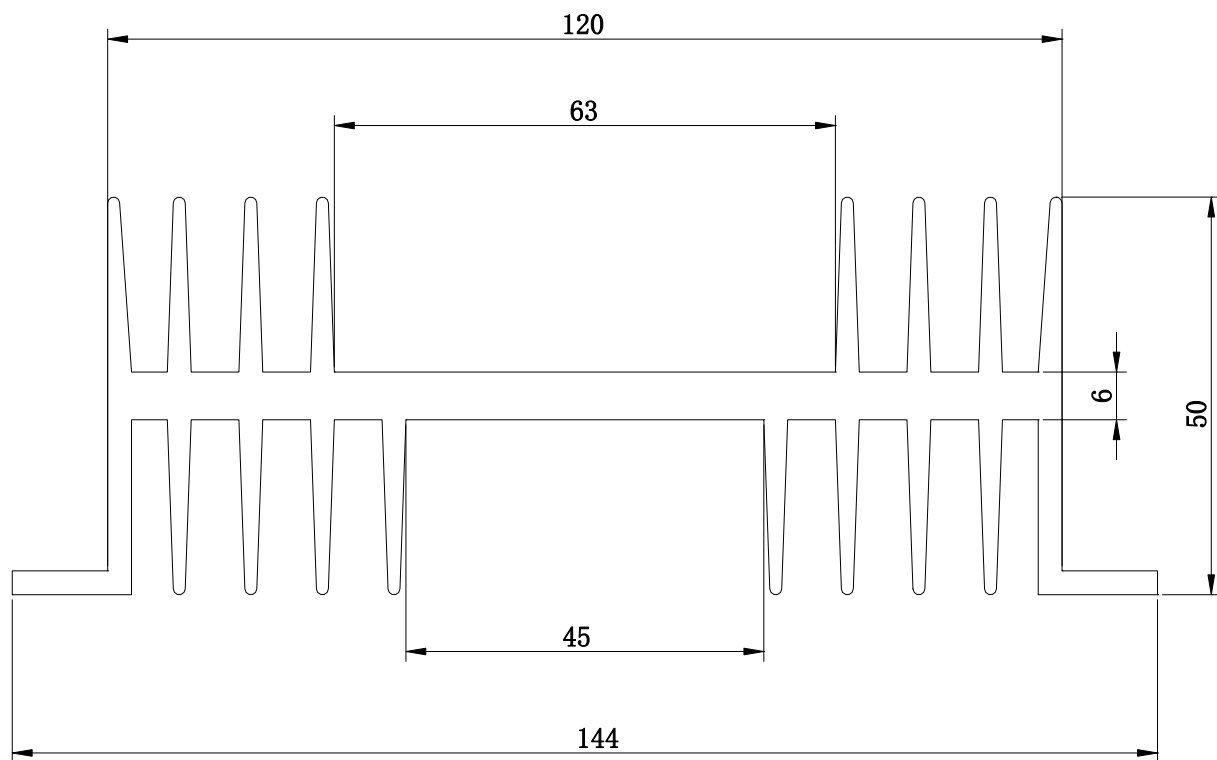

断面积 (mm ²)	周长 (mm)	线密度 (kg/m)
1788	1060	4.83

(6). 50S144A

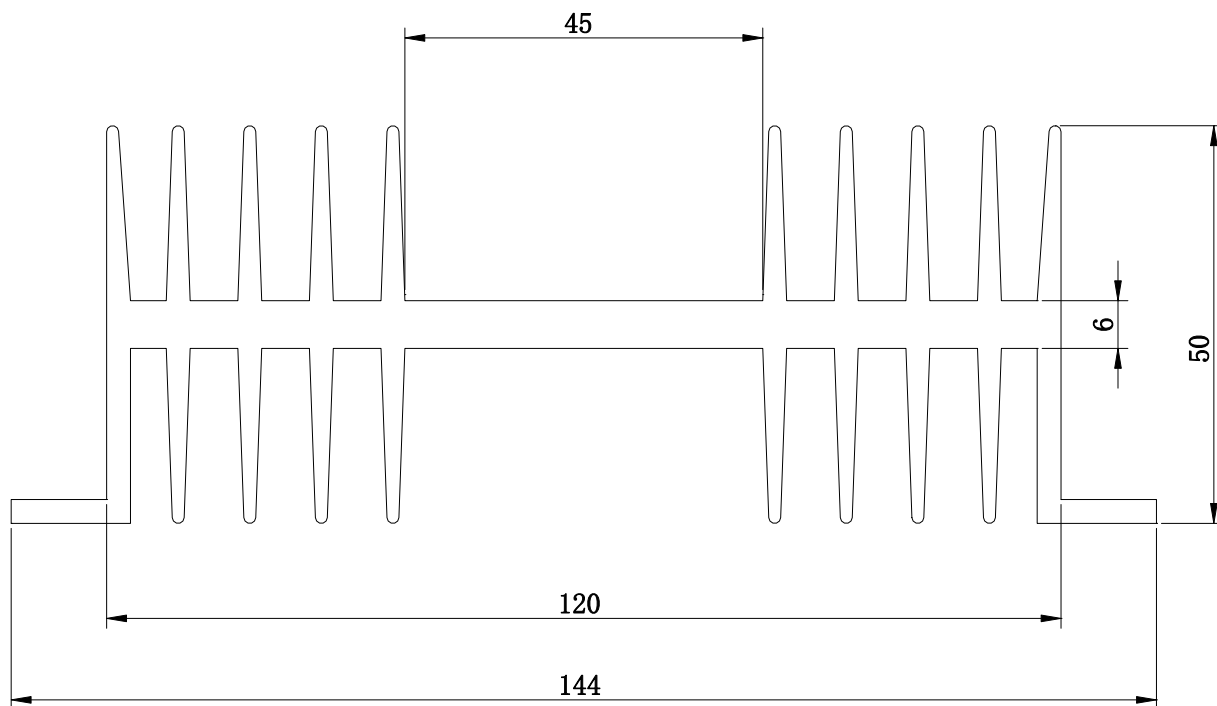

断面积 (mm ²)	周长 (mm)	线密度 (kg/m)
1890	1141	5.1

(7). 60S102

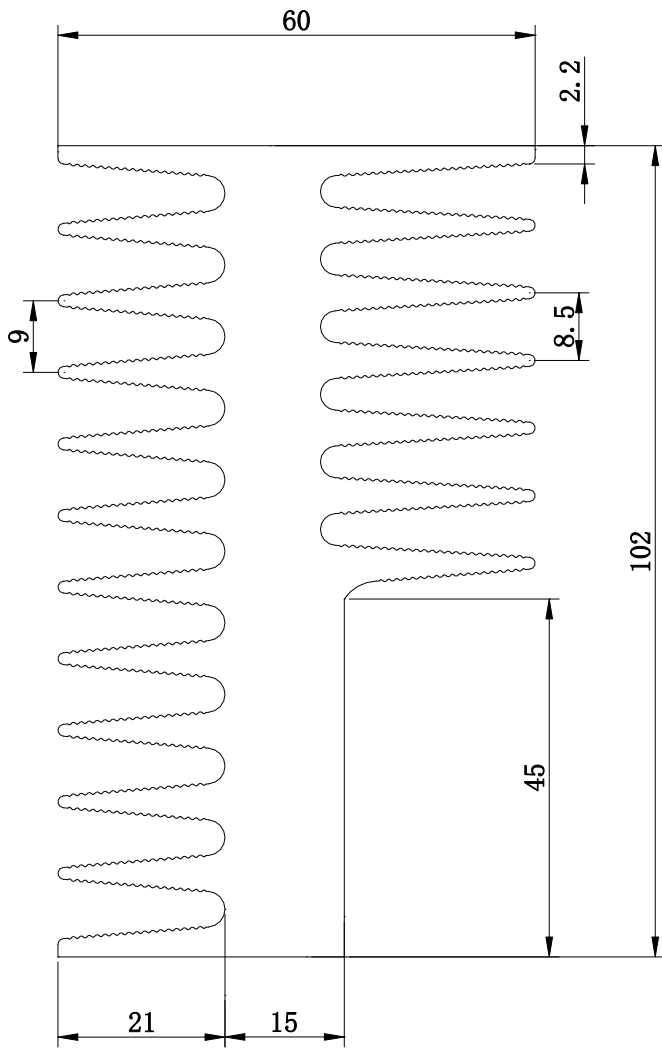

断面积 (mm ²)	周长 (mm)	线密度 (kg/m)
2911	1170	7.86

(8). 50S180

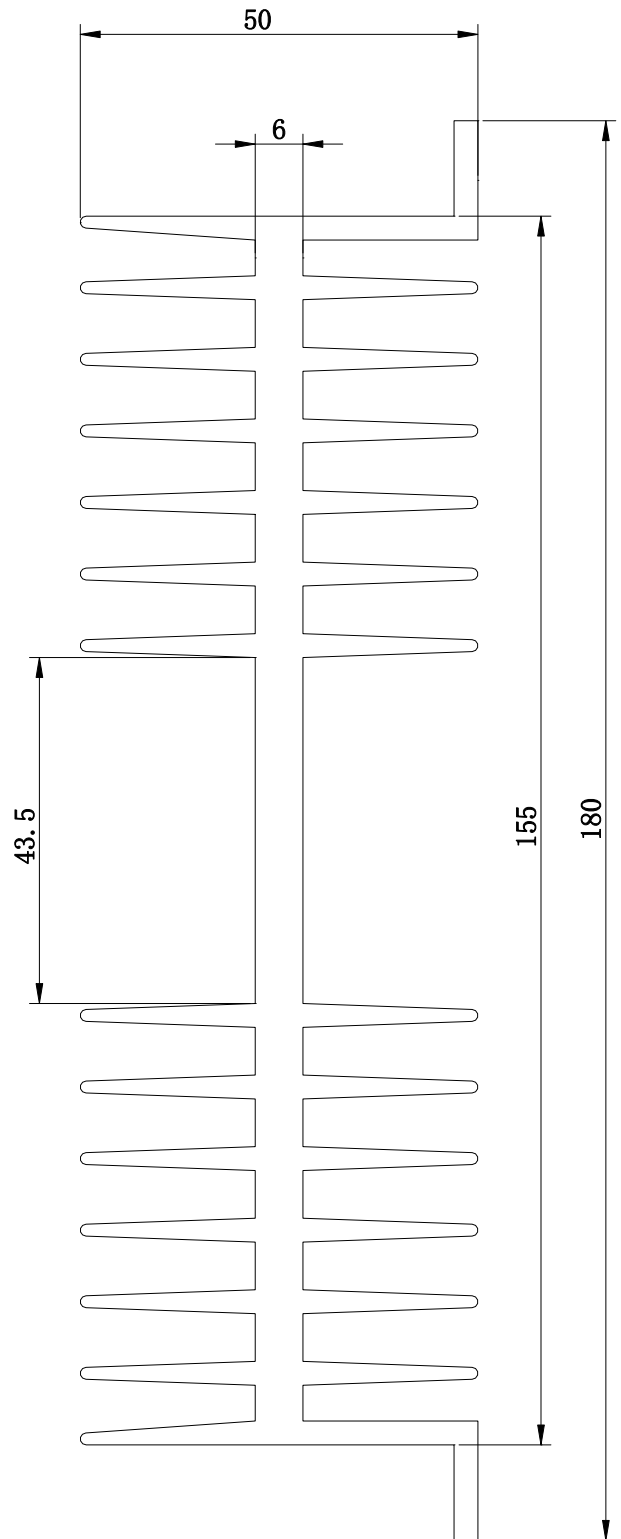

断面积 (mm ²)	周长 (mm)	线密度 (kg/m)
2400	1552	6.8

(9). 40S89

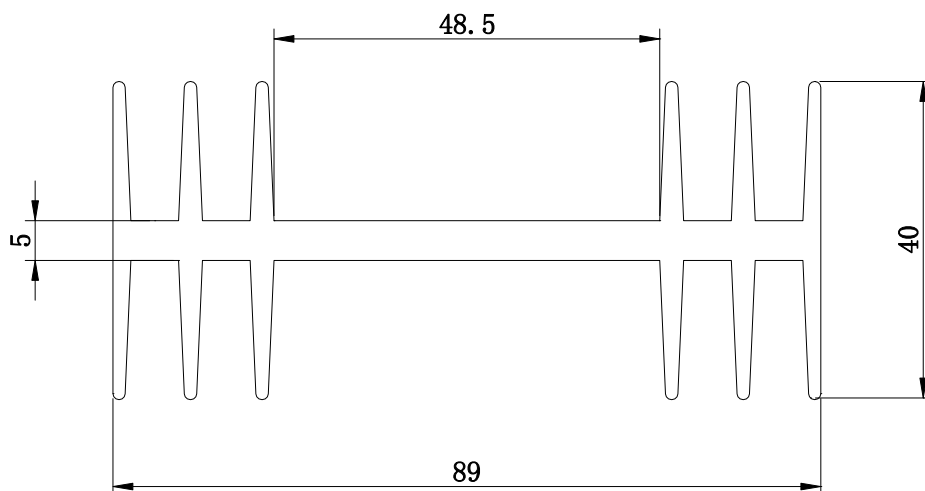

断面积 (mm ²)	周长 (mm)	线密度 (kg/m)
932	586	2.52

(10). 40S89A

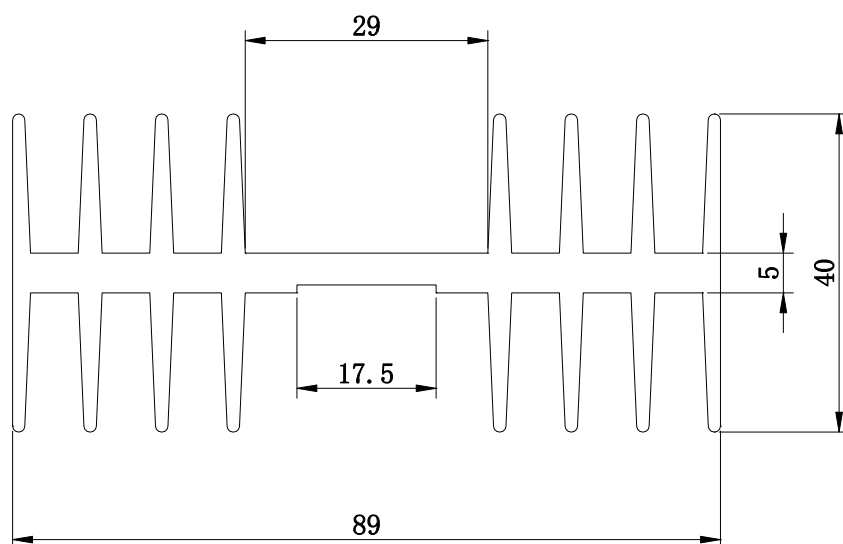

断面积 (mm ²)	周长 (mm)	线密度 (kg/m)
1507	904	2.6

(11). 32S68

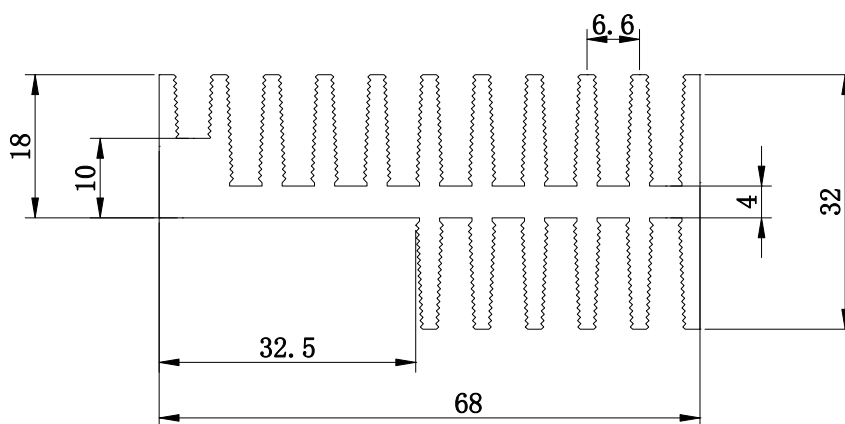

断面积 (mm ²)	周长 (mm)	线密度 (kg/m)
930	765	2.5

(12) 50S75

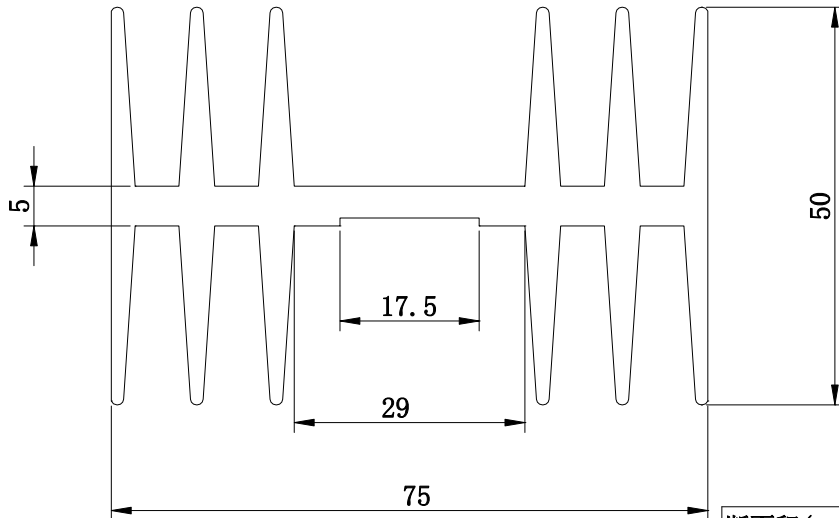

断面积 (mm ²)	周长 (mm)	线密度 (kg/m)
1070	660	2.88

(13) 28S104

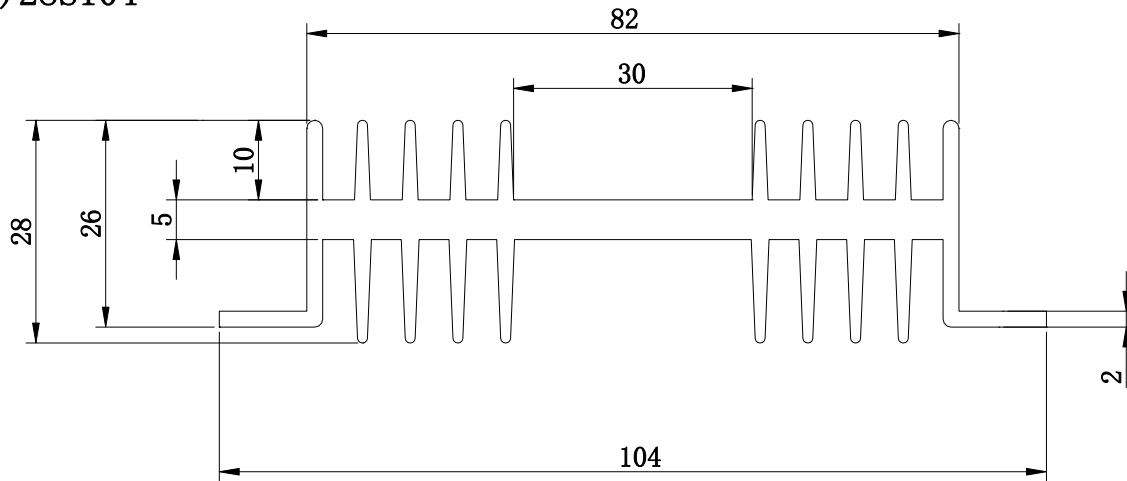

断面积 (mm ²)	周长 (mm)	线密度 (kg/m)
850	650	2.29

(14) 50S72

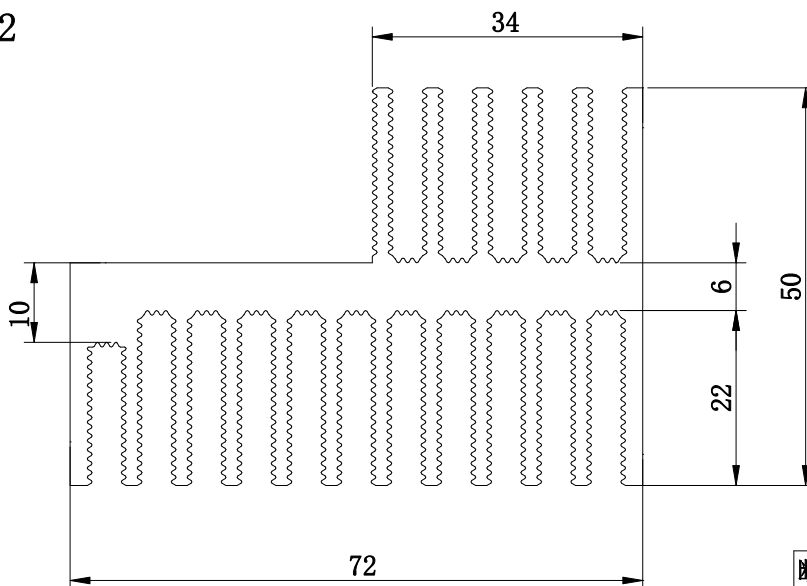

断面积 (mm ²)	周长 (mm)	线密度 (kg/m)
1300	1294	3.51

(1). 8Y18

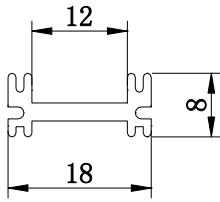

断面积 (mm ²)	周长 (mm)	线密度 (kg/m)
65	80	0.18

(2). 20Y32

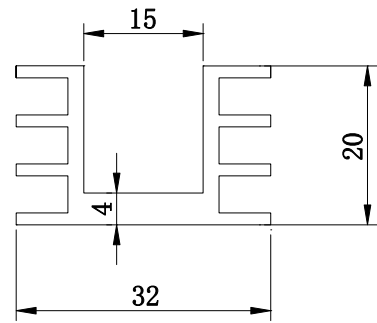

断面积 (mm ²)	周长 (mm)	线密度 (kg/m)
245	220	0.65

(3). 24Y50

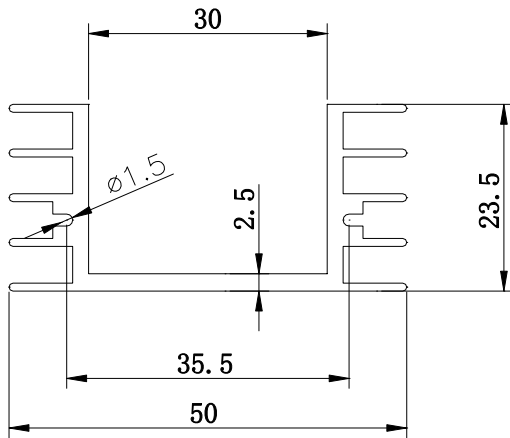

断面积 (mm ²)	周长 (mm)	线密度 (kg/m)
280	312	0.75

(4). 8Y19

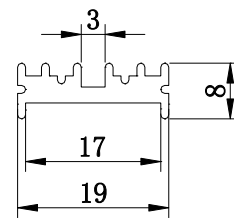

断面积 (mm ²)	周长 (mm)	线密度 (kg/m)
73	77	0.2

(5). 23Y54

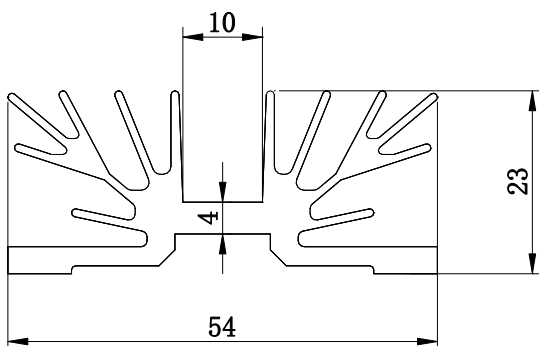

断面积 (mm ²)	周长 (mm)	线密度 (kg/m)
425	393	1.15

(6). 10Y15

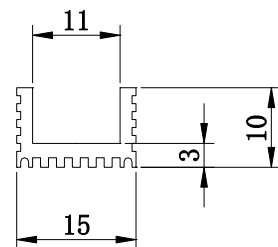

断面积 (mm ²)	周长 (mm)	线密度 (kg/m)
60	90	0.17

(7). 12Y60

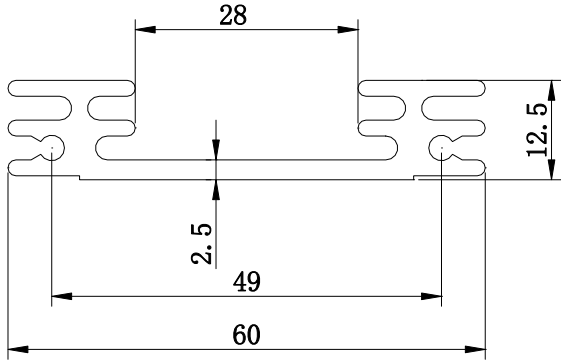

断面积 (mm ²)	周长 (mm)	线密度 (kg/m)
330	250	0.89

(8). 18Y60

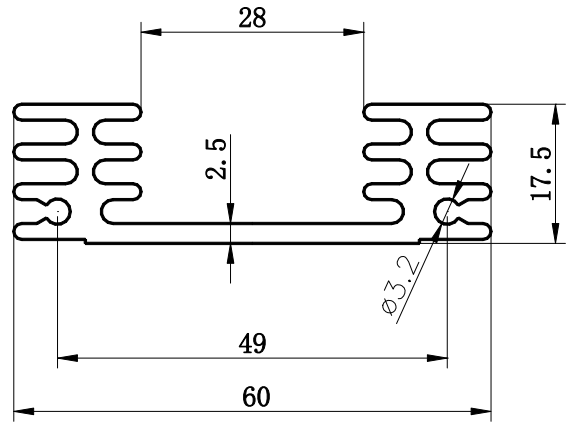

断面积 (mm ²)	周长 (mm)	线密度 (kg/m)
388	320	1.10

(9). 26Y60

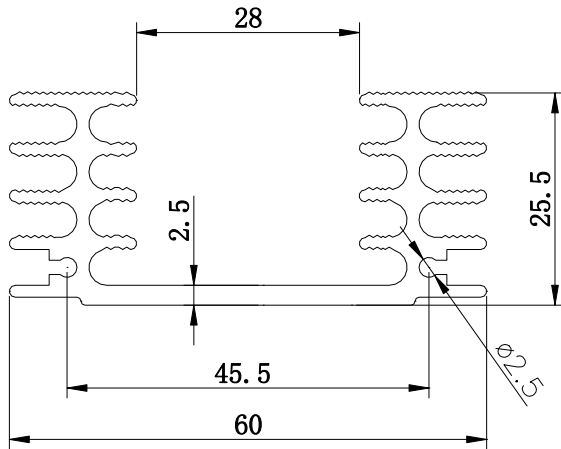

断面积 (mm ²)	周长 (mm)	线密度 (kg/m)
423	437	1.20

(10). 71Y25

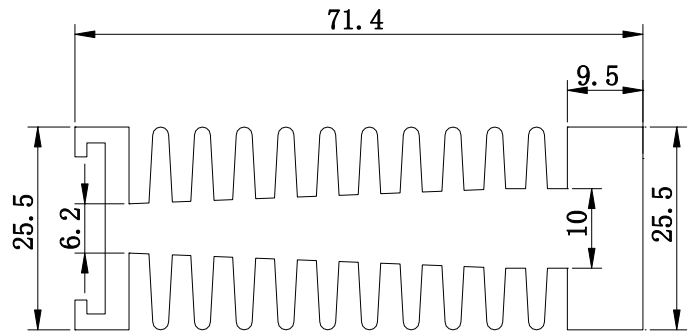

断面积 (mm ²)	周长 (mm)	线密度 (kg/m)
1316	560	3.55

(11). 28Y50

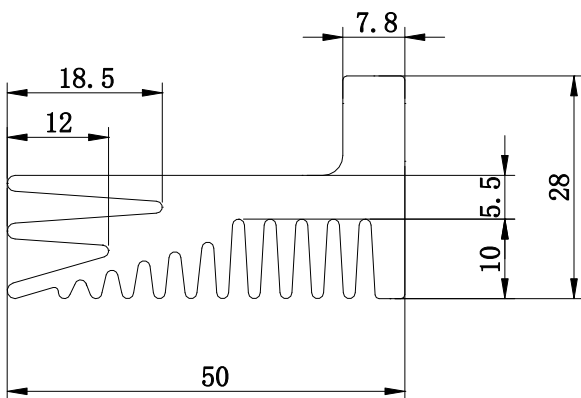

断面积 (mm ²)	周长 (mm)	线密度 (kg/m)
685	336	1.85

(12) 72Y48

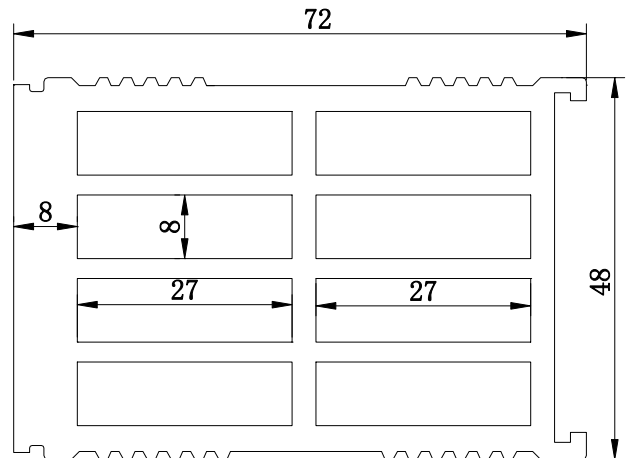

断面积 (mm ²)	周长 (mm)	线密度 (kg/m)
1500	850	4.05

(13). 80Y70

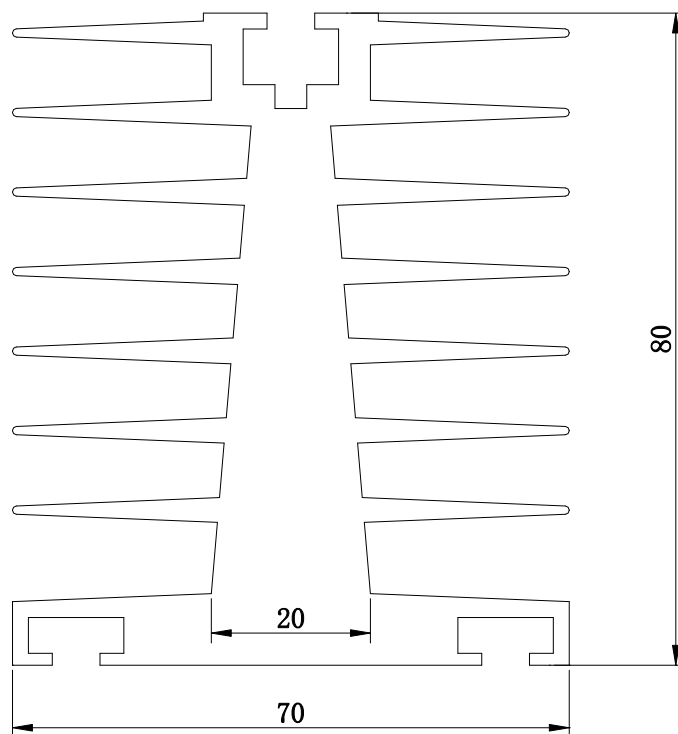

断面积 (mm ²)	周长 (mm)	线密度 (kg/m)
2286	1112	6.4

(14). 120Y70

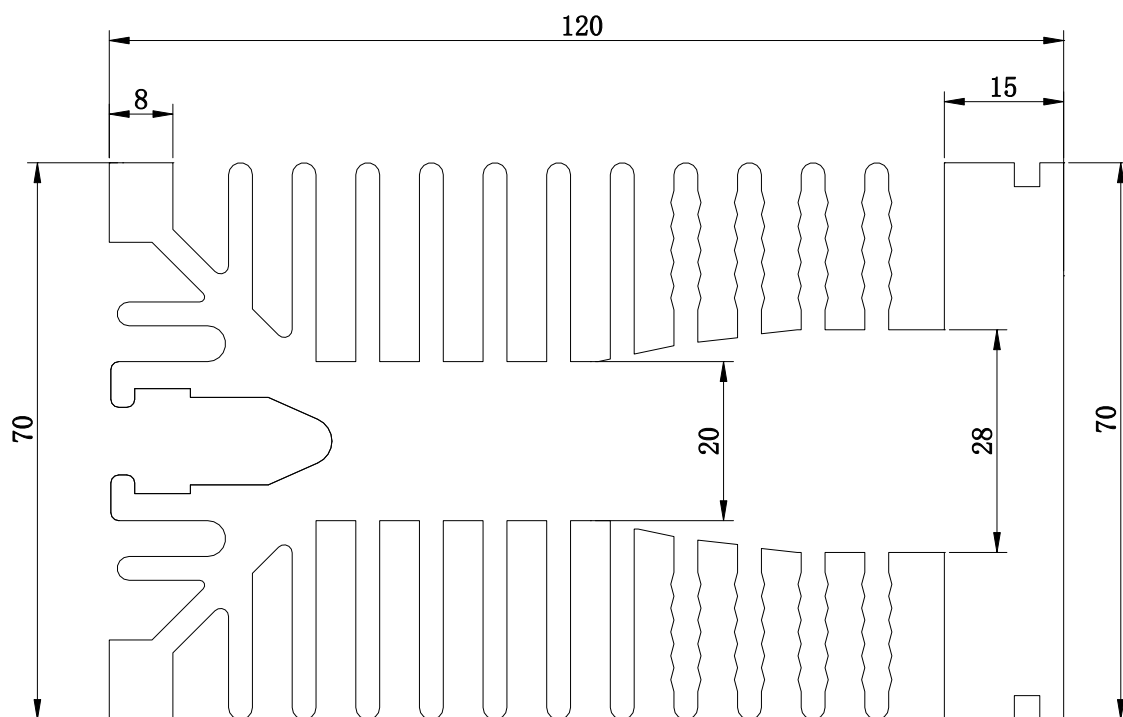

断面积 (mm ²)	周长 (mm)	线密度 (kg/m)
5092	1440	13.75

(15) 50Y80

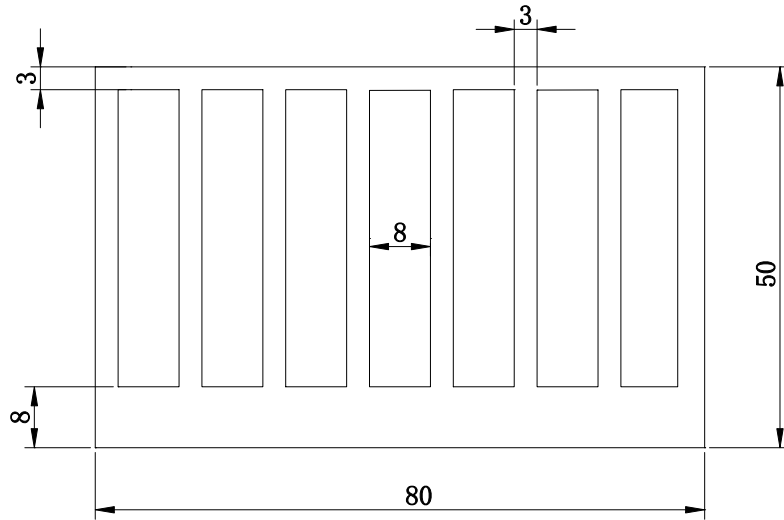

断面积 (mm ²)	周长 (mm)	线密度 (kg/m)
1837	918	5.2

(16). 50Y100

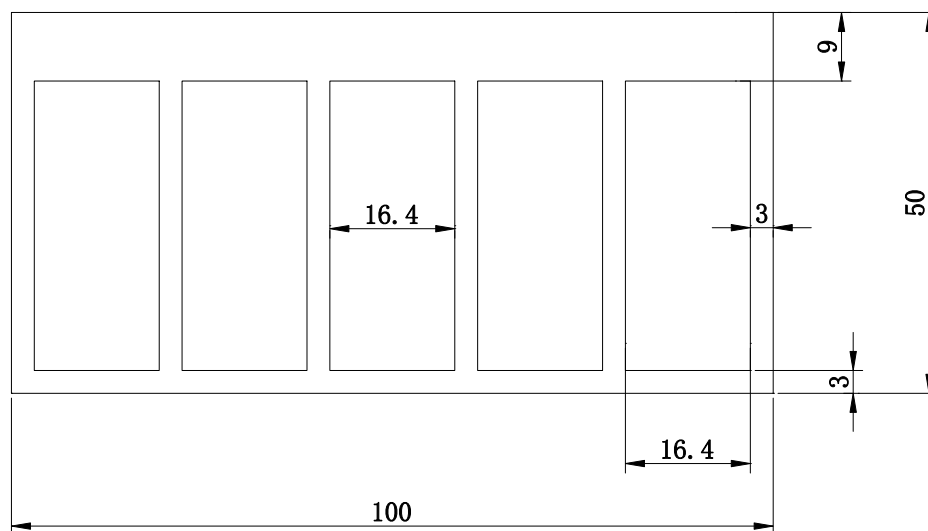

断面积 (mm ²)	周长 (mm)	线密度 (kg/m)
2072	844	5.6

(17). 125Y124

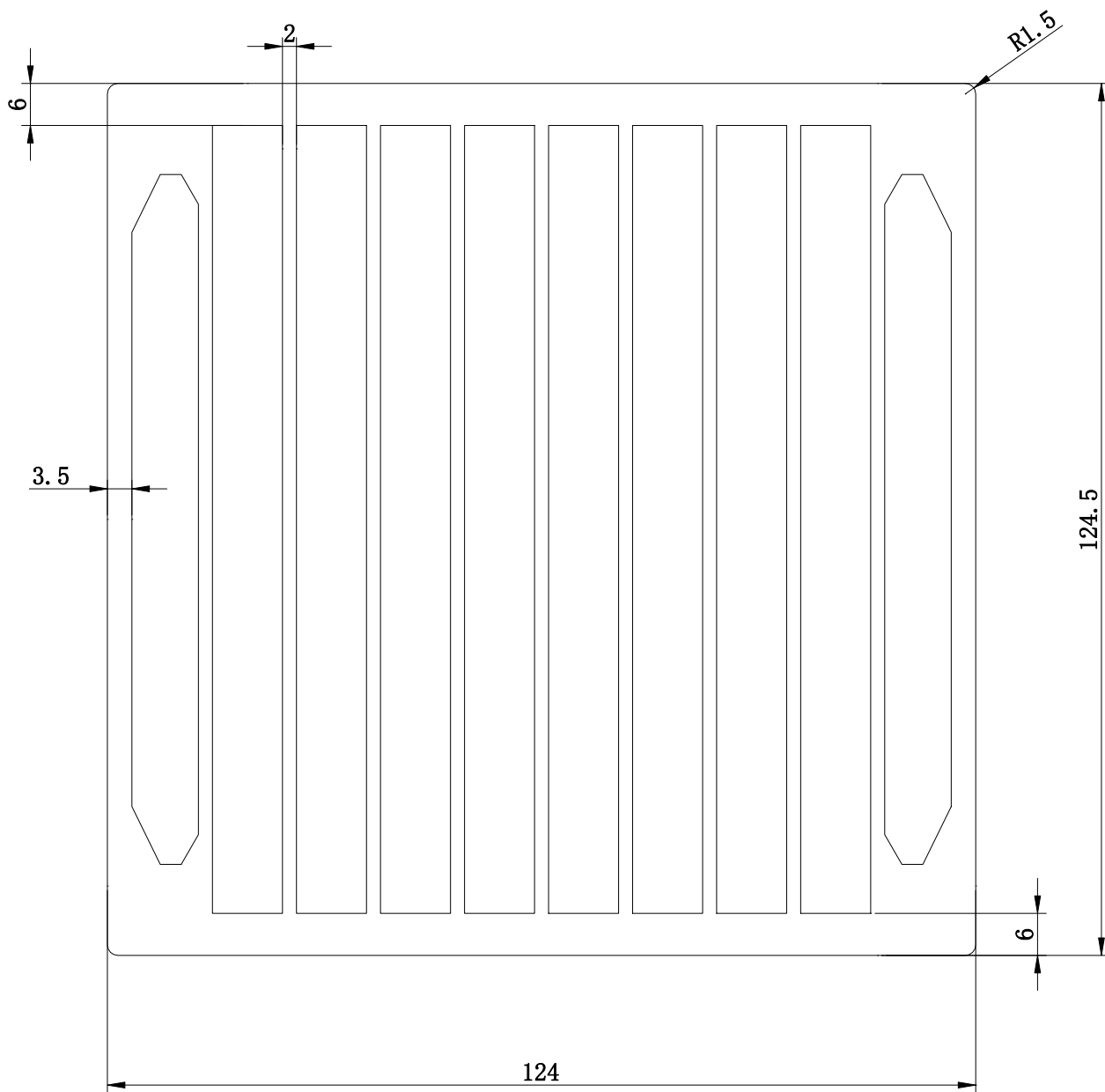

断面积(mm ²)	周长(mm)	线密度(kg/m)
5230	2900	14.1

(18). 135Y125K

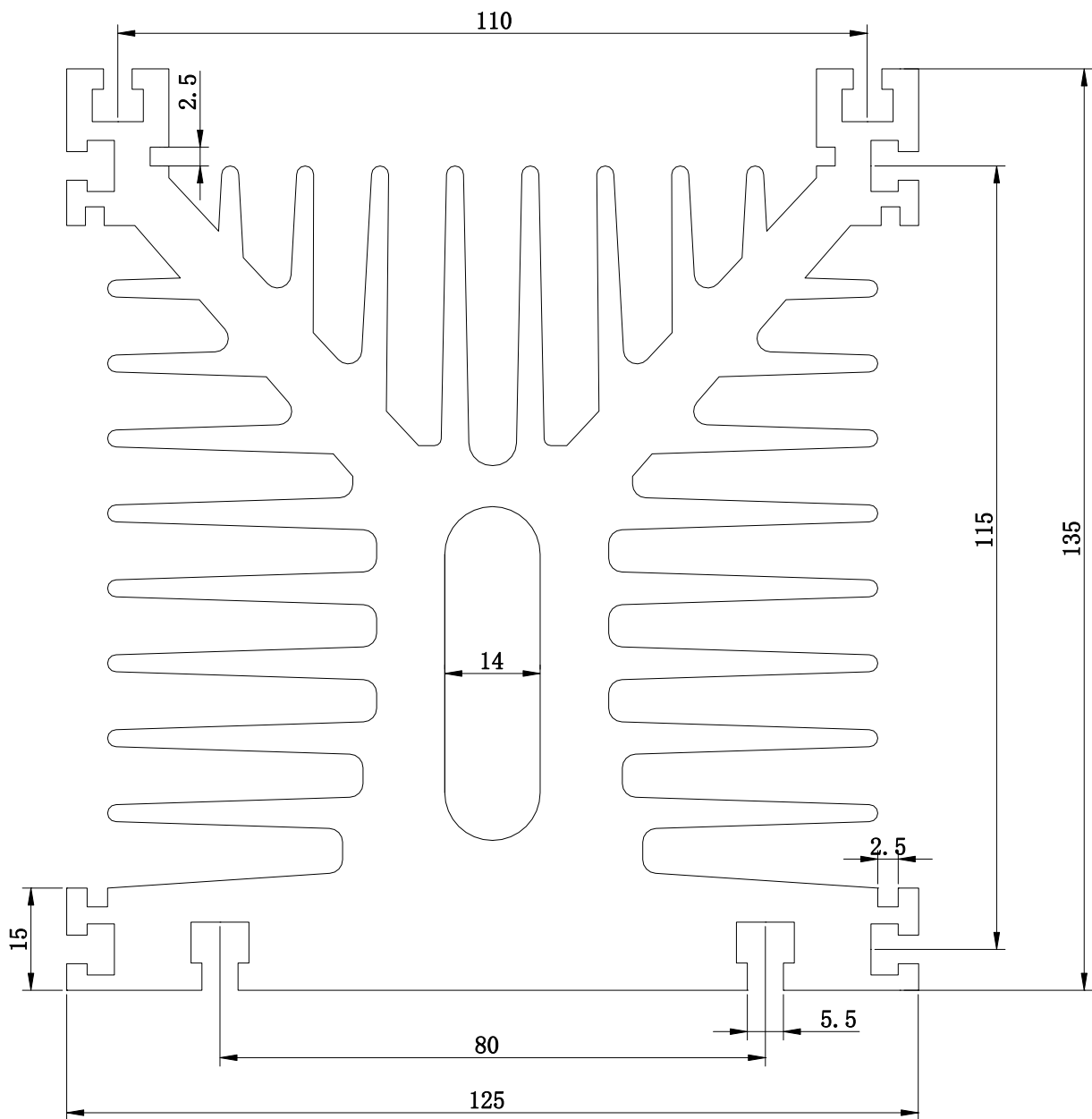

断面积 (mm ²)	周长 (mm)	线密度 (kg/m)
7962	2360	21.5

(19). 135Y125

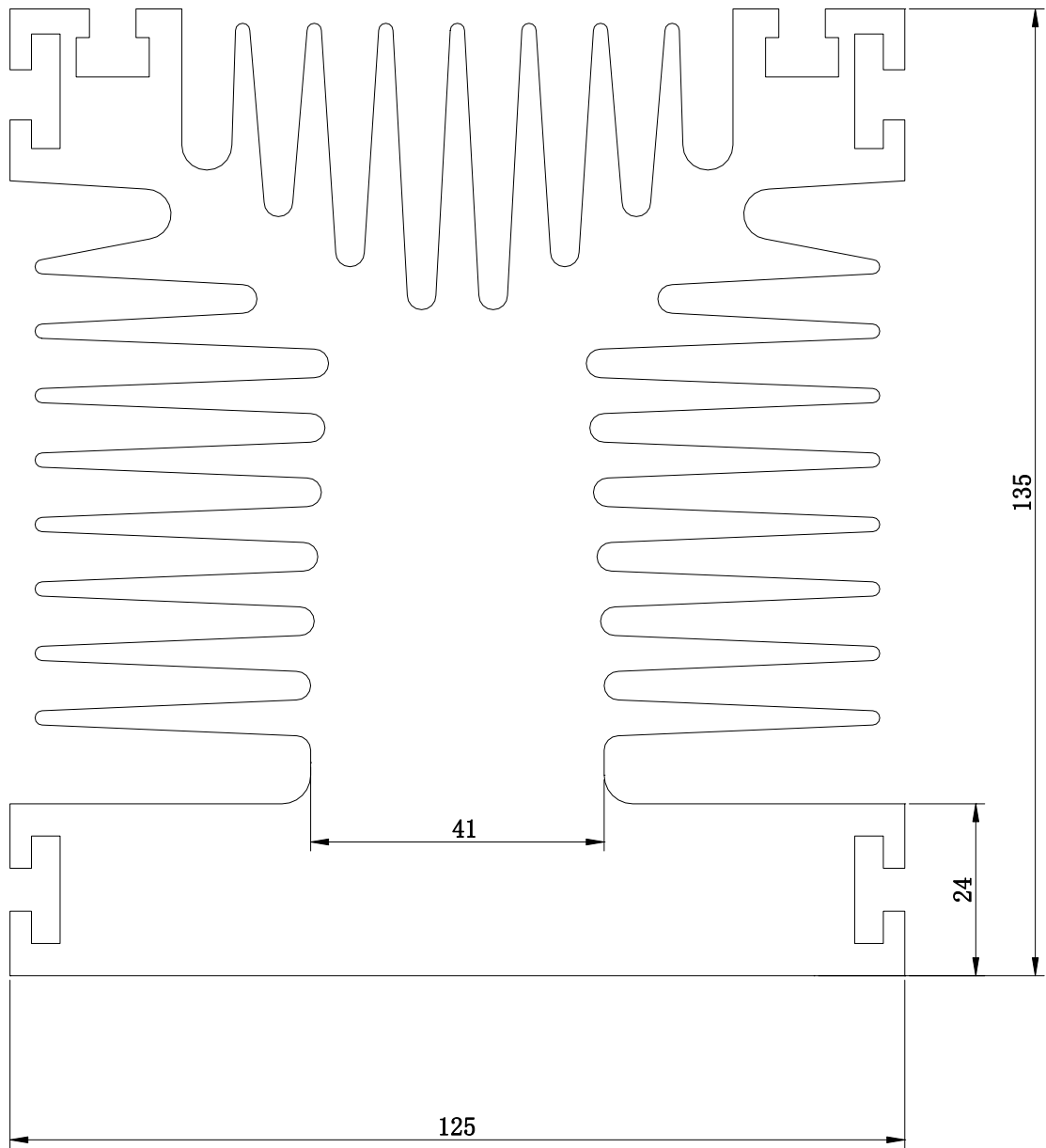

断面积 (mm ²)	周长 (mm)	线密度 (kg/m)
9963	2430	27.5

(21). 64Y100

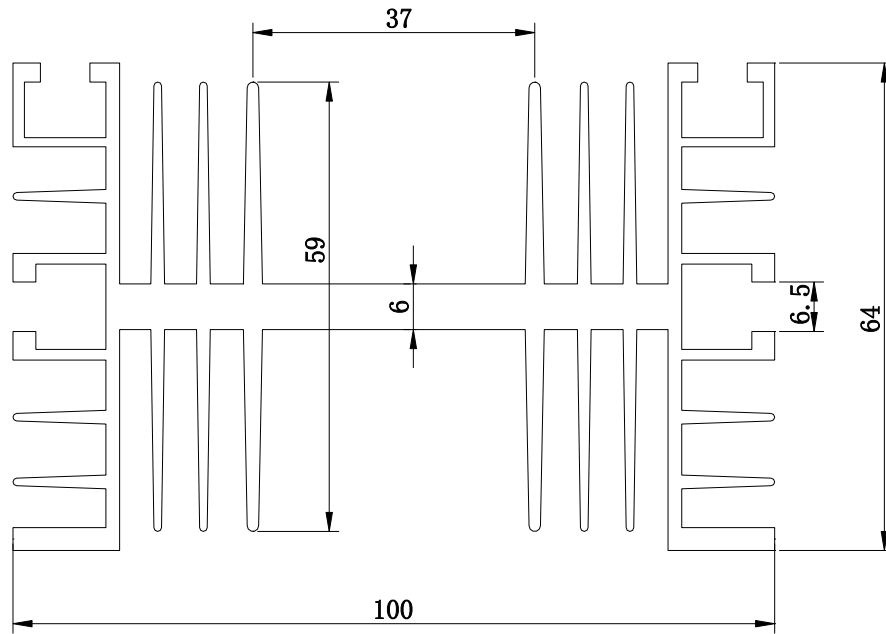

断面积 (mm ²)	周长 (mm)	线密度 (kg/m)
1650	1420	4.46

(22). 120Y120

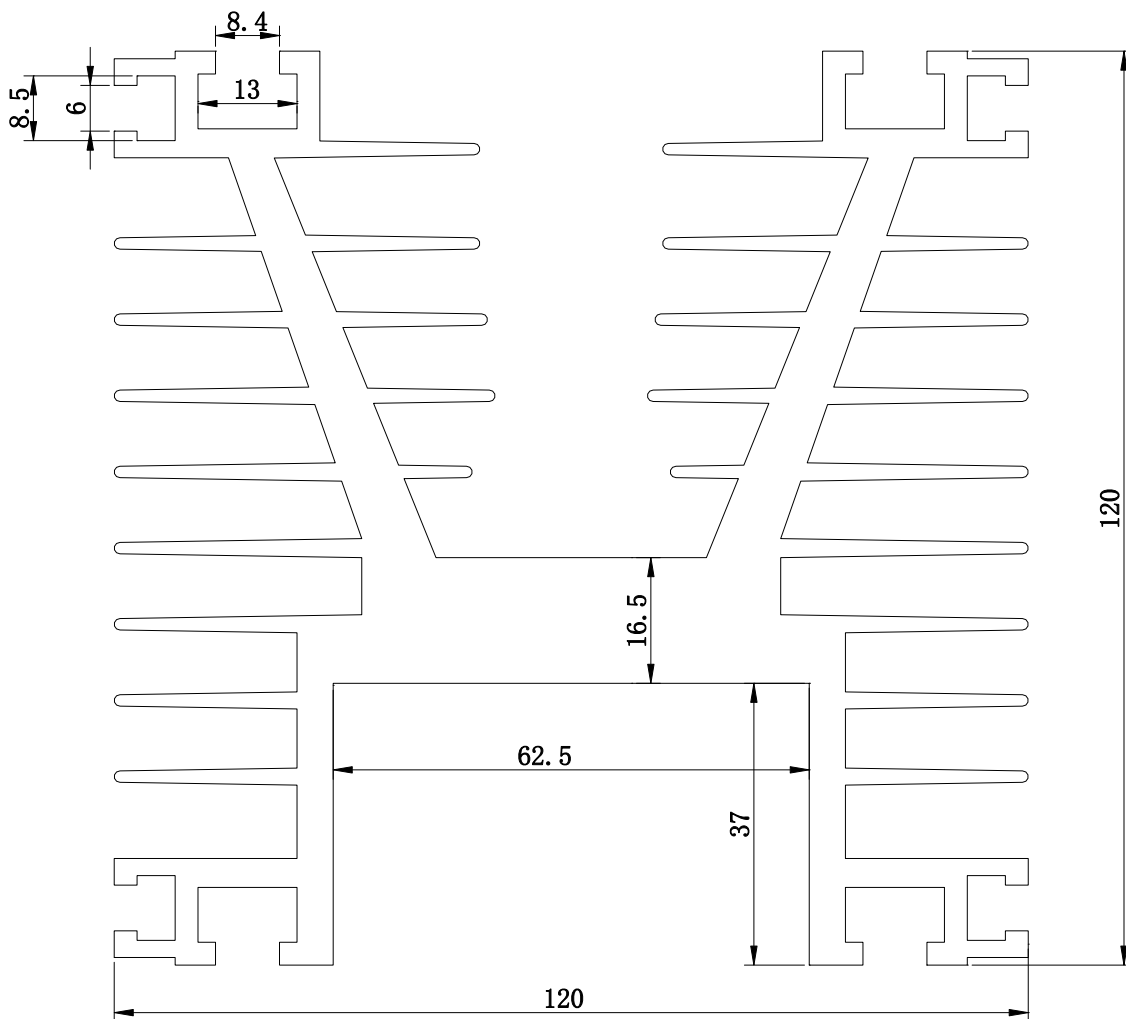

断面积 (mm ²)	周长 (mm)	线密度 (kg/m)
4360	1840	11.8

(23). 126Y125

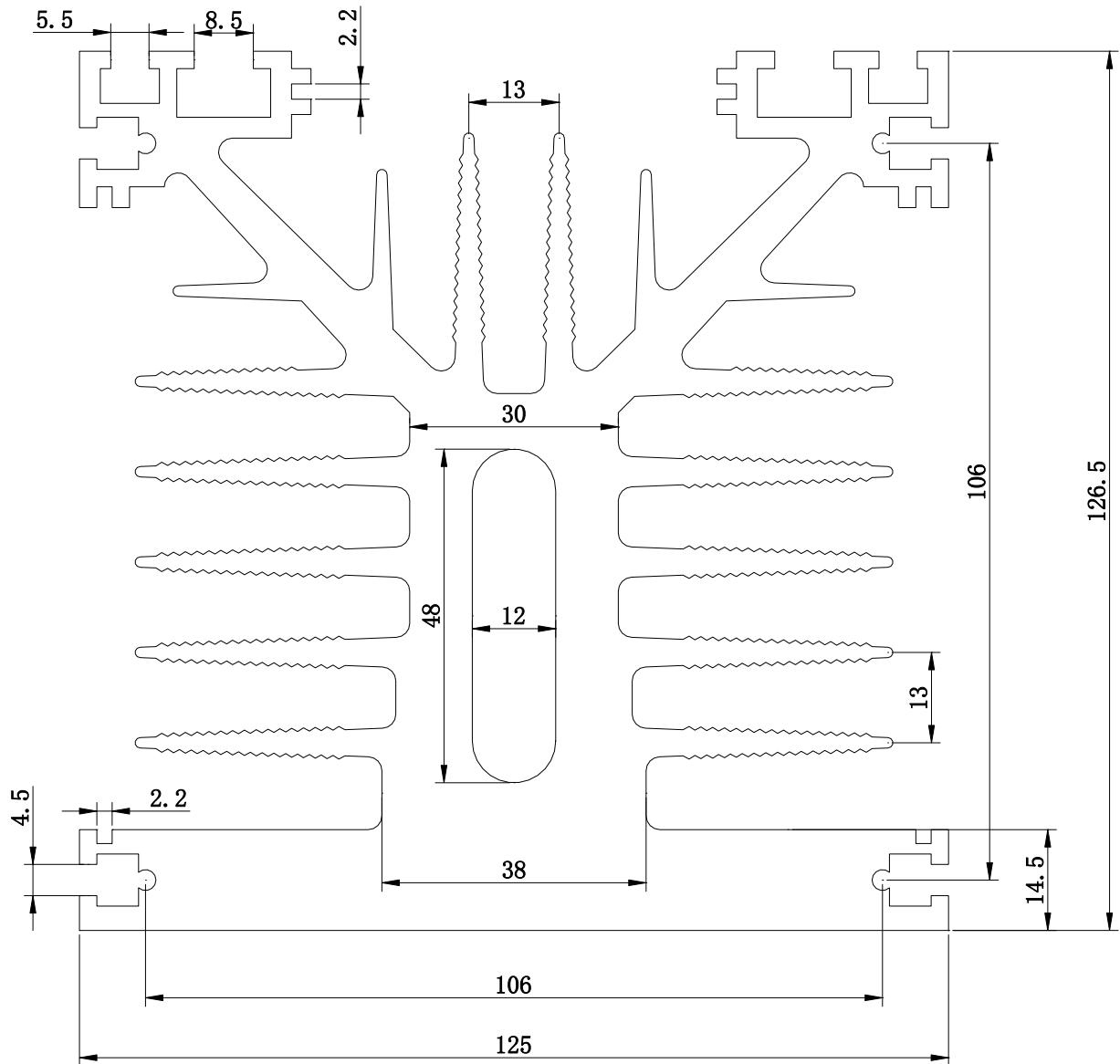

断面积 (mm ²)	周长 (mm)	线密度 (kg/m)
6380	2178	17.2

(25). 100Y220

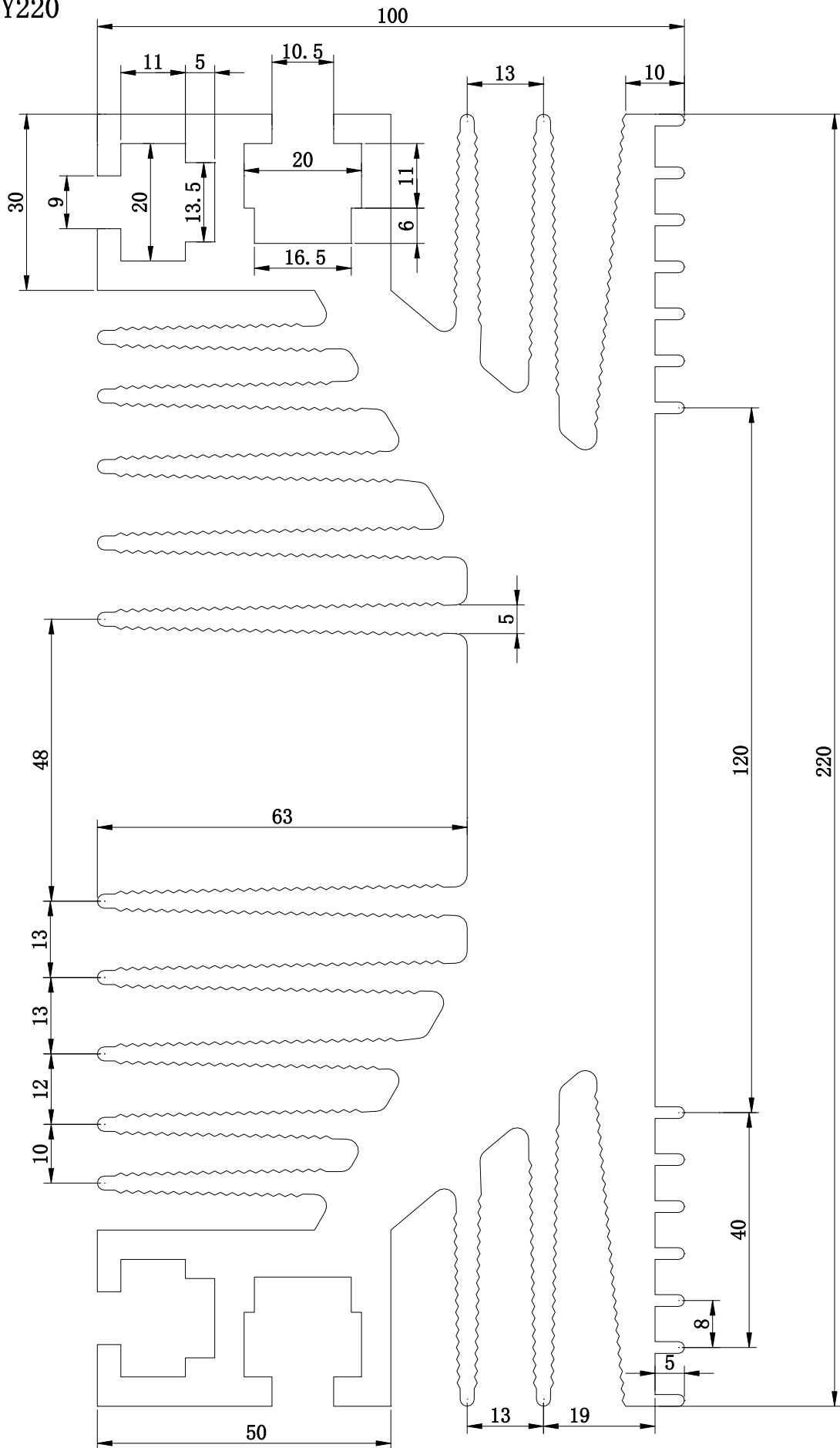

断面积 (mm ²)	周长 (mm)	线密度 (kg/m)
10700	2750	28.9

(27). 123Y244 (焊接)

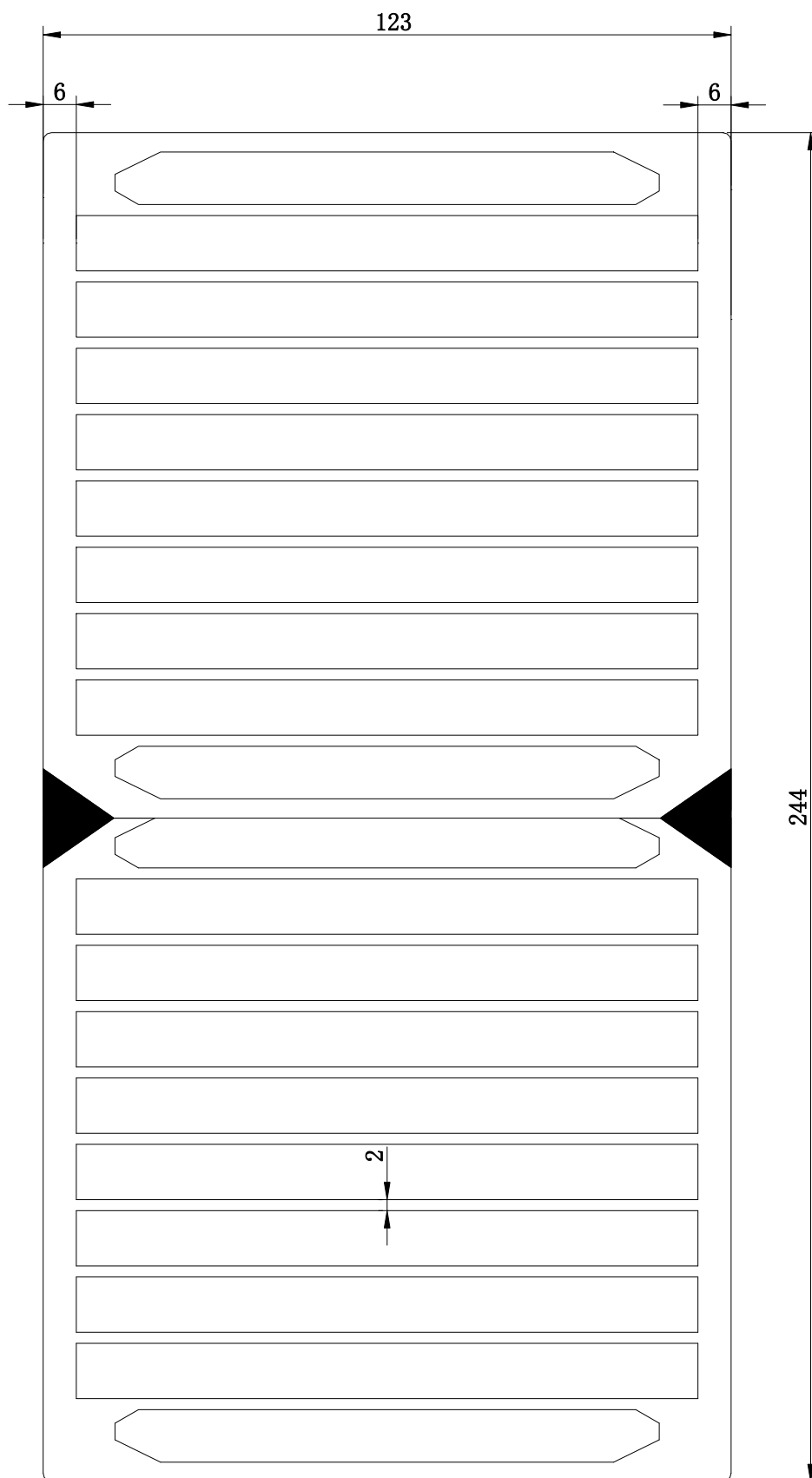

断面积(mm ²)	周长(mm)	线密度(kg/m)
10460	5550	28.2